

Třída A Hatchback



Mercedes-Benz



Připraveni na novou generaci.

Již od startu předvádí skvělý výkon. Razí si svou vlastní cestu.
Generace třídy A.

PRO TO NEJLEPŠÍ V KAŽDÉM FORMÁTU.



Nechte se fascinovat třídou A v rozlišení HD. S katalogem Mercedes-Benz v podobě aplikace pro iPad® a digitálním návodem k obsluze „Mercedes-Benz Guides“ pro iPhone®. Obě aplikace obsahují filmy a další informace (zdarma dostupné v iTunes® Store).

Přehled představených modelů:

2 | Mercedes-Benz A 250 4MATIC

Stříbrná metalíza polar

Linie AMG, leštěná kola AMG z lehké slitiny lakovaná v barvě černá, sada AMG Exclusive, čalounění černá kůže RED CUT, ozdobný prvek v dekoru karbon

12 | Mercedes-Benz A 200 d

Zelená metalíza elbaite

Linie Style, sada Night, leštěná kola z lehké slitiny lakovaná v barvě černá, čalounění tkanina/syntetická kůže ARTICO v kombinaci černá/zelená, ozdobné prvky v dekoru honeycomb (včelí plástve)

20 | Mercedes-AMG A 45 4MATIC

Červená Jupiter

Sada AMG Night, sada AMG Aerodynamic, kola AMG z lehké slitiny v designu s křížovými paprsky, sada AMG Exclusive, čalounění černá kůže RED CUT, ozdobné prvky v dekoru karbon, sedadla AMG Performance

Obsah:

28 | Mercedes me

36 | Multimediální systémy

37 | Mercedes me connect

38 | Aktivní brzdový asistent Active brake assist

39 | Komplexní koncepce bezpečnosti

40 | DYNAMIC SELECT

41 | Motory

42 | A 250 Sport a A 250 Sport 4MATIC

44 | Mercedes-AMG A 45 4MATIC

48 | Výbavy a sady

58 | Příplatkové výbavy

59 | Originální příslušenství

60 | Kola

62 | Technické údaje a rozměry

65 | Čalounění a barevné odstíny

Na vyobrazeních mohou být uvedeny příplatkové výbavy a příslušenství, které nejsou součástí standardní dodávky.

Prizpůsobit se nejnovějším módním trendům? Nechat se inspirovat? Ne, raději jít vlastní cestou. Není to snadné, ale s třídou A je to mnohem zábavnější. Sportovní a energická třída A obohatí Váš život.

Předstihli jsme současnost.





Symbol

nového začátku.







Jeden spínač, čtyři možnosti: „Comfort“, „Sport“, „Eco“ a „Individual“.
Rychlá volba je zajištěna pomocí spínače DYNAMIC SELECT. Jediným
stisknutím přizpůsobíte jízdní dynamiku Vaší náladě. Nebo silnici.
Nebo počasí. Ať se stane cokoliv: třída A je tu.

Vzrušující.

A high-angle photograph of a silver Mercedes-Benz A-Class car parked on a city street. The car is positioned in the center-right of the frame, facing towards the left. It has a black roof rack and alloy wheels. The license plate is 'S-W 1764'. To the left of the car, a woman in a red jacket and black skirt is walking across the street. To the right, a man in a blue shirt and dark pants is walking on the sidewalk. The street has white and yellow markings, and there are shadows cast by the car and pedestrians. The overall scene is bright and clear.

Udržuje vždy správnou vzdálenost.



Kdo si dokáže udržet odstup, ten nenarazí. To je dnes základ bezpečnosti. Tak také funguje Mercedes-Benz Intelligent Drive, soubor inovativních bezpečnostních systémů, které při rozpoznání nouzové situace varují před nebezpečím – nebo samy zakročí.





V centru dění.

Třída A přitahuje pozornost interiérem, který přináší informace ve výšce očí a funkce s intuitivním ovládáním. Jednoduché a praktické.



Třída A Vám neunikne. Její sebejistý styl
a její odvaha Vás ohromí. Následujte ji.





Objekt **touhy.**



A jejího naplnění.



Zanechává trvalý dojem.

Expresivní vzhled v barvě zelená elbaite. Při pohledu na ni se Vám zatají dech. Každá linie, každá plocha je perfektně aerodynamicky tvarovaná, což působí nejen velmi esteticky, ale také snižuje spotřebu a aerodynamický hluk.



Připravit ke startu a vyrazit!

Život bez smartphonu? Nepředstavitelné. Ve třídě A je za příplatek dokonale integrován. Díky Apple CarPlay™ nebo Android Auto můžete řadu funkcí smartphonu včetně navigace, hudby a zpráv ovládat přímo z vozidla. Tak vypadá fascinující budoucnost.



Přímý útok.

AMG. Tři písmena. Bezkonkurenční. Mercedes-AMG A 45 4MATIC zvýší Váš puls. Každým detailem, každou linií. Sada AMG Aerodynamic v příplatkové výbavě obsahuje mimo jiné černé aerodynamické prvky na předním nárazníku a zadní křídlo AMG. Pro větší přitlak, pro sportovnější charakter.





Mercedes-AMG A 45 4MATIC má nejsilnější sériově vyráběný 4válcový motor na světě. A k tomu vhodný soundtrack. Každé přidání plynu je doprovázeno zvukným burácením výfukového systému. Sportovní podvozek AMG RIDE CONTROL v příplatkové výbavě zvládne suverénně každou zatáčku. Na plný výkon jakoby se vznášel nad asfaltovým povrchem.

Výkon se pozná
podle zvuku.







Na červenou
zastavíte a všem se zatají dech.





Závodní design.



Interiér vozu Mercedes-AMG A 45 4MATIC je jako stvořený pro adrenalinový zážitek. Z pohodlí sedadel AMG Performance v příplatkové výbavě budete katapultováni do zcela jiné dimenze. Kontrolní centrum: AMG DRIVE UNIT, včetně ovladače AMG DYNAMIC SELECT pro výběr až z pěti různých jízdních programů.



Náš svět ve Vašich rukou.

www.mercedes.me – zde se točí vše kolem Vás. Poznejte svět servisních služeb, nabídek a novinek, které fascinujícím způsobem usnadní a obohatí Váš život. A přitom samy přijdou až k Vám – v digitální podobě. Tak se z našeho světa stane Váš svět.





Digitální život může být úžasně jednoduchý.

Všechny naše služby konektivity a mobility a mnoho dalších fascinujících nabídek najdete na jednom místě: Mercedes me. Přihlaste se bezplatně ještě dnes a svět Mercedes-Benz se jednoduše stane Vaším světem: na Vašem počítači nebo laptopu a na cestách prostřednictvím tabletu, chytrého telefonu nebo chytrých hodinek. Protože se Váš život neustále mění, i my neustále zdokonalujeme naše služby. Připojte se nyní: www.mercedes.me/welcome

Chcete se nechat inspirovat nejen online? Obchody Mercedes me Vás nadchnou po celém světě, například v Pekingu, Moskvě a Hamburku.



Mercedes me connect Vás spojí s Vaším vozidlem – a Vaše vozidlo s celým světem. Rozsáhlé a komfortní služby konektivity Vás podporují v otázkách týkajících se Vašeho vozidla a zaručují větší bezpečnost, digitální propojení a v neposlední řadě fascinující zážitek z jízdy. Dobrý pocit, že jste i během jízdy neustále ve spojení. K Mercedes me connect náleží základní služby, které mohou automaticky zajistit pomoc v případě poruchy nebo nehody (systém eCall není v České republice dostupný), a také vzdálené služby online – možnost, jak provést nastavení vozidla prostřednictvím chytrého telefonu – a mnoho dalšího.

Mercedes me inspire Vám nabízí zkušenosti značky a možnost inspirativního dialogu. Chceme se s Vámi podělit o naše nápady a rádi si poslechneme, který Vás zaujal. Chceme Vám pokaždé nabídnout ta nejlepší řešení. Proto zde naleznete například komunitu a připravujeme také další nabídky a zážitky, které se netýkají jen automobilů, ale různých akcí, cestování a životního stylu.

Mercedes me move nabízí přístup k inteligentnímu řešení mobility: car2go je průkopnickým a špičkovým produktem na světovém trhu v oblasti free floating carsharing, aplikace mobility moovel spojuje nabídky různých poskytovatelů služeb pro zajištění mobility a vyhledá tak optimální cestu z bodu A do bodu B. Pomocí aplikace mytaxi si můžete objednat taxi, v reálném čase sledovat jeho příjezd a pohodlně provést platbu. Mercedes-Benz Rent Vám nabízí vozidlo pro každou příležitost pro krátkodobý nebo dlouhodobý pronájem u partnera Mercedes-Benz ve Vašem okolí. Přes Blacklane si můžete objednat limuzínu s řidičem, díky aplikaci FlixBus budete moci podniknout cenově výhodnou a pohodlnou cestu dálkovým autobusem šetrnou k životnímu prostředí.

Mercedes me assist Vám značně usnadní údržbu Vašeho vozidla. Prostřednictvím této služby můžete pohodlně online vyhledat partnery Mercedes-Benz ve Vašem okolí a dohodnout si termín servisní prohlídky. Digitální servisní zpráva Vás neustále informuje o provedených servisních úkonech. Tato zpráva Vám bude k dispozici online již následující den po provedení údržby. Kromě aktuální servisní zprávy si můžete prohlédnout a v případě potřeby vytisknout také kompletní historii servisních úkonů a servisní intervaly Vašeho vozidla.

Mercedes me finance Vám nabízí různé možnosti, jak získat automobil svých snů. Prostřednictvím Mercedes-Benz Financial Services spolu s Vámi nalezneme optimální řešení leasingu, financování nebo pojištění, které bude ideálně sladěno s Vašimi potřebami. Naše leasingové produkty Vám nabízí možnost jezdit vždy v nejnovějším modelu vozidla a přitom zůstat maximálně flexibilní, protože neplatíte za koupi, ale pouze za používání, čímž získáte atraktivní měsíční splátky. Naše nabídky financování Vám umožní zaplatit Váš nový vůz Mercedes-Benz způsobem, který bude v souladu s Vaším osobním finančním plánováním. Prostřednictvím zvolené výše splátek a sjednané doby platnosti smluvního vztahu přitom společně rozhodujete o výši Vaší měsíční splátky. Naše individuální pojistná řešení poskytují spolehlivou ochranu Vašemu rozpočtu i Vašemu vozidlu. Po uzavření smlouvy můžete své finanční návrhy spravovat pohodlně online.¹

¹ Podle dostupnosti na trhu.

**Mercedes-Benz
Service**



Náš servis: dokonale sladěný s Vaším Mercedesem.

Ziskáváte více než jen automobil: něco neocenitelného, exkluzivní partnerství s Mercedes-Benz. To Vám přináší bezstarostnost, bezpečí a nezávislost. Jinými slovy: dobrý pocit z jízdy vozem Mercedes-Benz.

To nejlepší pro Váš Mercedes. Nikdo nezná Váš Mercedes lépe než naši zkušení specialisté v autorizovaných servisech Mercedes-Benz. Rozsáhlá nabídka servisu a vysoké nároky na kvalitu zaručují, že bude Vaše vozidlo ve špičkovém stavu. Také spoléháme výhradně na pravidelně testované originální náhradní díly Mercedes-Benz.

To nejlepší pro Vás. Bezstarostnou jízdu od prvního kilometru Vám nabízí servisní smlouvy Mercedes-Benz ušité na míru. Přitom budete těžit z výhod dlouhodobé jistoty plánování, trvalé kontroly nad náklady díky pevným měsíčním splátkám a transparentnosti nákladů. A budete optimálně chráněni před dodatečnými náklady za servisní služby.

To nejlepší pro Vaši mobilitu. S řešením mobility Mercedes-Benz Mobilo¹ budete bezstarostně jezdit po celé Evropě – i v případě poruchy, nehod, drobných poškození nebo vandalismu. Neboť se službou Mobilo máte mimo jiné nárok na pomoc přímo na místě, náhradní vozidlo, odtažení vozidla nebo nocleh v hotelu. Služba Mobilo je poskytována v prvních dvou letech po první registraci a může být prodloužena při každém servisu u autorizovaného servisního partnera až na dobu 30 let. Kdykoliv budete potřebovat naši pomoc, volejte zdarma v rámci celé Evropy 00800 1 777 7777².

↳ ZÍSKEJTE NYNÍ VÍCE INFORMACÍ

Všechny informace o servisních smlouvách Mercedes-Benz naleznete na adrese www.mercedes-benz.cz – nebo si můžete nechat vypracovat individuální nabídku od svého partnera Mercedes-Benz.

¹ Platí naše Všeobecné obchodní podmínky. Doba platnosti se prodlužuje s každým provedeným servisem u autorizovaného servisního partnera Mercedes-Benz vždy do příštího předepsaného termínu – maximálně po dobu 30 let od první registrace. ² Při volání ze zahraničí mohou vzniknout náklady za roaming.

Čím by byl motoristický sport bez Mercedes-Benz?

První vůz, který zvítězil v automobilových závodech, byl poháněn motorem Daimler. První Mercedes byl závodním automobilem – legendární Stříbrný šíp. Účast společnosti Mercedes-Benz má v motoristickém sportu velkou tradici. Motoristický sport má na naši značku a na každé vozidlo s hvězdou dodnes velký vliv. Zažijte tuto jedinečnou historii, jako by se odehrála včera: v muzeu Mercedes-Benz ve Stuttgartu.

↳ ZÍSKÉJTE VÍCE INFORMACÍ

Zažijte to, co již 130 let hýbe světem, a podnikněte výlet do historie automobilu v muzeu Mercedes-Benz. Na 16 500 m² Vás čeká více než 1500 exponátů, mezi nimi takové unikáty jako nejstarší dochovaný Mercedes z roku 1902 nebo legendární Gullwing. Vítejte v místě inovací:

www.mercedes-benz.com/museum

www.facebook.com/mercedesbenzmuseum

www.instagram.com/mercedesbenzclassic

www.twitter.com/mb_museum

www.google.com/+mercedesbenzmuseum

www.youtube.com/mercedesbenzmuseum



Čím by byl Mercedes-Benz bez motoristického sportu?

3. června 1934 se při mezinárodním závodě Eifelrennen na Nürburgringu zrodil legendární Stříbrný šíp. Tato legenda dnes znovu ožívá: v roce 2016 vyhrává závodní tým MERCEDES AMG PETRONAS potřeť za sebou mistrovský titul pro konstruktéry a mistrovský titul pro jezdce Formule 1. Úspěch značky se projevuje i mimo trať: každý ujetý metr je hybnou silou pro vývoj materiálů odlehčené konstrukce či hybridní technologie v sériové výrobě.

↳ ZÍSKEJTE VÍCE INFORMACÍ

Zažijte fascinaci Formule 1 v multimediální podobě.

www.facebook.com/MercedesAMGF1

www.twitter.com/MercedesAMGF1

www.youtube.com/MercedesAMGF1

www.google.com/+MercedesAMGF1

www.instagram.com/MercedesAMGF1

www.MercedesAMGF1.com

www.mercedes-benz.com/motorsport





Perfektní spojení díky Apple CarPlay™ a Android Auto.

Aplikace **Apple CarPlay™** pro iPhone® a **Android Auto** pro zařízení Android umožňují optimální integraci multimediálního systému ve vozidle. Včetně možnosti navigace, funkce telefonování a zasílání zpráv prostřednictvím hlasového ovládání a přístupu k přehrávači hudby. Integrace smartphonu je součástí systému COMAND Online a za příplatek k dodání se systémem Audio 20 CD.

MOŽNOSTI NAVIGACE A MULTIMEDIÁLNÍHO SYSTÉMU

Navigace, telefon, audio, video, internet – díky systému **COMAND Online** má řidič tyto funkce a mnoho dalších na dohled i na dosah. Zobrazení s vysokým rozlišením na media displeji s úhlopříčkou 20,3 cm.

Live Traffic Information (součástí příplatkového systému COMAND Online a navigace Garmin® MAP PILOT) umožňuje příjem aktuálních a přesných dopravních informací pro optimální navádění k cíli a přesnější výpočet doby příjezdu. Přenos dat probíhá pomocí komunikačního modulu přes mobilní internetové připojení.

Jednoduchá navigace, přesná mapová data a vynikající navádění – **Garmin® MAP PILOT** přenáší všechny výhody navigačního systému Garmin® do systému Audio 20 CD – včetně Live Traffic Information. Stačí zasunout SD kartu s navigačním softwarem a mapovými podklady do SD slotu.

Multimediální systém **Audio 20 CD** v sobě spojuje zábavu, informace a komunikaci. Systém Audio 20 CD s možností připojení k internetu, rádiem s dvojitým tunerem a přehrávačem CD umožňuje propojení s mobilními zařízeními přes Bluetooth®, za příplatek media displej s úhlopříčkou 20,3 cm.



Perfektní propojení díky Mercedes me connect.

Inovativní a individualizované služby pro zajištění mobility, konektivity a servisu mají u nás jeden název: Mercedes me. Součástí tohoto fascinujícího světa zážitků Mercedes-Benz je **Mercedes me connect**, propojení řidiče, vozidla a individuálního světa. Základní služby Mercedes me connect, jako např. řešení poruch, tak poskytují okamžitou pomoc bez jakýchkoliv omezení.

Vzdálené služby **Remote Online** jsou přípravou na používání dalších služeb Mercedes me connect, které jsou k dispozici samostatně, jako je například funkce vyhledání polohy vozidla (viz obrázky dole) nebo dotaz na aktuální stav vozidla (viz obrázky nahoře). Služby Remote Online jsou k dispozici za příplatek v kombinaci s multimediálním systémem Audio 20 a také pevnou součástí příplatkového multimediálního systému COMAND Online, který Vám otevře celý svět Mercedes me connect – včetně internetového prohlížeče, navigace s Live Traffic Information (tři roky bezplatného používání při registraci v Mercedes me connect Store v rámci tříměsíční fáze registrace) a mnoha aplikací. Služby Mercedes me connect se spustí až na Vaši žádost, s výjimkou automaticky aktivovaného systému nouzového volání Mercedes-Benz a služby Live Traffic Information.

↳ **ZÍSKÉJTE VÍCE INFORMACÍ**
Všechny informace najdete na stránce
<https://www.mercedes-benz.com/cz/>

Mercedes-Benz Intelligent Drive.

I přes veškerou obezřetnost se snadno může stát, že je řidič rozptýlen od sledování provozu a najede do vozidla jedoucího před ním. V Německu tak vzniká zhruba čtvrtina všech nehod s újmou na zdraví. Cílem **Mercedes-Benz Intelligent Drive** je toto číslo do budoucna výrazně snížit. Je to otázkou postoje, rozvoje a zodpovědnosti. Ale co to znamená konkrétně?

Třída A je ve standardní výbavě vybavena **aktivním brzdovým asistentem Active brake assist**. Systém vizuálně varuje řidiče při příliš malém odstupu od vpředu jedoucího vozidla. Pokud hrozí nebezpečí kolize, může aktivní brzdový asistent Active brake assist při chybějící reakci řidiče nezávisle snížit rychlost a zabránit tak nehodě či zmírnit její následky.

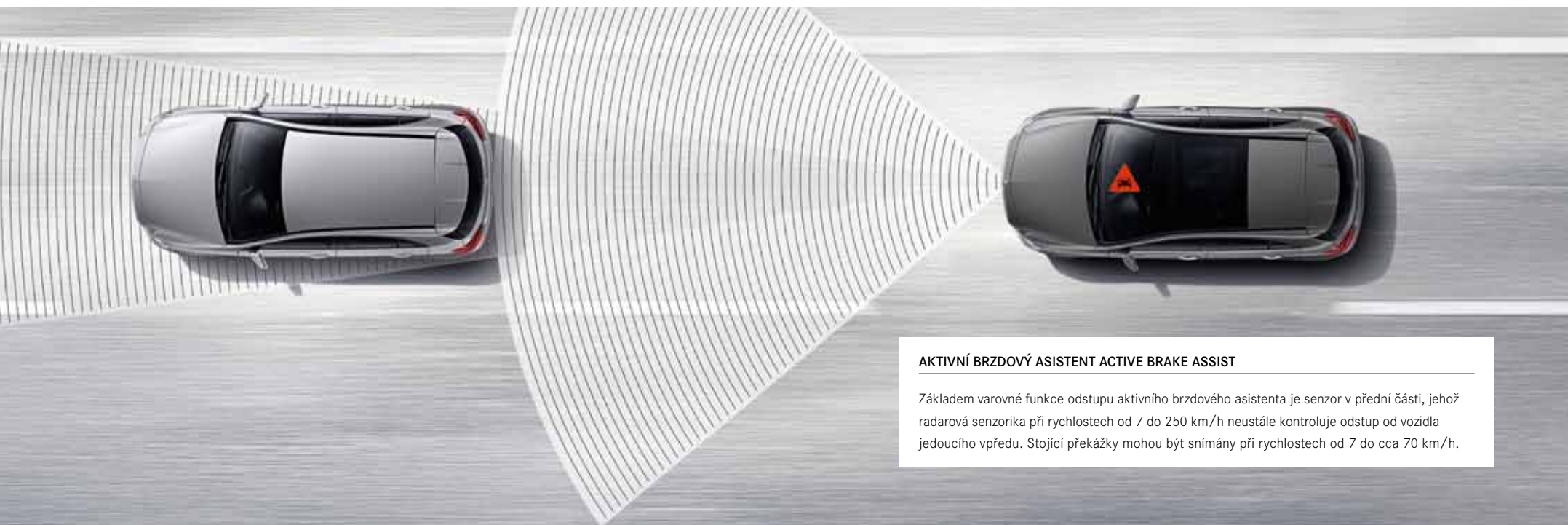

AKTIVNÍ BRZDOVÝ ASISTENT ACTIVE BRAKE ASSIST

Základem varovné funkce odstupu aktivního brzdového asistenta je senzor v přední části, jehož radarová sensorika při rychlostech od 7 do 250 km/h neustále kontroluje odstup od vozidla jedoucího vpředu. Stojící překážky mohou být snímány při rychlostech od 7 do cca 70 km/h.

Komplexní koncepce bezpečnosti.

Jako první výrobce automobilů na světě jsme vyvinuli **komplexní koncepci bezpečnosti**. Pro zabránění nehodám, optimální reakci na nebezpečí a zmírnění následků nehod. Jak pro osoby cestující ve voze Mercedes, tak pro ostatní účastníky silničního provozu.

BEZPEČNÁ JÍZDA

Asistent bdělosti řidiče ATTENTION ASSIST dokáže především na dlouhých trasách a při jízdě v noci rozpoznat podle chování řidiče během jízdy typické známky únavy a včas ho varovat před hrozícím mikrosnánkem.

Adaptivní brzdy ADAPTIVE BRAKE zlepšují brzdový výkon inteligentními zásahy: brzdové kotouče zůstanou za mokra suché. Když řidič náhle ubere plyn, brzdové obložení se automaticky aktivuje. Ve stoupání dokáže zabránit zpětnému pojiždění vozu.

Adaptivní tempomat Distance Pilot DISTRONIC v příplatkové výbavě pomáhá především v městském provozu, resp. v dopravních zácpách udržovat bezpečnou vzdálenost od vozidla jedoucího vpředu. Systém dokáže v případě potřeby samostatně přibrzdit a opět zrychlit.

PŘI NEBEZPEČÍ

Asistent hlídání mrtvého úhlu s radarovou senzorikou v příplatkové výbavě vizualizuje jeden z největších zdrojů nebezpečí v silničním provozu. Pokud je v mrtvém úhlu rozpoznáno vozidlo, svítí ve vnějším zpětném zrcátku červený trojúhelník. Podle potřeby navíc zazní akustické varování. Systém je aktivní při rychlostech od 30 km/h do 250 km/h.

Asistent jízdy v pružích v příplatkové výbavě dokáže při rychlostech v rozmezí 60 km/h až 200 km/h rozpoznat neúmyslné opuštění jízdního pruhu a varovat řidiče vibracemi volantů. Asistent hlídání mrtvého úhlu a asistent jízdy v pružích jsou součástí příplatkové sady asistentů jízdy v pružích.

Za příplatek dodávaný preventivní **PRE-SAFE® system** dokáže již předem rozpoznat kritické jízdní situace a při hrozícím nebezpečí realizovat preventivní opatření na ochranu cestujících. Patří k nim například reverzibilní předepnutí bezpečnostních pásů nebo automatické přivření otevřených bočních oken.

PŘI NEHODĚ

Rozsáhlý bezpečnostní systém může výrazně snížit riziko zranění. Patří sem ochrana chodců (aktivní kapota).

Aktivní kapota motoru se při nárazu automaticky nadzvedne a pomáhá tak lépe chránit chodce nebo cyklisty. Cestující ve vozidle jsou pak při nehodě chráněni až **devíti airbagy**.

PO NEHODĚ

Každé vozidlo Mercedes-Benz je optimálně připraveno poskytnout první pomoc. Pokud dojde k nehodě, může se automaticky vypnout motor a odjistit centrální zamykání, dále mohou být aktivována varovná směrová světla a nouzové osvětlení interiéru. Nakonec dokáže **systém nouzového volání Mercedes-Benz** odeslat údaje o poloze a důležité informace o vozidle. Doufejme, že to však nikdy nebude nutné. Navíc společnost Mercedes-Benz shrnuje informace o konstrukci vozidel a bezpečnostních systémech v příručce, která je pro pracovníky záchranné služby ke stažení v různých jazykových verzích na internetové stránce:

www.mercedes-benz.de/rettungsleitfaden



DYNAMIC SELECT.

Z vyšší třídy rovnou do třídy A: **DYNAMIC SELECT**. Pomocí malého tlačítka s překvapivě velkým účinkem můžete libovolně přepínat mezi předkonfigurovanými jízdními programy „Comfort“, „Sport“, „Eco“ a „Individual“. To mimo jiné ovlivňuje nastavení řízení, pohonu a – v kombinaci s adaptivním nastavením tlumení – také podvozku. Program „Individual“ umožňuje individuální nastavení jednotlivých parametrů. V závislosti na výbavě a modelu je DYNAMIC SELECT k dispozici ve standardní výbavě nebo za příplatek.

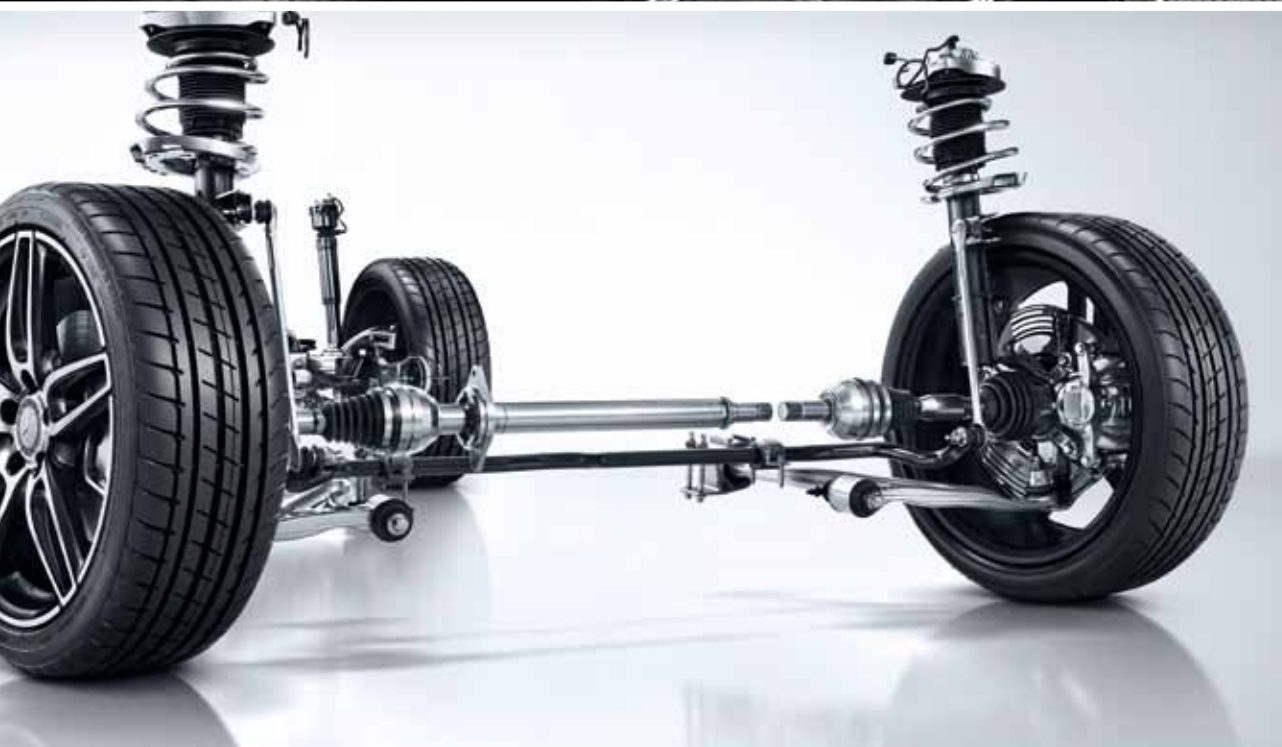

Komfort servořízení závislého na rychlosti doplňuje příplatkové **přímé řízení Direct sport steer** s variabilním převodem závislým na úhlu natočení volantu. Tím je dosaženo agilnějších reakcí vozidla a při jízdě v přímém směru se zvyšuje směrová stabilita.

Pohon všech kol 4MATIC (v závislosti na modelu) zajišťuje v každé jízdní situaci optimální jízdní dynamiku a trakci. To vše díky plně variabilnímu rozdělení točivého momentu – od pohonu pouze předních kol až po rozdělení v poměru 50 : 50.

BlueEFFICIENCY Edition.

V modelu **A 180 d BlueEFFICIENCY Edition** s řadou aerodynamických opatření, se sníženou karoserií a speciálními převodovými poměry zajišťuje inovativní sada extrémně nízkou spotřebu a hodnoty emisí CO₂ na nejnižší úrovni. Pro každou variantu pohonu je ve sdruženém přístroji **ukazatel ECO**, který názorně motivuje k úspornému stylu jízdy. Třída A šetří tam, kde je třeba.

ŘADIT NEBO NECHAT ŘADIT?

Krátké, přímé řazení **6stupňové manuální převodovky** umožňuje plynulou změnu převodového stupně a vysoký komfort řazení.

Příplatková **automatizovaná dvouspojková převodovka 7G-DCT** umožňuje rychlou změnu převodového stupně bez přerušení tažné síly. Charakteristiku řazení lze pomocí DYNAMIC SELECT předvolit od úsporné až po sportovní.

↳ ZÍSKÉJTE VÍCE INFORMACÍ

Od nízké hodnoty CO₂ až po maximální výkon. Varianty motorů nabízí to nejlepší pro každého. Všechny varianty a technické hodnoty najdete na stránkách 62/63.





A 250 Sport a A 250 Sport 4MATIC.

Vyšší výkon, sportovní designové prvky, exkluzivní výbavy a sada jízdní dynamiky AMG – to je sportovní model třídy A.

EXTERIÉR

Linie AMG

Červené ozdobné prvky na předním a zadním nárazníku

Diamantová maska chladiče s chromovanými piny, lamela v lesklé černé barvě

5paprsková kola AMG z lehké slitiny, lakovaná v barvě černá, leštěná, s pneumatikami 235/40 R 18

Parametrické řízení AMG Sport

Sportovní podvozek vytvořený pod značkou AMG se sníženou světlou výškou

Červené brzdové třmeny vpředu a vzadu, s nápisem „Mercedes-Benz“ vpředu

Sportovní naladění motoru, převodovky a pedálu akcelerace

Zadní křídlo AMG (za příplatek)

INTERIÉR

Linie AMG

Červené bezpečnostní pásy designo

Větrací výdechy s červeným orámováním a křížem v barvě stříbrné chrome

Kordové koberečky s černým lemem a červeným kontrastním prošitím a nápisem „Sport“

Sedadla AMG Performance (za příplatek, viz detailní náhled nahoře)







Připraveni na Mercedes-AMG A 45 4MATIC?

Poháněn nejsilnějším sériově vyráběným 4válcovým motorem na světě. Vylepšen výkonnými komponenty prověřenými v motoristickém sportu a charakterizován výrazným designem AMG. Na scénu přichází Mercedes-AMG A 45 4MATIC. Stačí jeden pohled a nepřestanete na něj myslet.

EXTERIÉR

Přední nárazník AMG se splitterem, matná šedá titanium s černými deflektory

Maska chladiče AMG s dvojitou lamelou ve stříbrné chrome a nápisem „AMG“

Prahové nástavce AMG s dekorem v barvě matná šedá titanium

Zadní nárazník AMG s integrovaným difuzorem

Sportovní výfukový systém AMG se dvěma dvojitými chromovanými koncovkami

10paprsková kola AMG z lehké slitiny, lakovaná v barvě šedá titanium, leštěná, s pneumatikami 235/40 R 18

Kola AMG z lehké slitiny v designu s křížovými paprsky, lakovaná v barvě šedá titanium, leštěná, s pneumatikami 235/35 R 19 (za příplatek, viz detailní náhled vlevo)

Odtrhová hrana AMG

Světlomety LED High Performance

INTERIÉR

Tříramenný multifunkční sportovní volant čalouněný kůží, dole zploštělý, s perforovanými úchopy, 12 funkčními tlačítky a červeným kontrastním prošitím

Sdružený přístroj AMG

AMG DRIVE UNIT, včetně ovladače AMG DYNAMIC SELECT

Prahové lišty AMG z kartáčované ušlechtilé oceli vpředu

Sportovní sedadla čalouněná syntetickou kůží ARTICO/mikrovláknom DINAMICA

Červené bezpečnostní pásy designo

Koberečky AMG

Větrací výdechy s červeným orámováním a křížem v barvě stříbrná chrome



Mercedes-AMG A 45 4MATIC.

Vysoký výkon začíná u vozů Mercedes-AMG již dlouho před startem. Podle filosofie společnosti AMG „One Man – One Engine“ je 2litrový 4válcový přeplňovaný motor AMG výsledkem precizní ruční práce, což je patrné ze štítku „AMG“ na motoru s podpisem zodpovědného technika. Točivý moment 475 Nm a výkon 280 kW (381 k) činí z tohoto motoru nejsilnější sériově vyráběný 4válec na světě.

TECHNOLOGIE AMG

Sedmistupňová sportovní převodovka AMG SPEEDSHIFT DCT

Jízdní programy AMG DYNAMIC SELECT

Pohon všech kol AMG Performance 4MATIC

Nápravy AMG se zesílenými čepy přední nápravy a s originální elastokinematikou AMG

Sportovní podvozek AMG

Vysoce výkonná brzdová soustava AMG s větranými a perforovanými brzdovými kotouči a šedě lakovanými brzdovými třmeny s nápisem „AMG“

Elektronický stabilizační program ESP®, třístupňový

Parametrické řízení AMG Sport

Chlazení AMG s přidavným chladičem v podběhu kol

AMG Performance Studio.

V AMG Performance Studio najdete bohatou nabídku příplatkových výbav, které vozu Mercedes-AMG A 45 4MATIC propůjčí ještě výraznější charakter AMG a vyšší individualitu. Hlavním prvkem jízdní dynamiky je sada AMG DYNAMIC PLUS. Zahrnuje mimo jiné samosvorný diferenciál přední nápravy pro extrémně účinnou trakci při sportovním stylu jízdy.



HLAVNÍ PRVKY Z AMG PERFORMANCE STUDIO

Sada AMG Night

Sada AMG Aerodynamic

Karbonové kryty vnějších zpětných zrcátek AMG

Sada AMG DYNAMIC PLUS, včetně samosvorného diferenciálu přední nápravy

Sportovní podvozek AMG RIDE CONTROL s adaptivním nastavením tlumení ve dvou stupních a s doplňkovým jízdním programem „RACE“

Brzdové třmeny lakované v červené barvě s černým nápisem „AMG“

Výfukový systém AMG Performance, včetně tlačítka v horním ovládacím panelu pro ještě výraznější zvuk motoru v interiéru

Volant AMG Performance čalouněný mikrovláknem DINAMICA nebo kůží nappa a v oblasti úchopů mikrovláknem DINAMICA, volicí páka AMG E-SELECT a hlavní klíček se znakem „AMG“

Sedadla AMG Performance

Sada AMG Driver (omezení nejvyšší povolené rychlosti na 270 km/h a účast na výcviku AMG Driving Academy)





Standardní výbava.

I nepatrné detaily vyzařují kvalitu. I téměř neviditelné součásti jsou velmi přesně zpracovány. I pro ten nejméně pravděpodobný případ nouze jsou účinněna rozsáhlá ochranná opatření. Tento luxus ve standardní výbavě Vás obklopuje v každém vozu Mercedes.

↳ ZÍSKEJTE VÍCE INFORMACÍ

Kompletní standardní výbavu zjistíte z ceníku, který si můžete prohlédnout i online: www.mercedes-benz.cz

EXTERIÉR

Ocelové disky kol s ozdobnými kryty s 10 otvory, s pneumatikami 195/65 R 15 (v závislosti na modelu ocelové disky kol s ozdobnými kryty s 10 otvory, s pneumatikami 205/55 R 16 nebo 10paprsková kola z lehké slitiny s pneumatikami 225/45 R 17)

Diamantová maska chladiče v lesklé černé barvě

Výfukový systém bez viditelných koncovek výfuku

Ozdobné lišty spodní linie oken v matné černé barvě

Klíky dveří a nárazníky lakované v barvě vozu

Komfortní podvozek

INTERIÉR

Sedadla čalouněná tkaninou Venlo

Ozdobné prvky v dekoru honeycomb (včelí plástve)

Multifunkční tříramenný volant s dvanácti funkčními tlačítky

Obložení stropu tkaninou v barvě šedá crystal

Klimatizace

Audio 20 USB

Funkce KEYLESS-GO start s komfortním systémem zamykání

TEMPOMAT s omezovačem rychlosti







Linie Style.

Linie Style zdůrazňuje individuální charakter vozidla – 10paprsková kola z lehké slitiny, sportovní sedadla, černá diamantová maska chladiče s lamelou v barvě vozu a chromovým dekorem a chromovaná ozdobná lišta na předním nárazníku.

EXTERIÉR

10paprsková kola z lehké slitiny s pneumatikami 205/55 R 16 (v závislosti na modelu) 10paprsková kola z lehké slitiny s pneumatikami 225/45 R 17)

Diamantová maska chladiče v lesklé černé barvě, lamela lakovaná v barvě vozu s chromovým dekorem

Ozdobné lišty spodní linie oken v chromu

Chromovaná ozdobná lišta v předním nárazníku

INTERIÉR

Sportovní sedadla čalouněná syntetickou kůží ARTICO/tkaninou Messancy s aplikacemi v zelené nebo červené barvě a kontrastním prošitím

Sada komfortního nastavení sedadel, včetně nastavení sedáku

Ozdobné prvky v dekoru honeycomb (včelí plástve)

Větrací výdechy s orámováním a křížem v barvě stříbrná chrome

Spínač světel v lesklé černé barvě s kroužkem ve stříbrném chromu

Kryt nad odkládací přihrádkou ve středové konzole

Multifunkční držák ve středové konzole

Stropní obložení v černé barvě (za příplatek stropní obložení v šedé)





Linie Urban.

Linie Urban podtrhuje sportovní vzhled vozidla například 5dvoupaprskovými koly z lehké slitiny, sportovními sedadly, chromovanými koncovkami výfuku a černou diamantovou maskou chladiče s lamelou ve stříbrné barvě a chromovým dekorem.

EXTERIÉR

5dvoupaprsková kola z lehké slitiny, s pneumatikami 225/45 R 17

Diamantová maska chladiče v lesklé černé barvě, lamela lakovaná ve stříbrné barvě s chromovaným dekorem

Dvě chromované koncovky výfuku

Ozdobné lišty spodní linie oken v chromu

Chromovaná ozdobná lišta v předním a zadním nárazníku

INTERIÉR

Sportovní sedadla čalouněná syntetickou kůží ARTICO/tkaninou Maringá s kontrastním prošitím

Sada komfortního nastavení sedadel, včetně nastavení sedáku

Ozdobné prvky v dekoru šachovnice

Větrací výdechy s orámováním a křížem v barvě stříbrná chrome

Tříramenný multifunkční kožený volant, s perforovanými úchopy, 12 funkčními tlačítky a kontrastním prošitím

Sdružený přístroj v tubusovém provedení s kulatými přístroji s motivem šachovnicového praporku a červenými ukazateli



Linie AMG.

Dynamický vzhled AMG. Kola AMG z lehké slitiny. Sportovní pedály z kartáčované ušlechtilé oceli s protiskluzovou úpravou. Sportovní podvozek se sníženou světlou výškou. Jste připraveni na špičkový výkon?

EXTERIÉR

Styling AMG s předním a zadním nárazníkem a prahovými nástavci

5dvoupaprsková kola AMG z lehké slitiny, lakovaná v barvě šedá titanium, leštěná, s pneumatikami 225/40 R 18

Diamantová maska chladiče s chromovanými piny, lamela ve stříbrné barvě s chromovaným dekorem

Dvě chromované koncovky výfuku

Sportovní podvozek se sníženou světlou výškou (za příplatek: komfortní podvozek se sníženou světlou výškou)

Přímé řízení Direct sport steer

Perforované přední brzdové kotouče

Brzdové třmeny vpředu s nápisem „Mercedes-Benz“

INTERIÉR

Sportovní sedadla čalouněná syntetickou kůží ARTICO/mikrovláknem DINAMICA a s červeným prošíáním

Ozdobné prvky v dekoru karbon

DYNAMIC SELECT

Tříramenný multifunkční sportovní volant čalouněný kůží, dole zploštělý

Sdružený přístroj v tubusovém provedení s kulatými přístroji s motivem šachovnicového praporku a červenými ukazateli

Větrací výdechy s orámováním a křížem v barvě stříbrná chrome

Sada komfortního nastavení sedadel, včetně nastavení sedáku

Sportovní pedály z kartáčované ušlechtilé oceli s protiskluzovou úpravou





Sada Exclusive.

Komfort, kvalita a design na exkluzivní úrovni. Kvalitní výbavy interiéru jsou zároveň stylové. Vyhřívaná sportovní sedadla s bederní opěrkou nastavitelnou ve čtyřech směrech a s nastavením sedáku, multifunkční volant a řadící páka jsou potažené kůží, sladěná přístrojová deska a střední výplně dveří jsou čalouněné syntetickou kůží ARTICO. Kontrastní prošíání a designové prvky v barvě stříbrná chrome patří k exkluzivním charakteristickým prvkům. Sadu doplňují praktické detaily jako multifunkční držák, systém komfortního zamykání nebo zásuvka 12 V v zadní části.

Sada AMG Exclusive.

Nejvyšší míra sportovní exkluzivity. Tato sada navazuje na linii AMG nebo na Mercedes-AMG A 45 4MATIC a nabízí mimo jiné vyhřívaná sportovní sedadla s bederní opěrkou nastavitelnou ve čtyřech směrech a s nastavením sedáku, která svým čalouněním černá kůže RED CUT určují nové standardy. Optimálně sladěná je přístrojová deska a střední výplně dveří čalouněné syntetickou kůží ARTICO. V dolní části zploštělý multifunkční sportovní volant s perforovanými úchopy a 12 funkčními tlačítky podtrhuje sportovní charakter, který je zdůrazněn červeným kontrastním prošíáním na všech prvcích.



Sada Night.

Černá, sportovní, expresivní. S výraznými výbavami exteriéru a vybranými designovými prvky v černé barvě nabízí sada Night ještě vyšší míru individualizace, která vychází z linií Style, Urban nebo AMG. Leštěná kola z lehké slitiny v barvě lesklá černá, ozdobné lišty spodní linie oken a ozdobná lišta v dolní části nárazníku vpředu (linie Style a Urban) a vzadu (linie Urban). V kombinaci s výbavou linie AMG je i přední splitter proveden v lesklé černé barvě. Determální, tmavě tónované sklo od sloupku B chrání před zvědavými pohledy a působivě podtrhuje sportovní charakter vozidla.

Příplatkové vybavy.

Existují nesčetné možnosti individualizace třídy A. Od nejmenších detailů po komfortní vybavy, které byly donedávna určeny výhradně pro vyšší třídu. Vše si v klidu prohlédněte – v tomto katalogu, v ceníku nebo také online. Na stránce www.mercedes-benz.cz můžete provést individuální konfiguraci třídy A.

Ještě hodnotnější vzhled a perfektní viditelnost zajišťuje sada osvětlení. Dalším důležitým prvkem je **ambientní osvětlení** v příplatkové vybavě. Volit můžete mezi dvanácti barvami a vytvořit tak zcela individuální náladu.

Mimořádně světlé a příjemné prostředí v interiéru zajišťuje svou velkou prosklenou plochou **panoramatické posuvné střešní okno**. Skládá se z elektricky ovládaného skleněného posuvného okna pro individuální větrání interiéru a síťového deflektoru vzduchu.

Kromě výrazného designu nabízí **světlometry LED High Performance** vyšší bezpečnost v noci díky širokému rozptýlení světla, barvě podobné dennímu světlu a nízké spotřebě energie. Součástí vybavy je funkce „Coming Home“: při odemknutí vozidla řidiče přivítá osvětlení.

S dvanácti reproduktory, včetně basového, a s 9kanálovým zesilovačem DSP nabízí zvukový systém **Harman Kardon® Logic 7® Surround Soundsystem** o výkonu 450 wattů prvotřídní zvukový zážitek.

Se systémem přístupu a oprávnění k jízdě **KEYLESS-GO** lze vozidlo komfortně otevřít, nastartovat a zamknout – stačí mít u sebe elektronický klíček.

Se **zpětnou kamerou** je parkování a manévrování couváním výrazně jednodušší a bezpečnější. Zapne se automaticky při zařazení zpátečky a na media displeji zobrazuje řidiči okolí za vozidlem s dynamickými naváděcími křivkami.



Originální příslušenství.

Třída A splní všechna přání. S pomocí originálního příslušenství. Najdete zde téměř vše pro příjemnější a individuálnější jízdu. Každý produkt příslušenství byl speciálně vyvinut tak, aby odpovídal vysokým požadavkům na kvalitu společnosti Mercedes-Benz.

Střešní spoiler opticky prodlužuje střechu a propůjčuje vozidlu v zadní části dynamičtější a sportovnější vzhled. Kvalitní základní nátěr navíc umožňuje lakování v barvě podle Vašeho přání.

Dvojdílné **chromované ozdobné kryty s vysokým leskem** se starají o velkolepé zakončení koncepce individualizace třídy A.

Ozdobná lišta zádě v realistickém „karbonovém stylu“ a s individuálním dynamickým designem ve 3D podtrhuje dynamický vzhled vozidla.

5dvoupaprsková **kola z lehké slitiny**, lakovaná v barvě černá, s červeným límcem ráfku, s pneumatikami 225/40 R 18 (kód A246 401 0600 9Y23, viz detailní náhled nahoře).

5dvoupaprsková **kola z lehké slitiny**, lakovaná v barvě černá, s leštěným límcem ráfku, s pneumatikami 225/40 R 18 (kód A246 401 0600 7X72, viz detailní náhled vlevo dole).

Strojapaprsková **kola z lehké slitiny**, lakovaná v barvě černá, leštěná, s pneumatikami 225/40 R 18 (kód A246 401 2202 7X23, viz detailní náhled vpravo dole).

📄 ZÍSKÉJTE VÍCE INFORMACÍ

Prohlédněte si kompletní nabídku nyní online na www.mercedes-benz.cz





R78



R48



R38



612



R15



R69



52R



791

Kola.

Pro Váš vysněný vůz není nic důležitějšího než volba ráfků. Proto jsme pro Vás připravili širokou nabídku.

STANDARDNÍ A PŘÍPLATKOVÉ VÝBAVY

R78 5dvoupaprsková kola z lehké slitiny, lakovaná v barvě černá, leštěná, s pneumatikami 205/55 R 16

R15 5dvoupaprsková kola z lehké slitiny, lakovaná v barvě šedá Himalaya, s pneumatikami 225/45 R 17

R48 5dvoupaprsková kola z lehké slitiny, lakovaná v barvě šedá Himalaya, leštěná, s pneumatikami 225/45 R 17

R69 5paprsková kola z lehké slitiny, lakovaná v barvě černá, leštěná, s pneumatikami 225/45 R 17

R38 5dvoupaprsková kola z lehké slitiny, lakovaná v barvě černá, leštěná, s pneumatikami 225/40 R 18

52R 5paprsková kola z lehké slitiny, lakovaná v barvě černá, leštěná, s pneumatikami 225/40 R 18

AMG

612 5dvoupaprsková kola AMG z lehké slitiny, lakovaná v barvě černá, leštěná, s pneumatikami 225/40 R 18

791 Vícepaprsková kola AMG z lehké slitiny, lakovaná v barvě šedá titanium, leštěná, s pneumatikami 225/40 R 18



646



637



638 780



61



774



693



99R 787



646 Vícepaprsková kola AMG z lehké slitiny, lakovaná v barvě černá, s leštěným límcem ráfku, s pneumatikami 225/40 R 18

774 5paprsková kola AMG z lehké slitiny, lakovaná v barvě černá, leštěná, s pneumatikami 235/40 R 18

637 5dvoupaprsková kola AMG z lehké slitiny, lakovaná v barvě černá, leštěná, s pneumatikami 235/40 R 18

693 Vícepaprsková kola AMG z lehké slitiny, lakovaná v barvě černá, leštěná, s pneumatikami 235/35 R 19

638 Kola AMG z lehké slitiny v designu s křížovými paprsky, lakovaná v barvě šedá titanová, leštěná, s pneumatikami 235/35 R 19

99R Kola AMG z lehké slitiny v designu s křížovými paprsky, lakovaná v barvě matná černá, s leštěným límcem ráfku, s pneumatikami 235/35 R 19

780 Vícepaprsková kola AMG z lehké slitiny, lakovaná v barvě šedá titanová, leštěná, s pneumatikami 235/35 R 19

787 Vícepaprsková kola AMG z lehké slitiny, lakovaná v barvě matná černá, s leštěným límcem ráfku, s pneumatikami 235/35 R 19

↘ DALŠÍ INFORMACE

o kolech, jejich dostupnosti a o originálním příslušenství Mercedes-Benz získáte přímo u Vašeho partnera Mercedes-Benz nebo na www.mercedes-benz.cz

Technické údaje.

| Vznětové motory | A 160 d | A 180 d | A 180 d BE Edition | A 200 d | A 200 d 4MATIC | A 220 d | A 220 d 4MATIC |
|---|-------------------------------------|-------------------------------------|--------------------------------|-------------------------------------|---------------------|---------------------|---------------------|
| Počet válců/uspořádání | 4/R | 4/R | 4/R | 4/R | 4/R | 4/R | 4/R |
| Zdvihový objem motoru (cm ³) | 1461 | 1461 | 1461 | 2143 | 2143 | 2143 | 2143 |
| Jmenovitý výkon ¹ (kW (k) při ot./min) | 66 (90)/2750-4000 | 80 (109)/4000 | 80 (109)/4000 | 100 (136)/3200-4000 | 100 (136)/3400-4400 | 130 (177)/3600-3800 | 130 (177)/3600-3800 |
| Jmenovitý točivý moment ¹ (Nm při ot./min) | 240/1700-2500 | 260/1750-2500 | 260/1750-2500 | 300/1400-3000 | 300/1400-3000 | 350/1400-3400 | 350/1400-3400 |
| Převodovka | Šestistupňová, manuální [7G-DCT] | Šestistupňová, manuální [7G-DCT] | Šestistupňová, manuální [-] | Šestistupňová, manuální [7G-DCT] | - [7G-DCT] | - [7G-DCT] | - [7G-DCT] |
| Zrychlení 0-100 km/h (s) | 13,8 [13,6] | 11,3 [11,3] | 11,3 [-] | 9,3 [8,8] | - [8,8] | - [7,5] | - [7,5] |
| Maximální rychlost (km/h) | 180 | 190 | 190 | 210 | 210 | 224 | 220 |
| Pneumatiky/kola vpředu | 195/65 R 15 | 195/65 R 15 | 195/65 R 15 | 205/55 R 16 | 205/55 R 16 | 225/45 R 17 | 225/45 R 17 |
| Pneumatiky/kola vzadu | 195/65 R 15 | 195/65 R 15 | 195/65 R 15 | 205/55 R 16 | 205/55 R 16 | 225/45 R 17 | 225/45 R 17 |
| Palivo | Motorová nafta | Motorová nafta | Motorová nafta | Motorová nafta | Motorová nafta | Motorová nafta | Motorová nafta |
| Spotřeba paliva ³ (l/100 km) | | | | | | | |
| Město | 4,6-4,3 [4,3-4,2] | 4,6-4,3 [4,3-4,2] | 3,9 [-] | 5,7-5,2 [4,9-4,6] | - [5,7-5,5] | - [5,0-4,8] | - [5,7-5,5] |
| Mimo město | 3,8-3,4 [3,7-3,4] | 3,8-3,4 [3,7-3,4] | 3,2 [-] | 3,8-3,4 [3,7-3,4] | - [4,4-4,1] | - [3,7-3,5] | - [4,4-4,1] |
| Kombinovaná | 4,1-3,7 [3,9-3,7] | 4,1-3,7 [3,9-3,7] | 3,5 [-] | 4,5-4,1 [4,1-3,8] | - [4,9-4,6] | - [4,2-4,0] | - [4,9-4,6] |
| Emise CO ₂ ³ , kombinovaný provoz (g/km) | 107-98 [104-98] | 107-98 [104-98] | 89 [-] | 116-106 [108-99] | - [127-121] | - [109-104] | - [127-121] |
| Emisní norma ⁴ /emisní třída ⁵ | Euro 6/A+ [A+] | Euro 6/A+ [A+] | Euro 6/A+ [-] | Euro 6/A [A+] | Euro 6/- [A] | Euro 6/- [A+] | Euro 6/- [A] |
| Objem nádrže/z toho rezerva (l) | 50/6 | 50/6 | 40/6 | 50/6 | 56/6 | 50/6 | 56/6 |
| Objem zavazadlového prostoru (l) | 341-1157 | 341-1157 | 341-1157 | 341-1157 | 341-1157 | 341-1157 | 341-1157 |
| Průměr otáčení (m) | 11,00 | 11,00 | 11,00 | 11,00 | 11,00 | 11,00 | 11,00 |
| Pohotovostní hmotnost ⁶ /užitečné zatížení (kg) | 1395/565 [1425/535] | 1395/565 [1425/535] | 1385/465 [-] | 1455/555 [1485/525] | - [1545/515] | - [1485/525] | - [1545/515] |
| Celková přípustná hmotnost (kg) | 1960 [1960] | 1960 [1960] | 1850 [-] | 2010 [2010] | - [2060] | - [2010] | - [2060] |

**To nejlepší pro motor:
originální motorové oleje Mercedes-Benz.**

¹ Údaje o jmenovitém výkonu a jmenovitém točivém momentu podle nařízení (ES) č. 595/2009 v aktuálním platném znění. ² Elektronicky regulováno. ³ Uvedené údaje o spotřebě paliva a emisích CO₂ byly zjištěny na základě předepsaného postupu měření [§ 2 č. 5, 6, 6a výnosu o osobních vozidlech (označení spotřeby energie) v aktuálním platném znění]. Údaje se nevztahují na konkrétní vozidlo a nejsou součástí nabídky, nýbrž slouží pouze účelům srovnání jednotlivých typů vozidel. ⁴ Údaje jsou platné pouze v rámci Evropské unie. Odlišnosti dle zemí jsou možné. ⁵ Zjištěno na základě naměřených emisí CO₂ se zohledněním hmotnosti vozidla. ⁶ Údaje k pohotovostní hmotnosti podle směrnice 92/21/ES v aktuálním platném znění

| Zážehové motory | A 160 | A 180 | A 180 BE Edition | A 200 | A 220 4MATIC | A 250 | A 250 4MATIC | A 250 Sport | A 250 Sport 4MATIC | Mercedes-AMG A 45 4MATIC |
|---|--|--|-----------------------------------|--|--------------------|--|--------------------|--|-----------------------|---|
| Počet válců/uspořádání | 4/R | 4/R | 4/R | 4/R | 4/R | 4/R | 4/R | 4/R | 4/R | 4/R |
| Zdvihový objem motoru (cm ³) | 1595 | 1595 | 1595 | 1595 | 1991 | 1991 | 1991 | 1991 | 1991 | 1991 |
| Jmenovitý výkon ¹ (kW (k) při ot./min) | 75 (102)/ 4500-6000 | 90 (122)/ 5000 | 90 (122)/ 5000 | 115 (156)/ 5300 | 135 (184)/ 5500 | 155 (211)/ 5500 | 155 (211)/ 5500 | 160 (218)/ 5500 | 160 (218)/ 5500 | 280 (381)/ 6000 |
| Jmenovitý točivý moment ¹ (Nm při ot./min) | 180/1200-3500 | 200/1250-4000 | 200/1250-4000 | 250/1250-4000 | 300/1200-4000 | 350/1200-4000 | 350/1200-4000 | 350/1200-4000 | 350/1200-4000 | 475/2250-5000 |
| Převodovka | Šestistupňová, manuální [7G-DCT] | Šestistupňová, manuální [7G-DCT] | Šestistupňová, manuální [-] | Šestistupňová, manuální [7G-DCT] | - [7G-DCT] | Šestistupňová, manuální [7G-DCT] | - [7G-DCT] | Šestistupňová, manuální [7G-DCT] | - [7G-DCT] | - [sedmistupňová sportovní převodovka AMG SPEEDSHIFT DCT] |
| Zrychlení 0-100 km/h (s) | 10,6 [10,4] | 8,9 [8,6] | 8,9 [-] | 8,1 [7,8] | - [6,9] | 6,5 [6,4] | - [6,4] | 6,4 [6,3] | - [6,3] | - [4,2] |
| Maximální rychlost (km/h) | 190 | 202 | 190 | 224 | 228 | 240 | 240 | 240 | 240 | 250 ² |
| Pneumatiky/kola vpředu | 195/65 R 15 | 195/65 R 15 | 195/65 R 15 | 205/55 R 16 | 205/55 R 16 | 225/45 R 17 | 225/45 R 17 | 235/40 R 18 | 235/40 R 18 | 235/40 R 18 |
| Pneumatiky/kola vzadu | 195/65 R 15 | 195/65 R 15 | 195/65 R 15 | 205/55 R 16 | 205/55 R 16 | 225/45 R 17 | 225/45 R 17 | 235/40 R 18 | 235/40 R 18 | 235/40 R 18 |
| Palivo | Super 95 | Super 95 | Super 95 | Super 95 | Super 95 | Super 95 | Super 95 | Super 95 | Super 95 | Super Plus 98 |
| Spotřeba paliva ³ (l/100 km) | | | | | | | | | | |
| Město | 7,2 [6,9-6,8] | 7,6-7,5 [6,9-6,8] | 6,9 [-] | 7,6-7,5 [6,9-6,8] | - [8,5-8,4] | 8,7-8,6 [8,0-7,9] | - [8,5] | 8,9 [8,1] | - [8,5] | - [9,6-9,2] |
| Mimo město | 4,5-4,3 [4,7-4,3] | 4,6-4,3 [4,7-4,3] | 4,1 [-] | 4,6-4,4 [4,7-4,3] | - [5,6-5,3] | 5,4-5,2 [5,0-4,9] | - [5,6-5,5] | 5,5 [5,2] | - [5,7] | - [6,0-5,6] |
| Kombinovaná | 5,6-5,4 [5,5-5,2] | 5,7-5,5 [5,5-5,2] | 5,2 [-] | 5,7-5,5 [5,5-5,2] | - [6,7-6,4] | 6,7-6,6 [6,1-5,9] | - [6,7-6,6] | 6,8 [6,3] | - [6,7] | - [7,3-6,9] |
| Emise CO ₂ ³ , kombinovaný provoz (g/km) | 128-124 [128-121] | 134-127 [128-121] | 120 [-] | 134-128 [128-121] | - [156-150] | 154-151 [141-138] | - [156-154] | 158 [145] | - [156] | - [171-162] |
| Emisní norma ⁴ /emisní třída ⁵ | Euro 6/B [B] | Euro 6/B [B] | Euro 6/B [-] | Euro 6/B [B] | Euro 6/- [C] | Euro 6/D [C] | Euro 6/- [D] | Euro 6/D [C] | Euro 6/- [D] | Euro 6/- [D] |
| Objem nádrže/z toho rezerva (l) | 50/6 | 50/6 | 40/6 | 50/6 | 56/6 | 50/6 | 56/6 | 50/6 | 56/6 | 56/8 |
| Objem zavazadlového prostoru (l) | 341-1157 | 341-1157 | 341-1157 | 341-1157 | 341-1157 | 341-1157 | 341-1157 | 341-1157 | 341-1157 | 341-1157 |
| Průměr otáčení (m) | 11,00 | 11,00 | 11,00 | 11,00 | 11,00 | 11,00 | 11,00 | 11,00 | 11,00 | 11,04 |
| Pohotovostní hmotnost ⁶ /užitečné zatížení (kg) | 1370/565 [1395/540] | 1370/565 [1395/540] | 1370/555 [-] | 1370/565 [1395/540] | - [1500/525] | 1395/565 [1435/525] | - [1505/525] | 1415/545 [1455/505] | - [1505/525] | - [1555/495] |
| Celková přípustná hmotnost (kg) | 1935 [1935] | 1935 [1935] | 1925 [-] | 1935 [1935] | - [2025] | 1960 [1960] | - [2030] | 1960 [1960] | - [2030] | - [2050] |

(hmotnost ve stavu připravenosti k jízdě, palivová nádrž naplněná na 90 %, včetně řidiče, 68 kg, a zavazadel, 7 kg) pro vozidla ve standardní výbavě. Příplatkové vybavy a příslušenství tuto hodnotu zpravidla zvyšují, čímž se odpovídajícím způsobem sníží užitečné zatížení. Hodnoty v hranatých závorkách platí pro motory v kombinaci s automatickou převodovkou. Další technické údaje najdete na adrese www.mercedes-benz.cz

Rozměry.

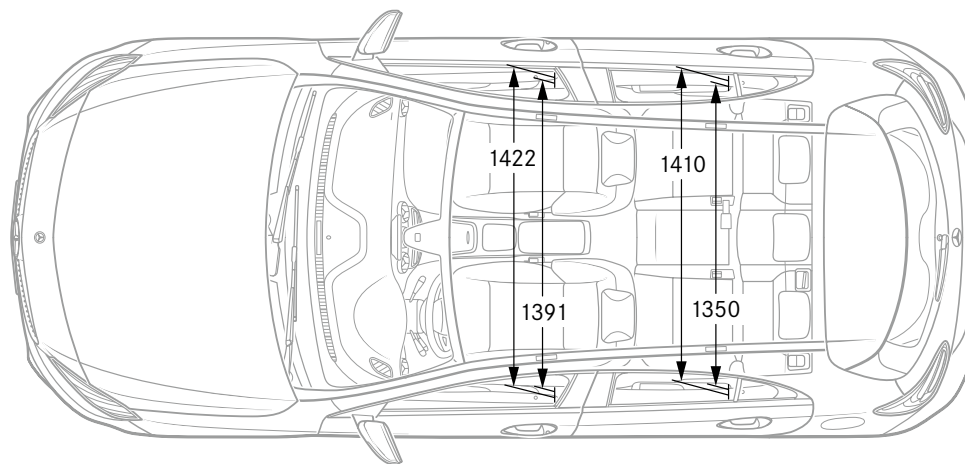
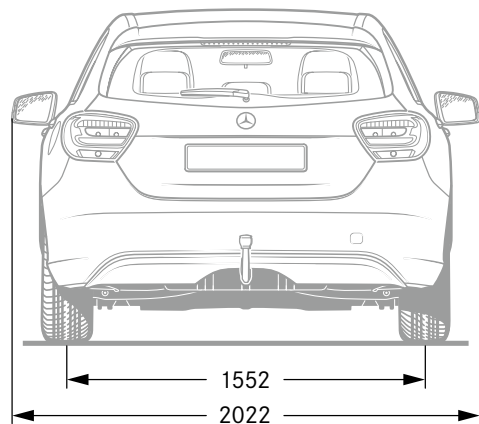
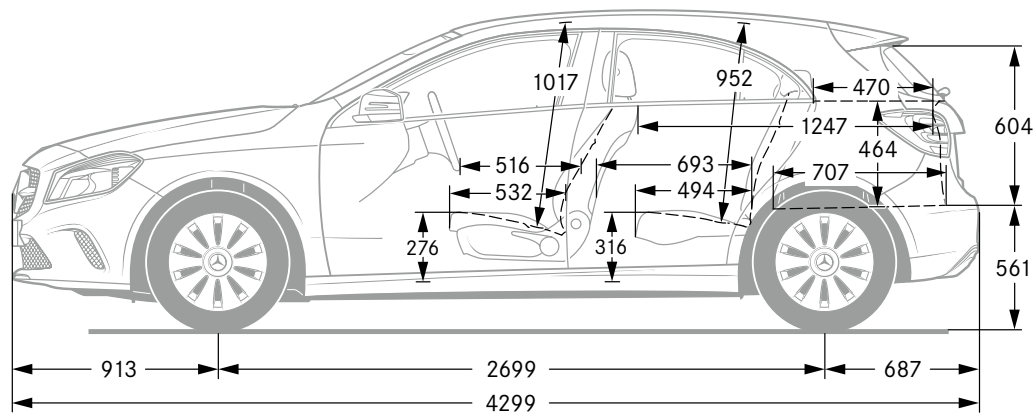
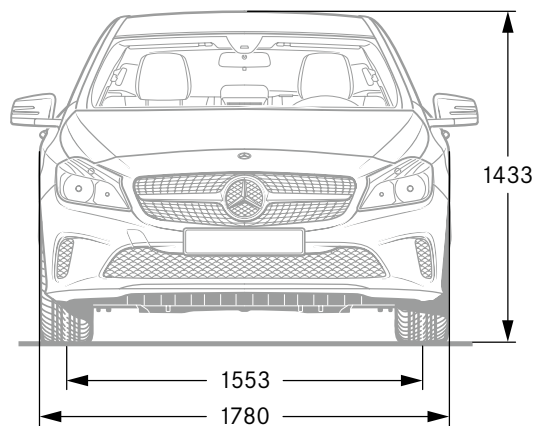

Všechny údaje jsou uvedeny v milimetrech. Zobrazené míry jsou uváděny jako střední hodnoty. Platí pro nezatížená vozidla ve standardní výbavě.

Čalounění a ozdobné prvky.

Čalounění

- 001 Tkanina Venlo, černá¹
- 021 Tkanina Hilversum, černá²
- 028 Tkanina Hilversum, šedá crystal²
- 111 Syntetická kůže ARTICO, černá²
- 118 Syntetická kůže ARTICO, šedá crystal²
- 378 Syntetická kůže ARTICO/tkanina Maringá, šedá crystal³
- 381 Syntetická kůže ARTICO/tkanina Maringá, černá³
- 461 Syntetická kůže ARTICO/tkanina Messancy, černá/zelená³
- 471 Syntetická kůže ARTICO/tkanina Messancy, černá/červená³
- 651 Syntetická kůže ARTICO/mikrovlákno DINAMICA, černá³
- 801 Kůže, sada Exclusive, černá³
- 804 Kůže, sada Exclusive, hnědá nut³
- 811 Kůže, sada Exclusive AMG, černá RED CUT³
- 855 Kůže, sada Exclusive, béžová Sahara/černá³

Ozdobné prvky

Dekor honeycomb (včelí plástve) (standardní výbava, sada komfortního nastavení, linie Style)

Dekor šachovnice (linie Urban)

Dekor karbon (linie AMG, Mercedes-AMG A 45 4MATIC, sada AMG Exclusive)

Dekor se vzhledem perforované kůže (sada Exclusive)

Standardní výbava

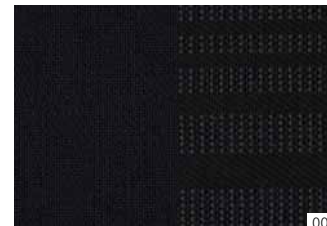

001

Sada komfortního nastavení sedadel⁴



021

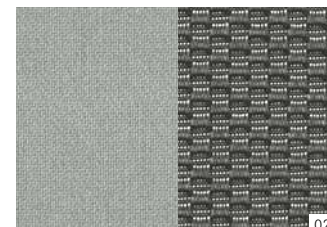

028

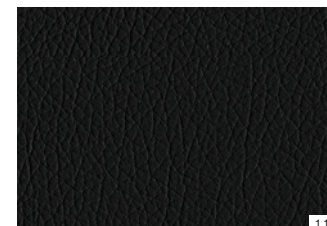

111



118

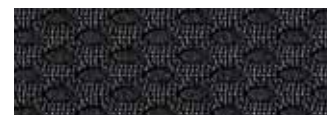

¹ Standardní sedadlo. ² Komfortní sedadlo. ³ Sportovní sedadlo. ⁴ Příplatková výbava.

Linie Style⁴

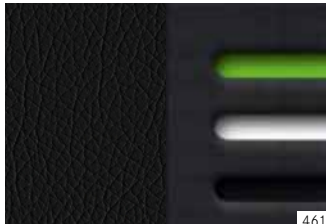

461

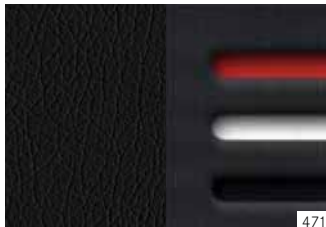

471

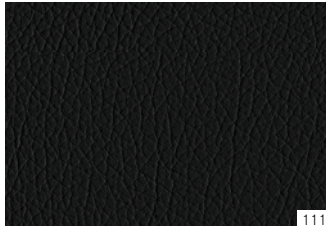

111



118



111

Linie Urban⁴

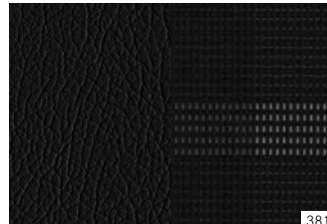

381

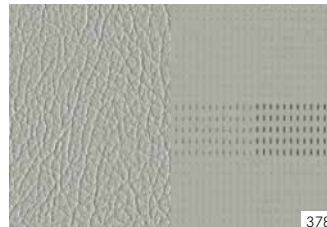

378

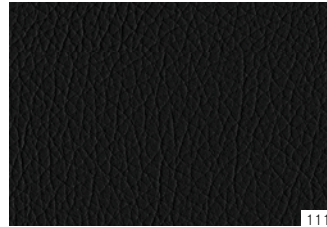

111



118



111



118

Linie AMG⁴/Mercedes-AMG A 45 4MATIC

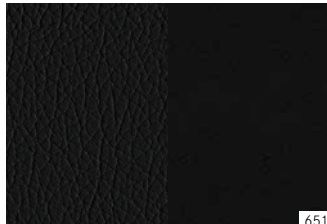

651



651

Sada Exclusive⁴

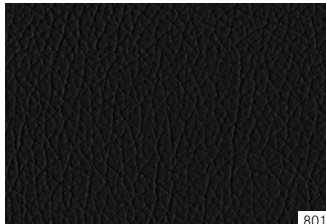

801



804

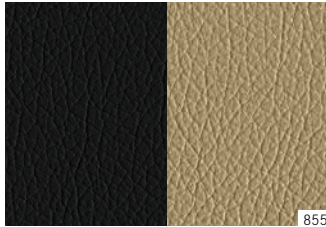

855



801



804

Sada Exclusive AMG⁴



811



811

Barevné odstíny.

Standardní barevné odstíny



589

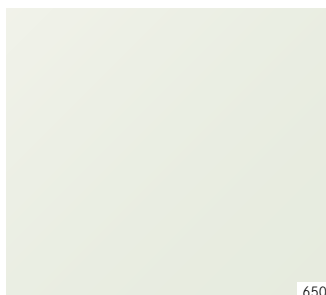

650



696

Metalické barevné odstíny¹



175



191



761



787



890



895



990

Barevný odstín designo¹



662

Standardní barevné odstíny

589 Červená Jupiter

650 Bílá cirrus

696 Černá night

Metalické barevné odstíny¹

175 Zelená elbaite

191 Černá cosmos

761 Stříbrná polar

787 Šedá mountain

890 Modrá cavansite

895 Běžová canyon

990 Hnědá Orient

Barevný odstín designo¹

662 designo magno šedá mountain

¹ Příplatková výbava.



Mercedes-Benz je jedním ze zakládajících partnerů nadace „Laureus Sport for Good Foundation“.

Od založení nadace roku 2000 podporuje Mercedes-Benz cíle a hodnoty tohoto celosvětově všeobecně prospěšného programu: pomocí sociálních sportovních projektů zlepšovat život znevýhodněným nebo nemocným dětem a mladistvým. Laureus se stal jednou ze základních součástí společenské odpovědnosti Mercedes-Benz. Každý nový Mercedes je proto vyslancem těchto hodnot. Koupí vozu Mercedes podporujete nadaci „Laureus Sport for Good Foundation“.

K údajům v tomto katalogu: Po redakční uzávěrce této publikace dne 27. 10. 2016 mohlo dojít ke změnám produktu. Výrobce si po dobu trvání dodávek vyhrazuje právo na konstrukční nebo tvarové změny, odchylky barevnosti a změny obsahu dodávek, pokud budou tyto změny či odchylky s ohledem na zájmy prodejce únosné pro zákazníka. Pokud výrobce, příp. prodejce používá k označení objednávky nebo k popisu nabízeného výrobku značky nebo číselné údaje, nevyplývají z nich samotných žádná práva. Na vyobrazeních mohou být uvedeny také příplatkové vybavy a příslušenství, které nejsou součástí standardní dodávky. Barevné odchylky jsou podmíněny technikou tisku. Tento text je publikován mezinárodně. Informace o legislativních, právních a daňových předpisech a jejich důsledcích jsou však platné pouze pro Spolkovou republiku Německo, a to v okamžiku redakční uzávěrky tohoto katalogu. Ohledně předpisů platných v ostatních zemích a jejich důsledcích a také o závazném aktuálním stavu se proto prosím informujte u svého prodejce Mercedes-Benz.

www.mercedes-benz.cz

Daimler AG, Mercedesstr. 137, 70327 Stuttgart MS/MAC 6701 · 1414 · 24-02/0317

Převzetí vozidla s ukončenou životností. Rádi převezmeme Vaše vozidlo třídy A zpět k ekologické likvidaci v souladu se směrnicí Evropské unie (EU) o vozidlech s ukončenou životností – ale do té doby je ještě hodně daleko.

Abychom Vám vrácení vozidla co nejvíce usnadnili, je Vám k dispozici síť sběrných míst a demontážních středisek. V jednom z těchto zařízení můžete vozidlo bezplatně odevzdat. Významně tak přispíváte k uzavření koloběhu recyklace a k ochraně přírodních zdrojů.

Další informace o recyklaci vozidel s ukončenou životností, zhodnocení a podmínkách pro zpětné převzetí získáte na domovské stránce společnosti Mercedes-Benz pro Vaši zemi.