

Třída E Sedan



Mercedes-Benz



Inteligentní systémy.

Zvládat i ty největší výzvy s lehkostí. To je umění, díky němuž si ve třídě E vychutnáte pohodlnou a bezpečnou jízdu. Nejenže Vás bezpečně dopraví do cíle, ale také Vám výrazně usnadní práci díky řadě asistenčních a bezpečnostních systémů Mercedes-Benz Intelligent Drive. Nová třída E dovedená k dokonalosti.

INTERAKTIVNÍ FORMÁT.



Poznejte novou třídu E ve fascinujícím rozlišení HD. S katalogem Mercedes-Benz v podobě aplikace pro iPad® a digitálním návodem k obsluze „Mercedes-Benz Guides“ pro iPhone®. Obě aplikace obsahují filmy, další informace a jsou zdarma dostupné v iTunes Store®.



Přehled představených vozidel

2 | Mercedes-Benz E 350 d

Šedá metalíza selenite

Výbavová linie AMG Exteriér, víceprusková kola AMG z lehké slitiny, čalounění designo kůží nappa ve dvoubarevném provedení černá/šedá titanium pearl, ozdobné prvky se strukturou kovu

18 | Mercedes-Benz E 200

Modrá metalíza cavansite

Výbavové linie EXCLUSIVE Exteriér a Interiér, víceprusk. kola z lehké slitiny, čalounění kůží nappa v béžové macchiato/ hnědé espresso, ozdobné prvky designo hnědé dřevo magnolie, flowing lines

Obsah

08 | PRE-SAFE® Impuls

10 | PRE-SAFE® Sound

14 | Car-to-X Communication

18 | Asistent řízení DRIVE PILOT

30 | Aktivní brzdový asistent

32 | Komplexní koncepce bezpečnosti

34 | Mercedes me

38 | Servis a služby

42 | Motory

43 | Automatická převodovka 9G-TRONIC

44 | Vzduchové odpružení AIR BODY CONTROL

45 | Jízdní programy DYNAMIC SELECT

46 | Komfort interiéru

48 | Výbavy, sady a příslušenství

60 | Kola

62 | Technické údaje a rozměry

65 | Čalounění a barevné odstíny



Novou třídu E poznáte na první pohled. Protažená kapota motoru, elektrizující světlomety a výrazná široká přední část s velkými přívody vzduchu jsou příslibem sportovního stylu jízdy s maximálním komfortem. S novou třídou E projedete městem plynule a do cíle se dostanete rychle a bezpečně díky inteligentním technologiím Mercedes-Benz, které z tohoto vozu činí jeden z nejlepších business sedanů na světě.

Pokrokové technologie.



Souznění tvarů.

Stylový vzhled s nádechem dynamiky. Silueta nové třídy E vyzařuje suverenitu. Díky sportovní linii s výše posazenou spodní hranou bočních oken a nízkými bočními okny působí sedan elegantně. Střešní linie připomínající kupé se plynule rozšiřuje a elegantně přechází do výrazné zádě, která podtrhuje celkový vzhled.









Komfortní interiér.

Prostorný interiér nové třídy E splní i ty nejnáročnější požadavky: díky nové koncepci sedadel a kvalitnímu zpracování nabízí nevídaný komfort a zdůrazňuje moderní luxus vozů Mercedes-Benz. K dispozici je velký výběr nových exkluzivních výbav, atraktivních barevných odstínů a materiálů jako jemná kůže nappa a pórovité dřevo.

Jízda vozem

na nejvyšší úrovni.



Poznejte Mercedes-Benz Intelligent Drive
v nové třídě E.

A close-up, high-angle photograph of a car's interior. The focus is on the driver's side, showing a black leather seat with a diamond-quilted pattern and perforated leather. The center console is visible, featuring a gear shifter and handbrake. The steering wheel is partially visible in the foreground. The lighting is dramatic, highlighting the textures of the leather and the metallic accents on the console.

Boční strany vozidla jsou z konstrukčních důvodů při kolizi vystaveny mimořádně těžké zkoušce. Jak lze tedy řidiče a spolujezdce ještě lépe chránit? Na tuto otázku našli naši inženýři odpověď: PRE-SAFE® Impuls. V případě rozpoznané nevyhnutelné boční kolize spustí tento nově vyvinutý systém naplnění vzduchových komor v bočnicích sedadla ve zlomcích sekundy. Cestující mohou být zároveň preventivně posunuti více do středu vozidla, čímž se zvětší vzdálenost ode dveří. Světová novinka, která společně se systémy PRE-SAFE® poskytuje komplexní ochranu.



Hudba budoucnosti. Lidský sluch je při nehodě vystaven vysokému akustickému tlaku. Vyvinuli jsme technologii, která dokáže včas varovat vnitřní ucho cestujících ve vozidle: PRE-SAFE® Sound. Pokud snímače ve vozidle rozpoznají nebezpečnou situaci, zazní ze zvukového zařízení ve vozidle krátký šum. Tím se ve vnitřním uchu spustí reflex: středoušní sval se stáhne a krátkodobě přeruší spojení bubínku s vnitřním uchem. Díky tomu je vnitřní ucho připraveno na nastávající situaci a lépe chráněno před vysokými akustickými tlaky. Biomechanická ochrana sluchu a součást systému Intelligent Drive vyvinutá společností Mercedes-Benz.

Technologie,
která umí pracovat s reflexy.

Prunetta



Ničím nerušená jízda.



Vychutnejte si jízdu v nové třídě E. Vzduchové odpružení AIR BODY CONTROL v příplatkové výbavě s vícekomorovým systémem vzduchového odpružení v kombinaci s plynulou regulací tlumení zajišťuje jízdní komfort a dynamiku na velmi vysoké úrovni. Tlumení se na každém kole přizpůsobí jízdní situaci a stavu vozovky. Světlomety MULTIBEAM LED s 84 samostatně ovládanými LED diodami (příplatková výbava) optimálně osvětlují vozovku a zdokonalují tak systém Intelligent Light System od Mercedes-Benz.

Spolupráce pro bezpečnou jízdu.

Abyste se do cíle dostali bezpečně a v dobré náladě, potřebujete znát cestu, která je před Vámi. Jako první výrobce automobilů vybavil Mercedes-Benz novou třídu E systémem Car-to-X Communication, který rozšiřuje funkci Live Traffic Information. Jak tento systém funguje? Všechna vozidla podílející se na Car-to-X pravidelně sdělují svou polohu informační platformě, která jim poté zasílá dopravní hlášení z jejich okolí. Aktuální informace o dopravních překážkách nebo kluzkých vozovkách jsou zobrazeny na mapě systému COMAND Online. Řidič je opticky a/nebo akusticky varován před případným nebezpečím.



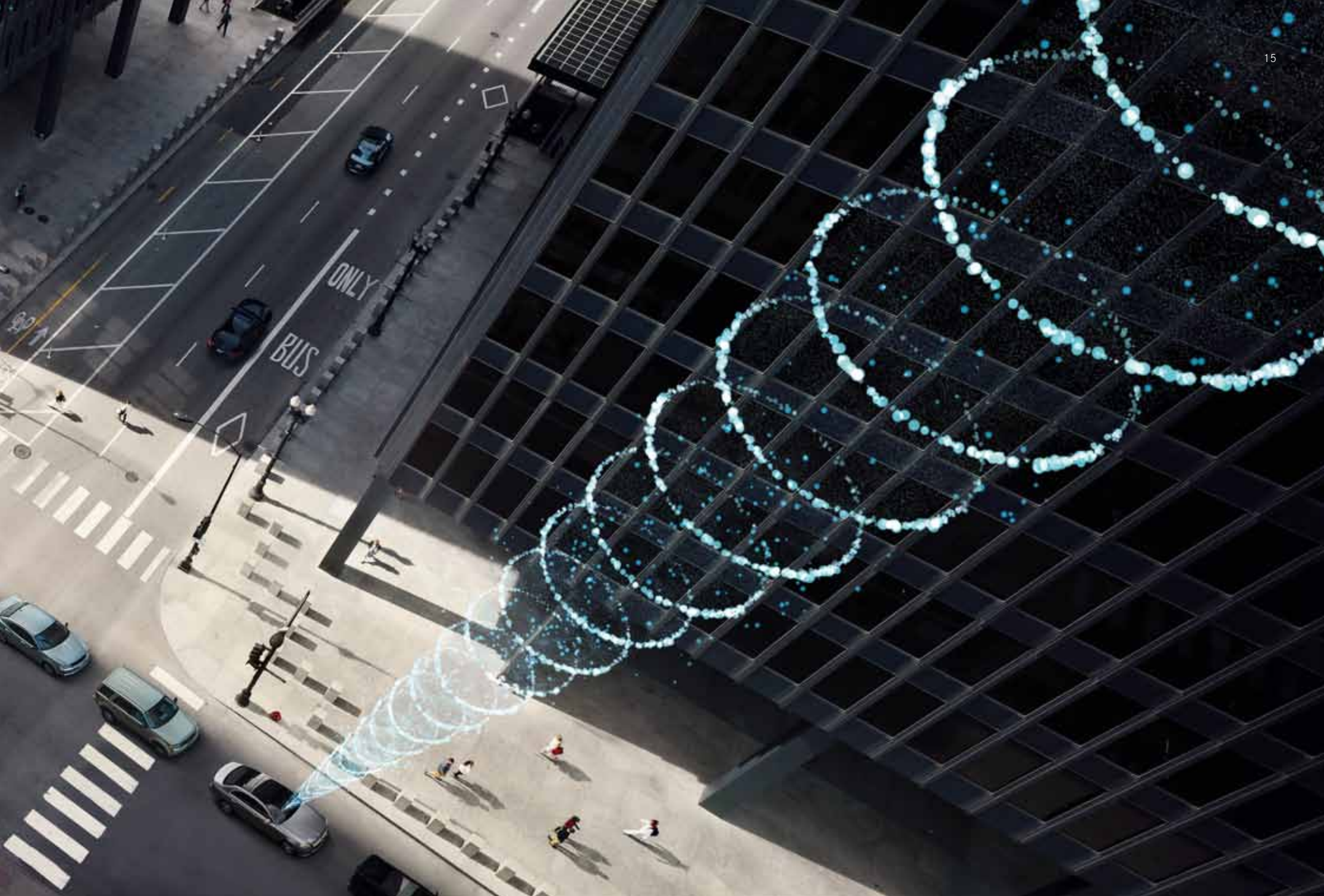



Inspirace pro zvládnání nových výzev.





Poznejte Mercedes-Benz Intelligent Drive
v nové třídě E.

Povedou Vás, i když ostatní budou stát.

V nové třídě E můžete jet plynule i v hustém provozu. Díky asistentu řízení DRIVE PILOT v příplatkové výbavě, který v této třídě slaví svou premiéru. Milník na cestě k autonomní jízdě bez nehod. Inovativní systém dokáže na všech druzích silnic nejen automaticky udržovat správný odstup od vozidla jedoucího vpředu, ale může ho i následovat v jízdním pruhu do rychlosti až 210 km/h. Řidiči je tím usnadněna činnost, neboť díky asistentu řízení DRIVE PILOT nemusí zasahovat brzděním nebo přidáváním plynu. S aktivním asistentem pro změnu jízdního pruhu přináší Mercedes-Benz poprvé částečně automatizovanou podporu při změně jízdního pruhu. Asistent rychlostního omezení automaticky převezme rozpoznané rychlostní omezení, samostatně provede příslušné nastavení a usnadní tak práci řidiči.



Neustále ve spojení.

Novou třídu E můžete odemknout pomocí kompatibilního smartphonu a autorizovat se tak pro nastartování vozidla. Smartphone je také možné synchronizovat například s multimediálním systémem COMAND Online (příplatková výbava) prostřednictvím Apple CarPlay® nebo aplikace Android Auto. Zažijte nejvyšší komfort při parkování a vyjíždění z parkovacího místa – prostřednictvím aplikace jednoduše aktivujte novou příplatkovou službu „dálkový parkovací asistent“. Parkování můžete kontrolovat jedním prstem a nová třída E provede plně automatické a bezpečné manévrování. A díky exkluzivním službám concierge Mercedes me connect máte vždy spolehlivě zajištěné nejen místo v parkovacím domě, ale také rezervaci vstupenek nebo stolu v restauraci.





Poznejte nové možnosti.

Zřetelné inovace s intuitivním ovládáním. Nový širokoúhlý kokpit s plochou obrazovkou v příplatkové výbavě – k dostání pouze v kombinaci se systémem COMAND Online – se dvěma displeji s vysokým rozlišením o úhlopříčce 31,2 cm (12,3") a s barevnou grafikou zobrazující funkce vozidla. Řidič může volit ze tří dynamických stylů zobrazení: „klasický“, „sportovní“ a „progresivní“. Propracované je také řešení pro indukční nabíjení smartphonu: stačí ho položit na nabíjecí stanici ve středové konzole.



Nová třída E je exkluzivní oázou oddechu. Příplatková sada aktivních ortopedických sedadel s masážní funkcí ENERGIZING stimuluje a uvolňuje zádní svaly. 14 vzduchových komor v opěradle a čtyři v sedáku zaručují díky osmi volitelným programům neobyčejně pohodlí. Dva dynamické programy podněcují řidiče i spolujezdce k aktivnímu pohybu a posilování svalů. Pro vysoký komfort sezení obzvláště na dlouhých cestách. V chladném počasí zajistí sada komfortního vyhřívání díky vyhříváním loketním opěrkám v předních dveřích a ve středové konzole během krátké doby příjemné teplo. Tento komfort doplňuje vyhřívání volant.







Touha vyrazit.

Nastupte a poznejte jedinečnou sílu. S novými technologiemi například u vznětových motorů, které jsou velmi účinné a zároveň agilní a výkonné. Jejich sílu přenáší na vozovku precizně a plynule automatická převodovka 9G-TRONIC v příplatkové výbavě. Díky pěti jízdním programům DYNAMIC SELECT se jízda stává individuálním zážitkem.





Udržuje náskok.

Suverénní.



Poznejte Mercedes-Benz Intelligent Drive
v nové třídě E.

Pro větší bezpečnost jsme zdokonalili i brzdění vozidla. Již ve standardní výbavě reaguje aktivní brzdový asistent v rychlostním rozsahu do 55 km/h i na přecházející chodce – v sadě jízdních asistentů to dokáže až do rychlosti cca 65 km/h. Podařilo se to díky souhře radarových snímačů integrovaných v nárazníku, kamery umístěné za čelním oknem a výkonných procesorů, které dokážou okamžitě rozpoznat nebezpečnou situaci a reagovat na ni. Rozšířené funkce aktivního brzdového asistenta jsou základem příplatkové sady jízdních asistentů Plus. Sada je kombinací inovativních bezpečnostních a asistenčních systémů, které dokážou ještě více podpořit řidiče a zlepšit ochranu cestujících ve vozidle i ostatních účastníků provozu.



Moderní mistrovské dílo.



Poznejte výhody, které novou třídu E řadí k nejinteligentnějším
a nejbezpečnějším vozům.

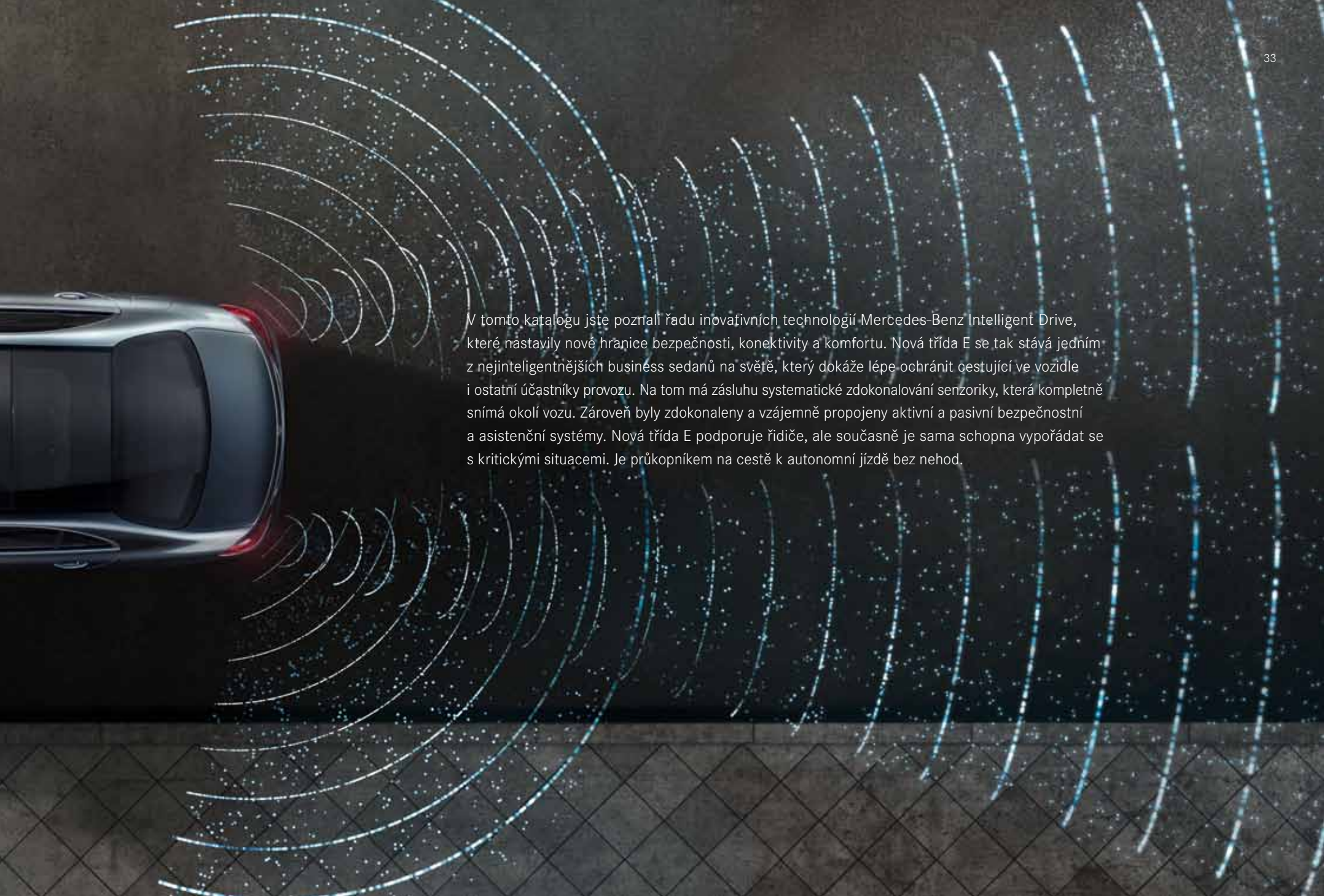

V tomto katalogu jste poznali řadu inovativních technologií Mercedes-Benz Intelligent Drive, které nastavily nové hranice bezpečnosti, konektivity a komfortu. Nová třída E se tak stává jedním z nejinteligentnějších business sedanů na světě, který dokáže lépe ochránit cestující ve vozidle i ostatní účastníky provozu. Na tom má zásluhu systematické zdokonalování sensoriky, která kompletně snímá okolí vozu. Zároveň byly zdokonaleny a vzájemně propojeny aktivní a pasivní bezpečnostní a asistenční systémy. Nová třída E podporuje řidiče, ale současně je sama schopna vypořádat se s kritickými situacemi. Je průkopníkem na cestě k autonomní jízdě bez nehod.



Další naše velká inovace nese Váš rukopis.

Na stránce www.mercedes.me bychom Vás chtěli nadchnout, inspirovat a překvapit novými službami, produkty a zážitky. Navštivte také naše obchody Mercedes me v metropolích, jako je Hamburk, Milano, Tokio nebo Hongkong.





Mercedes me. Vítejte ve světě služeb Mercedes-Benz.

Na Vaše nové otázky Vám Mercedes-Benz dává odpověď: Mercedes me. Váš přístup do fascinujícího a individualizovaného světa Mercedes-Benz. S inovativními, osobními a neustále rozšiřovanými službami pro zajištění mobility, spojení, servisu a financování a s prožitkem značky. Inovativní, jednoduché a moderní: www.mercedes.me

Vstupte – prostřednictvím Vašeho smartphonu, tabletu nebo počítače. A poďte s námi tvořit budoucnost. Kdykoliv a kdekoliv.

Mercedes me connect znamená propojení vozidla a řidiče – a nejen to: automobil se stává součástí osobního života. Pro vyšší komfort a dobrý pocit, že jste i během jízdy neustále ve spojení. K Mercedes me connect náleží základní služby, které mohou zajistit pomoc v případě poruchy nebo nehody, a také vzdálené služby online – možnost, jak provést nastavení vozidla prostřednictvím smartphonu.



Mercedes me finance Vám nabízí různé možnosti, jak získat automobil svých snů. Prostřednictvím Mercedes-Benz Financial Services spolu s Vámi nalezneme optimální řešení leasingu, financování nebo pojištění, které bude ideálně sladěno s Vašimi potřebami. Naše leasingové produkty Vám nabízí možnost jezdit vždy v nejnovějším modelu vozidla a přitom zůstat maximálně flexibilní, protože neplatíte za koupi, ale pouze za používání, čímž získáte atraktivní měsíční splátky. Naše nabídky financování Vám umožní zaplatit Váš nový vůz Mercedes-Benz způsobem, který bude v souladu s Vaším osobním finančním plánováním. Prostřednictvím zvolené výše splátek a sjednané doby platnosti smluvního vztahu přitom společně rozhodujete o výši Vaší měsíční splátky. Naše individuální pojistná řešení poskytují spolehlivou ochranu Vašemu rozpočtu i Vašemu vozidlu.

Mercedes me inspire Vám nabízí zkušenosti značky a možnost inspirujícího dialogu. Chceme se s Vámi podělit o naše nápady a rádi si poslechneme, který Vás zaujal. Chceme Vám pokaždé nabídnout ta nejlepší řešení. Proto zde naleznete například komunitu a připravujeme také další nabídky a zážitky, které se netýkají jen automobilů, ale různých akcí, cestování a životního stylu.

Mercedes me move nabízí přístup k inteligentnímu řešení mobility moovel: tato aplikace spojuje nabídky různých poskytovatelů služeb pro zajištění mobility a vyhledá tak optimální cestu z bodu A do bodu B. car2go je průkopnickým a špičkovým produktem na světovém trhu v oblasti car-sharing a car2go black nabízí sdílení vozů Mercedes-Benz třídy B, které je založeno na propojení s chytrými telefony. Pomocí aplikace mytaxi si můžete objednat taxi, živě sledovat jeho příjezd a pohodlně provést platbu.

Mercedes me assist Vám značně usnadní údržbu Vašeho vozidla. Prostřednictvím této služby můžete pohodlně online vyhledat partnery Mercedes-Benz ve Vašem okolí a dohodnout si termín servisní prohlídky. Digitální servisní zpráva Vás neustále informuje o provedených servisních úkonech. Tato zpráva Vám bude k dispozici online již jeden den po provedení údržby. Kromě aktuální servisní zprávy si můžete prohlédnout a v případě potřeby vytisknout také kompletní historii servisních úkonů a servisní intervaly Vašeho vozidla.

**Mercedes-Benz
Service**



Náš servis: dokonale sladěný s Vaším Mercedesem.

Ziskáváte více než jen automobil: něco neocenitelného, exkluzivní partnerství s Mercedes-Benz. To Vám přináší bezstarostnost, bezpečí a nezávislost. Jinými slovy: dobrý pocit z jízdy vozem Mercedes-Benz.

To nejlepší pro Váš Mercedes. Nikdo nezná Váš Mercedes lépe než naši zkušení specialisté v autorizovaných servisech Mercedes-Benz. Rozsáhlá nabídka servisu a vysoké nároky na kvalitu zaručují, že bude Vaše vozidlo ve špičkovém stavu. Také spoléháme výhradně na pravidelně testované originální náhradní díly Mercedes-Benz.

To nejlepší pro Vás. Bezstarostnou jízdu od prvního kilometru Vám nabízí servisní smlouvy Mercedes-Benz vytvořené na míru. S jejich využitím budete těžit z výhod dlouhodobé jistoty plánování, trvalé kontroly nákladů díky pevným měsíčním splátkám a jejich transparentnosti. A budete optimálně chráněni před dodatečnými náklady za servisní služby.

To nejlepší pro Vaši mobilitu. Se zárukou mobility Mercedes-Benz Mobilo¹ budete bezstarostně jezdit po celé Evropě – i v případě poruchy, nehod, drobných poškození nebo vandalismu. Neboť se službou Mobilo máte mimo jiné nárok na pomoc přímo na místě, náhradní vozidlo, odtažení nebo nocleh v hotelu. Záruka mobility je poskytována v prvních dvou letech po první registraci a může být prodloužena až na dobu 30 let. Kdykoliv budete potřebovat naši pomoc, volejte +420 296 335 601².

↘ ZÍSKEJTE VÍCE INFORMACÍ

Všechny informace o servisních smlouvách Mercedes-Benz najdete na adrese www.mercedes-benz.cz – nebo si můžete nechat vypracovat individuální nabídku od svého partnera Mercedes-Benz.

¹ Platí naše Všeobecné obchodní podmínky. Doba platnosti se prodlužuje s každou provedenou předepsanou prohlídkou a servisem u autorizovaného servisního partnera Mercedes-Benz vždy do příštího předepsaného termínu – maximálně po dobu 30 let od první registrace. ² Vznikají náklady za volání na běžnou pevnou linku do České republiky.

Čím by byl motoristický sport bez Mercedes-Benz?

První vůz, který zvítězil v automobilových závodech, byl poháněn motorem Daimler. První Mercedes byl závodním automobilem. Legendární Stříbrný šíp – silný mýtus. Účast společnosti Mercedes-Benz má v motoristickém sportu velkou tradici. Motoristický sport má na naši značku a na každé vozidlo s hvězdou dodnes velký vliv. Zažijte tuto jedinečnou historii, jako by se odehrála včera: v muzeu Mercedes-Benz ve Stuttgartu.

↳ ZÍSKEJTE VÍCE INFORMACÍ

Zažijte to, co již téměř 130 let hýbe světem, a podnikněte výlet do historie automobilu v muzeu Mercedes-Benz. Na 16 500 čtverečních metrech Vás čeká více než 1500 exponátů, mezi nimi takové unikáty jako nejstarší dochovaný Mercedes z roku 1902 nebo legendární Gullwing. Vítejte v místě inovací:

www.mercedes-benz.com/museum



Čím by byl Mercedes-Benz bez motoristického sportu?

3. června 1934 se při mezinárodním závodě Eifelrennen na Nürburgringu zrodil mýtus Stříbrný šíp. Závodní tým MERCEDES AMG PETRONAS pokračuje v této tradici v sezóně Formule 1. Úspěšná účast byla korunována nejpůsobivějším dvojnásobným vítězstvím sezóny 2014: mistrovským titulem pro konstruktéry a mistrovským titulem pro řidiče. Tým však neslaví úspěchy pouze na trati. Každý ujetý metr je hybnou silou pro další vývoj hybridní technologie v sériové výrobě.

↘ ZÍSKEJTE VÍCE INFORMACÍ

Zažijte fascinaci Formule 1 v multimediální podobě.

<http://www.facebook.com/MercedesAMGF1>

<http://twitter.com/MERCEDESAMGF1>

<http://www.youtube.com/user/MERCEDESAMGPETRONAS>

<http://plus.google.com/+Mercedesamgf1/posts>

<http://instagram.com/MercedesAMGF1#>

<http://www.MercedesAMGF1.com>





Technologie pohonu.

Zdokonalený vznětový motor je silnější, agilnější a zároveň úspornější. Inteligentní generace motorů, ke které patří například motor v modelu E 220 d s výkonem 143 kW (194 k) a maximálním točivým momentem 400 Nm, přináší nové pojetí účinnosti.

4válcový zážehový motor přesvědčí zdvihovým objemem 2,0 l, přímým vstřikováním, variabilním řízením ventilů a přeplňováním turbodmychadlem – například v modelu E 200 s výkonem 135 kW (184 k). Díky maximálnímu točivému momentu 300 Nm zajišťuje nejen špičkový výkon, ale také nízkou spotřebu a nízké emise. Snížená hmotnost motoru, optimalizovaný stupeň plnění válců a nízké vnitřní tření také přispívají ke snížení spotřeby a k nízkým emisím. Samozřejmostí je certifikace Euro 6.

MOTORY

Vznětové motory:

E 220 d s výkonem 143 kW (194 k) a maximálním točivým momentem 400 Nm

E 350 d s výkonem 190 kW (258 k) a maximálním točivým momentem 620 Nm

Zážehové motory:

E 200 s výkonem 135 kW (184 k) a maximálním točivým momentem 300 Nm

9G-TRONIC.

Účinnost, komfort a dynamika na zcela nové úrovni – **automatická převodovka 9G-TRONIC** je celosvětově první 9stupňová automatická převodovka v segmentu prémiových vozidel, kterou lze použít u podélně uložených motorů a která je opatřena hydrodynamickým měničem točivého momentu. Vysoká účinnost přispívá ke snížení spotřeby paliva. Zkrácené přechody mezi jednotlivými převody a rychlejší změna převodového stupně vedou k ještě větší spontánnosti a agilitě. Převodovka 9G-TRONIC zároveň přesvědčí plynulým, sotva postřehnutelným řazením.

TECHNOLOGIE POHONU

Funkce ECO start-stop pracuje obzvláště účinně, rychle a tiše. Automatické vypnutí motoru u stojícího vozidla, například v dopravní zácpě nebo na semaforu, snižuje spotřebu a emise a šetří náklady na palivo.

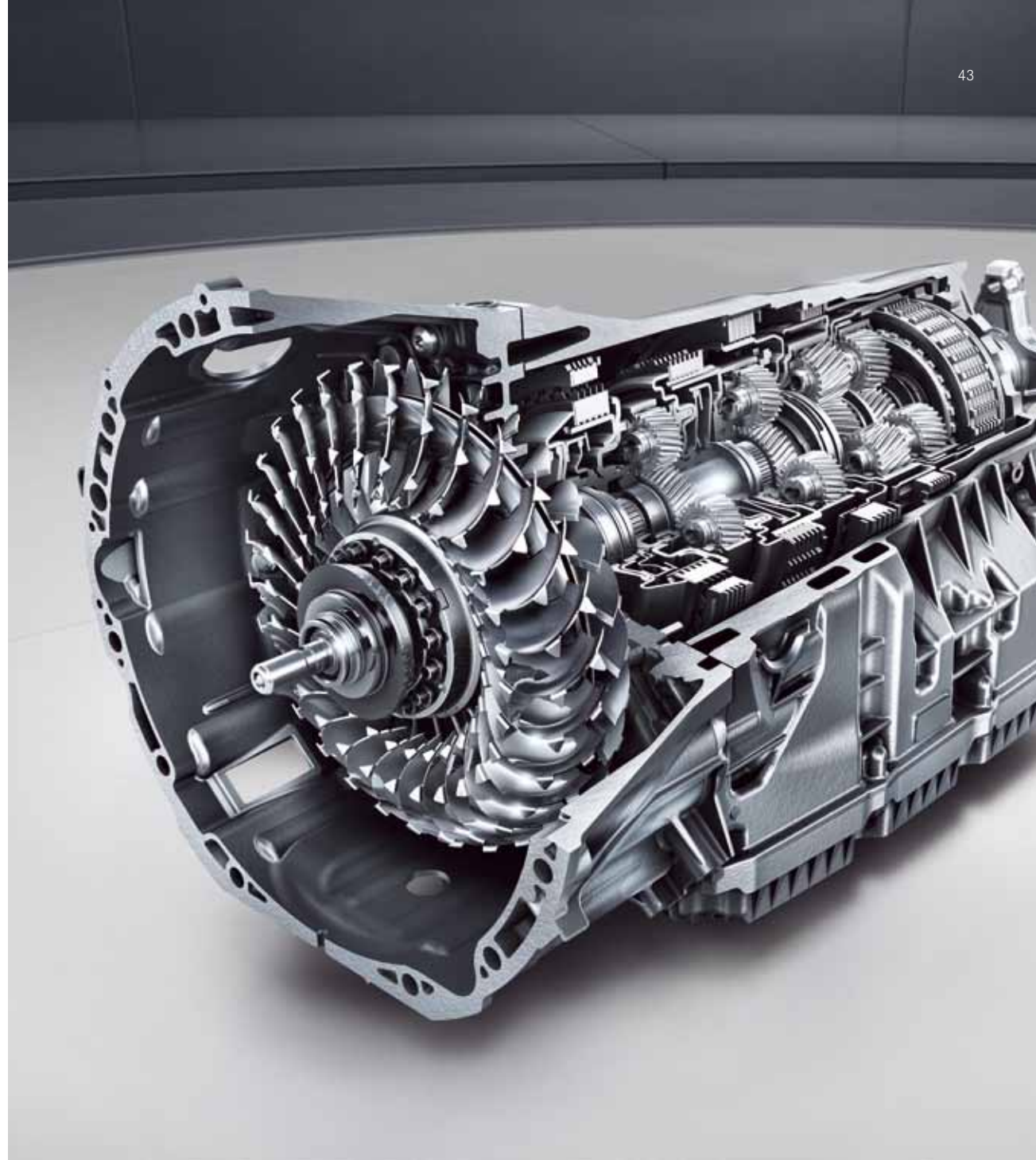



AIR BODY CONTROL.

Premiéru v nové třídě E slaví **vzduchové odpružení AIR BODY CONTROL**, které je součástí příplatkové výbavy. Vícekomorový systém vzduchového odpružení v kombinaci s plynulou regulací tlumení zajišťuje jízdní komfort a dynamiku na velmi vysoké úrovni. Tlumení se na každém kole rychle a přesně přizpůsobí jízdní situaci a stavu vozovky díky odděleným ventilům pro kompresi a odskok v tlumičích. Výsledkem je měkké základní odpružení a při zvyšující se rychlosti maximální jízdní stabilita. Tužší nastavení pružin velmi účinně minimalizuje náklon a houpání karoserie, například v zatáčkách nebo při brzdění. Pneumatická celková regulace světlé výšky zajišťuje konstantní výšku vozidla nezávisle na stavu naložení. Ke zvětšení světlé výšky lze vozidlo zvednout až o 50 mm. Při vysokých rychlostech se vozidlo spustí, aby se snížil odpor vzduchu a zvýšila stabilita.

PODVOZEK A ŘÍZENÍ

Podvozek AGILITY CONTROL se selektivním pasivním systémem tlumení zajišťuje vyvážený jízdní komfort na jakémkoliv vozovce. Příplatková možnost snížení světlé výšky o 15 mm zlepšuje jízdní stabilitu zejména v zatáčkách a propůjčuje vozidlu sportovní vzhled.

Komfort servořízení závislého na rychlosti doplňuje **přímé řízení** s variabilním převodem závislým na úhlu natočení volantu. Pro agilnější reakce vozidla a vyšší jízdní stabilitu.



DYNAMIC SELECT.

Mimořádně komfortní, extrémně sportovní nebo s optimalizovanou spotřebou – ovladačem **DYNAMIC SELECT** na středové konzole můžete nastavit jízdní zážitek podle Vašich představ. Maximálně vyváženou jízdu nabízí jízdní program „Comfort“. Program „ECO“ se zaměřuje na nízkou spotřebu paliva, ukazatel ECO na multifunkčním displeji podporuje úsporný styl jízdy a v závislosti na typu motoru lze aktivovat „plachtění“. Jízdní program „Sport“ se vyznačuje sníženým podvozkem, sportovně tuhým naladěním tlumičů (vždy v kombinaci s příplatkovým systémem **AIR BODY CONTROL**) a upravenými okamžiky řazení. U programu „Sport Plus“ je charakteristika řazení a tlumení extrémně sportovní. V programu „Individual“ si může řidič jednotlivé parametry nastavit zcela podle svých představ – od řízení přes hnací ústrojí až po podvozek.

SOUČÁSTI SYSTÉMU DYNAMIC SELECT

Pro individuální zážitek z jízdy: ovladač **DYNAMIC SELECT** je ergonomicky umístěn na středové konzole.

Zvolený jízdní program se zobrazuje ve sruženém přístroji a v názorné animaci také na **mediálním displeji**.



Zvukový systém.

Surround Soundsystem Burmester® High-End 3D byl koncipován speciálně pro novou třídu E. 23 vysoce výkonných reproduktorů a 25 kanálů zesilovače s celkovým výkonem až 1450 W zaručují doposud nejvyšší kvalitu poslechu. Kombinace analogových a digitálních prvků přitom vytváří neobyčejný a fascinující prostorový zvuk. Unikátní algoritmy Burmester® vyvinuté pro novou třídu E a čtyři reproduktory integrované do obložení stropu Vám díky prostorovému trojrozměrnému zvuku dovolí vychutnat si hudbu v kvalitě signálu mono, stereo a 5.1.

Zcela jedinečný zážitek přináší také **sada AIR-BALANCE** v příplatkové výbavě. Čtyři exkluzivní vůně vytváří individuální atmosféru, ionizace obohacuje kyslík zápornými ionty a čistí vzduch v interiéru. Nastavení se provádí ovladačem a je zobrazeno na mediálním displeji.

PŘÍJEMNÉ PROSTŘEDÍ

Automatická klimatizace **THERMOTRONIC** (za příplatek) umožňuje díky třem klimatizovaným zónám a třem režimům proudění vzduchu zajistit v interiéru vozu příjemné klima podle Vašich představ. Řidič i spolujezdec mohou nezávisle na sobě regulovat teplotu a distribuci vzduchu. Pro zadní část vozu lze samostatně nastavit teplotu a množství vzduchu.

Příplatkový **Surround Soundsystem Burmester®** s 13 vysoce výkonnými reproduktory a elektronickými a akustickými prvky perfektně sladěnými s interiérem zaručují prvotřídní zvuk. Funkce prostorového zvuku a optimalizace zvuku pro přední a zadní sedadla vytváří intenzivní zvukový zážitek.

Osvětlení interiéru.

Po nástupu do vozidla se budete cítit jako doma – **ambientní osvětlení**¹ v příplatkové výbavě dokáže díky svému nepřímému světlu navodit v interiéru jedinečnou atmosféru. Především v noci zdůrazňuje elegantní linie a kvalitní provedení interiéru a navozuje pocit velkorysého prostoru. Pro nastavení zcela individuálního osvětlení je k dispozici 64 různých barev. Ambientní osvětlení plně využívá technologii LED. Nastavení, plynulé tlumení nebo vypnutí se provádí jednoduše přes mediální displej. Aktivace a deaktivace probíhá současně s vnějším osvětlením. Ambientní osvětlení se automaticky zapne při otevření dveří a podtrhuje tak příjemné prostředí interiéru. Dalším charakteristickým prvkem je příplatkové **zadní lavicové sedadlo** s třídílným opěradlem dělitelným v poměru 40/20/40. Prostřední část lze sklopit samostatně nebo společně s vnější částí na straně řidiče. Odjistit ho můžete pohodlně ze zavazadlového prostoru prostřednictvím ovládacích prvků vlevo a vpravo pod zadním platem.

PRO JEŠTĚ VĚTŠÍ KOMFORT

V chladném počasí zahřeje **sada komfortního vyhřívání** během krátké doby plochy, kterých se řidič a spolujezdec dotýkají. Vyhřívána nejsou jen sedadla, ale také loketní opěrky ve středové konzole a ve dveřích.

Ti, kteří v chladném počasí cestují v zadní části vozidla, si mohou díky příplatkovému **vyhřívání sedadel** během chvilky vychutnat příjemnou, individuálně nastavenou teplotu. Cestující na vnějších zadních sedadlech mohou stisknutím tlačítka volit mezi třemi stupni. Vyhřívání se ztlumí a vypne automaticky.



¹ Pouze v kombinaci s linií AVANTGARDE, sadou EXCLUSIVE nebo linií AMG.





Standardní výbava.

Sportovní elegance, působivý design – nová třída E nabízí jedinečné prvky a kvalitní zpracování již ve standardní výbavě. Díky luxusním výbavám a detailům v chromovaném a hliníkovém provedení. A také díky podvozku AGILITY CONTROL, který se osvědčil na všech vozovkách.

EXTERIÉR

Hvězda Mercedes na kapotě motoru

Maska chladiče se třemi lamelami

Maska chladiče s trojrozměrným chromovaným rámem, přední příčky lamel a vertikální příčka v chromovaném provedení, zadní lamely v lesklé černé barvě

Ozdobná lišta spodní linie oken v leštěném hliníku

10paprsková kola z lehké slitiny, lakovaná v barvě stříbrná vanadium (za příplatek)

Podvozek AGILITY CONTROL se selektivním systémem tlumení

Zadní nárazník s černou výplní se vzhledem integrovaného difuzoru

INTERIÉR

Výbava v černé barvě

Sedadla čalouněná tkaninou Marseille v černé barvě

Tříramenný multifunkční volant s dotykovým ovládním čalouněný černou kůží nappa

Ozdobné prvky v efektním hnědém laku

Horní díl přístrojové desky v černé barvě s měkkým, zrnitým povrchem

Obložení stropu tkaninou Marseille v barvě šedá crystal

Střední výplně dveří a spodní linie bočních oken s měkkým, černým povrchem



Linie AVANTGARDE.

S touto výbavovou linií prokážete svůj smysl pro nápaditost. Na první pohled upoutá specifický přední nárazník, dynamický vzhled vozidla zdůrazní designové prvky v chromovaném a hliníkovém provedení. Tři extravagantní barevné koncepce umožní individuální ztvárnění interiéru.

PŘEHLED VÝRAZNÝCH PRVKŮ LINIE AVANTGARDE

Dynamický přední nárazník s chromovaným ozdobným prvkem a přívody vzduchu s mřížkou, v černé barvě se zrnitou strukturou

Maska chladiče s chromovaným rámem, integrovanou hvězdou Mercedes a dvěma lamelami v barvě matná stříbrná iridium s chromovanými dekory

Prahové nástavce lakované v barvě vozu s chromovanými dekory

Rámy oken a ozdobná lišta spodní linie oken v leštěném hliníku

Zadní nárazník s černou výplní se vzhledem integrovaného difuzoru a chromovaným ozdobným prvkem

Výfukový systém se dvěma koncovkami integrovanými v nárazníku

Podvozek AGILITY CONTROL se sníženou světlou výškou

Tři barevné koncepce: černá, hnědá nut/černá, béžová macchiato/černá

Komfortní sportovní sedadla s horizontálním prošíváním sedáků

Čalounění umělou kůží ARTICO/tkaninou Norwich v barvě černá, hnědá nut nebo béžová macchiato

Tříramenný multifunkční volant čalouněný černou kůží nappa

Ambientní osvětlení se 64 barevnými odstíny

Hliníkové ozdobné prvky s lichoběžníkovým broušením

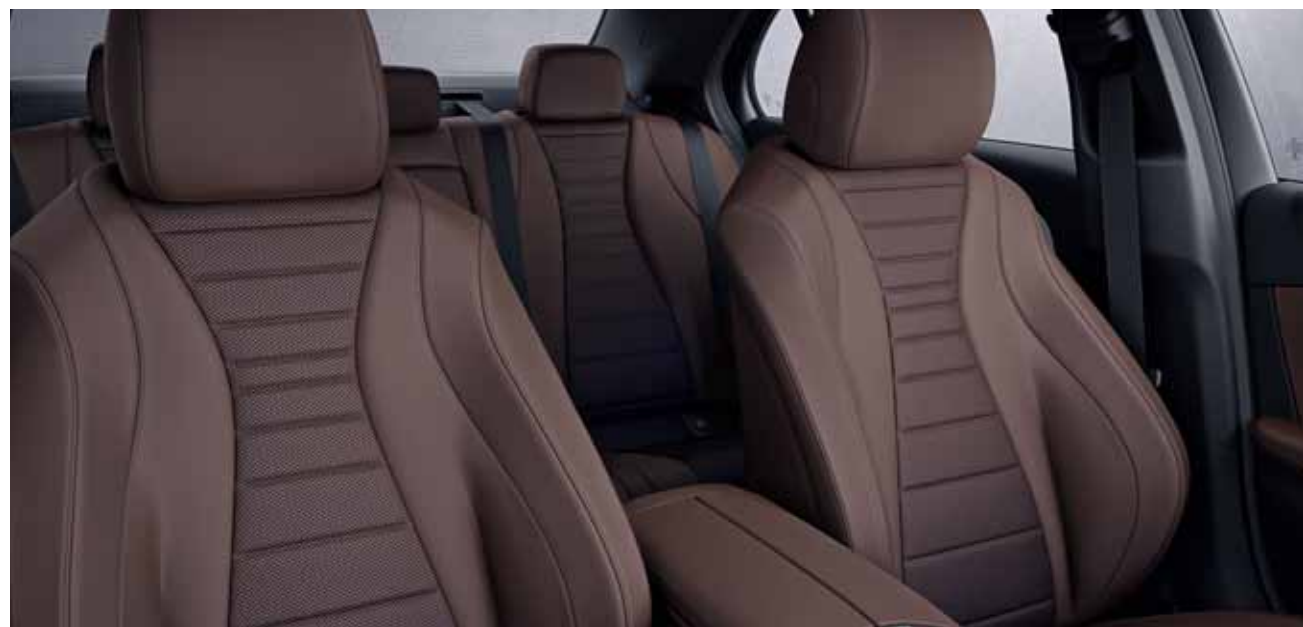



Sada EXCLUSIVE.

Nebo jak říkáme my: moderní luxus ve své nejdokonalejší podobě. Ten vyznačuje sada EXCLUSIVE v každém ohledu. Jejím charakteristickým prvkem je klasická maska chladiče a hvězda Mercedes na kapotě motoru. Pro stylové ztvárnění interiéru jsou k dispozici tři atraktivní koncepce barev a ozdobné prvky ze světle hnědého pórovitého dřeva jasanu.

PŘEHLED VÝRAZNÝCH PRVKŮ SADY EXCLUSIVE

Tři barevné koncepce: černá, hnědá nut/hnědá espresso, béžová macchiato/hnědá espresso

Čalounění kůží/tkaninou Valence v barvě černá, hnědá nut nebo béžová macchiato

Komfortní sedadla s vertikálním prošíváním sedáků

Tříramenný multifunkční volant čalouněný kůží nappa v barvě černá nebo hnědá espresso, galvanizovaný dekor volantu

Horní díl přístrojové desky a spodní linie bočních oken v umělé kůži ARTICO v barvě černá nebo hnědá espresso s kontrastním prošitím

Ambientní osvětlení se 64 barevnými odstíny

Specifický přední nárazník s chromovaným ozdobným prvkem a přívody vzduchu s černými lesklými lamelami

Maska chladiče se třemi lamelami, maska chladiče s trojrozměrným rámem, přední příčky lamel (dvojitá lamela) a vertikální příčka v chromovaném provedení

Prahové nástavce lakované v barvě vozu s chromovanými dekory

Rámy oken a ozdobná lišta spodní linie oken v leštěném hliníku

Zadní nárazník s černou výplní se vzhledem integrovaného difuzoru a s chromovaným ozdobným prvkem







Linie AMG Exteriér a Interiér.

Příplatková linie AMG propůjčuje vozu jedinečný vzhled díky specifickému přednímu nárazníku AMG s výraznými přívody vzduchu a zadnímu nárazníku AMG ve vzhledu difuzoru s chromovanou ozdobnou lištou. Sportovně dynamický interiér nabízí dvě barevné koncepce: černá nebo hnědá saddle/černá.

VÝRAZNÉ PRVKY LINIE AMG EXTERIÉR

Přední nárazník AMG s chromovaným ozdobným prvkem, přívody vzduchu se dvěma lamelami po obou stranách, prahové nástavce AMG a zadní nárazník AMG

5dvoupaprsková kola AMG z lehké slitiny, lakovaná v barvě šedá titanium, leštěná, s pneumatikami 245/40 R 19 vpředu a 275/35 R 19 vzadu

Perforované brzdové kotouče vpředu a brzdové třmeny vpředu s nápisem „Mercedes-Benz“

Podvozek AGILITY CONTROL se selektivním systémem tlumení a sníženou světlou výškou o 15 mm

VÝRAZNÉ PRVKY LINIE AMG INTERIÉR

Sportovní sedadla s horizontálním prošitím sedáků a sportovním tvarem opěradla pro lepší boční oporu

Čalounění umělou kůží ARTICO/mikrovláknem DINAMICA v černé barvě nebo za příplatek kůží nappa v barvě hnědá saddle/černá

Tříramenný multifunkční sportovní volant čalouněný kůží nappa, dole zploštělý a s výraznými úchopy

Horní díl přístrojové desky v umělé kůži ARTICO v černé barvě s kontrastním prošitím a ozdobné prvky z hliníku s lichoběžníkovým broušením

Sportovní pedály AMG z kartáčované ušlechtilé oceli



Sada Night.

S výraznými designovými prvky v černé barvě podtrhuje příplatková sada Night charakter nové třídy E. Sportovně expresivní vzhled vycházející z linie AMG Exteriér nebo AVANTGARDE Exteriér.

PŘEHLED VÝRAZNÝCH PRVKŮ

Maska chladiče s integrovanou hvězdou Mercedes a dvěma lamelami v lesklé černé barvě

Přední nárazník s ozdobným prvkem v lesklé černé barvě v kombinaci s linií AVANTGARDE Exteriér

Přední nárazník AMG s ozdobným prvkem v lesklé černé barvě v kombinaci s linií AMG Exteriér

5dvoupaprsková kola z lehké slitiny, lakovaná v černé barvě, leštěná, za příplatek 6paprsková kola z lehké slitiny, lakovaná v černé barvě, leštěná (v kombinaci s linií AVANTGARDE Exteriér)

5dvoupaprsková kola AMG z lehké slitiny, lakovaná v lesklé černé barvě, leštěná, za příplatek vícepaprsková kola AMG z lehké slitiny, lakovaná v lesklé černé barvě, leštěná (v kombinaci s linií AMG Exteriér)

Kryty vnějších zpětných zrcátek v lesklé černé barvě

Ozdobná lišta spodní linie oken a rámy oken v lesklé černé barvě

Determální, tmavě tónované sklo od zadních dveří

designo Interiér.

Příplatková sada designo Interiér vytváří v nové třídě E výjimečné prostředí. Komfortní sedadla čalouněná kvalitní designo kůží nappa v barvě béžová macchiato/hnědá saddle s motivy diamond design, perforovaným sedákem a ozdobným prošitím v barvě béžová silk jsou navíc označena štítkem „designo“. Loketní opěrky jsou potaženy designo kůží nappa, střední výplně dveří pak uměle kůží ARTICO v barvě béžová macchiato s ozdobným prošitím. Vrcholem této výbavy jsou ozdobné prvky v hnědém lesklém kořenovém dřevě ořechu a za příplatek v designo hnědém dřevě magnolie s úpravou flowing lines nebo například v designo černém klavírovém laku s úpravou flowing lines.

PŘEHLED VÝRAZNÝCH PRVKŮ

Komfortní sedadla s opěradlem a sedákem s motivy diamond design a s perforací

Čalounění designo kůží nappa v barvě béžová macchiato/hnědá saddle s ozdobným prošitím v barvě béžová silk

Horní díl přístrojové desky a spodní linie bočních oken v designo kůží nappa v barvě hnědá saddle s ozdobným prošitím v barvě béžová silk

Střední výplně dveří v umělé kůží ARTICO v barvě béžová macchiato s ozdobným prošitím

Loketní opěrky ve dveřích a ve středové konzole v designo kůží nappa v barvě béžová macchiato s ozdobným prošitím

Obložení stropu tkaninou v barvě béžová macchiato

Tříramenný multifunkční volant čalouněný kůží nappa v barvě béžová macchiato s ozdobným prošitím v barvě béžová silk





Příplatkové vybavy.

Nová třída E splní i ty nejvyšší nároky díky exkluzivním výbavám propracovaným do nejmenšího detailu. Najděte svůj individuální styl – v tomto katalogu, v ceníku nebo online. Nakonfigurujte svou novou třídu E zcela individuálně na stránce www.mercedes-benz.cz

PŘEHLED VÝRAZNÝCH PRVKŮ

- 1 **Multifunkční volant** v provedení dřeva/kůže s dřevěnými prvky z hnědého lesklého kořenového dřeva ořechu.
- 2 Pokud vozidlo používá více osob, je **paměťová sada** vhodnou volbou pro pohodlné ovládání. Stisknutím tlačítka můžete uložit a opět vyvolat až tři různé polohy elektricky nastavitelných předních sedadel, sloupku řízení a vnějších zpětných zrcátek.
- 3 Díky funkci **KEYLESS-GO** se systémem komfortního zamykání je možné nastartovat vozidlo pouze tím, že máte u sebe elektronický klíček, ve kterém jsou uloženy funkce pro přístup a oprávnění k jízdě. Stačí, když řidič při sešlápnutém brzdovém pedálu stiskne tlačítko start/stop.
- 4 Kromě výrazného vzhledu nabízí **světlomety LED High Performance** větší bezpečnost v noci díky širokému rozptýlení světla, barvě podobné dennímu světlu a nízké spotřebě energie.
- 5 Díky své velké prosklené ploše vytváří **panoramatické posuvné střešní okno** v interiéru velmi světlou a příjemnou atmosféru. Skládá se z pevného panoramatického skleněného střešního okna v zadní části a z elektricky ovládaného skleněného posuvného střešního okna vpředu pro individuální vyvětrání interiéru.

Originální příslušenství.

Zážitek z jízdy vozem Mercedes-Benz může být ještě intenzivnější s originálním příslušenstvím. Každý díl příslušenství byl speciálně vyvinut pro novou třídu E. Objevte kompletní nabídku na adrese www.mercedes-benz-accessories.com



VÝRAZNÉ PRVKY PŘÍSLUŠENSTVÍ

- 1 **Příprava pro multimediální systémy a komfort.** Sklopný a otočný držák umožňuje umístění Vašeho iPadu® na výšku nebo na šířku. iPad® je po zasunutí automaticky nabíjen. Nabíjení pro další zařízení prostřednictvím rozhraní USB a samostatně dostupných nabíjecích kabelů.
- 2 Exkluzivní vzhled podtrhují **5paprsková kola z lehké slitiny**, povrch: tremolite metalíza, leštěný. S pneumatikami 8 J x 18 ET43/245/45 vpředu a 9 J x 18 ET53/275/40 vzadu.
- 3 Nenápadná **odtrhová hrana** umístěná na víku zavazadlového prostoru zvýrazňuje dynamickou záď. **Odtrhovou hranu** víka zavazadlového prostoru i střechy lze dodat v barevném odstínu karoserie. Optické prodloužení střechy dodá zadní části vozu dynamický vzhled.
- 4 **Základní příčné střešní nosiče** z hliníku přesně sladěné s karosérií jsou základem pro různé možnosti přepravy: nosič lyží a snowboardů, nosič jízdních kol nebo střešní boxy. Testován v nárazových testech. Uzamykatelný.
- 5 Uzamykatelný **zadní nosič jízdních kol** pro bezpečnou přepravu až tří jízdních kol. Maximální zatížení jedné lišty pro kola je až 30 kg. Zavazadlový prostor lze i nadále otevírat. Pro úsporné uložení lze nosič pohodlně složit.



2 3
4 5



60



55R



R07



R43



R10



02R



R24



R31



04R

Kola.

Zdokonalili jsme auto i kola. Proto pro Vás nebude těžké najít ráfek, který bude dokonale reprezentovat Vaši novou třídu E. Nechte se inspirovat naší širokou nabídkou.

STANDARDNÍ A PŘÍPLATKOVÉ VÝBAVY

55R 10paprsková kola z lehké slitiny, lakovaná v barvě stříbrná vanadium, s pneumatikami 205/65 R 16 (standardní výbava pro E 220 d a E 200)

02R 5paprsková kola z lehké slitiny, lakovaná v barvě stříbrná vanadium, s pneumatikami 225/55 R 17 (součást linie AVANTGARDE Exteriér)

R07 5dvoupaprsková kola z lehké slitiny, lakovaná v barvě stříbrná vanadium, s pneumatikami 225/55 R 17 (součást sady EXCLUSIVE Exteriér)

R24 5paprsková kola z lehké slitiny, lakovaná v barvě šedá tremolite, leštěná, s pneumatikami 225/55 R 17 (příplatková výbava v kombinaci s linií AVANTGARDE Exteriér)

R43 10paprsková kola z lehké slitiny, lakovaná v barvě šedá himalaya, leštěná, s pneumatikami 225/55 R 17 (příplatková výbava, ne v kombinaci s linií AMG Exteriér)

R31 5paprsková kola z lehké slitiny, lakovaná v barvě šedá tremolite, leštěná, s pneumatikami 245/45 R 18 (příplatková výbava v kombinaci s linií AVANTGARDE Exteriér)

R10 5dvoupaprsková kola z lehké slitiny, lakovaná v černé barvě, leštěná, s pneumatikami 245/45 R 18 (součást linie AVANTGARDE Exteriér v kombinaci se sadou Night)

04R Vícepaprsková kola z lehké slitiny, lakovaná v černé barvě, leštěná, s pneumatikami 245/45 R 18 (příplatková výbava)



22R



R97



RTD



RVQ

61



48R



17R



RTE



RVR

22R 5dvoupaprsková kola z lehké slitiny, lakovaná v barvě šedá tremolite, leštěná, s pneumatikami 245/45 R 18 vpředu a 275/40 R 18 vzadu (příplatková výbava)

48R 5paprsková kola z lehké slitiny, lakovaná v barvě šedá tremolite, leštěná, s pneumatikami 245/40 R 19 (příplatková výbava)

R97 10paprsková kola z lehké slitiny, lakovaná v barvě šedá tremolite, leštěná, s pneumatikami 245/40 R 19 vpředu a 275/35 R 19 vzadu (příplatková výbava)

17R Vícepaprsková kola z lehké slitiny, lakovaná v barvě šedá himalaya, leštěná, s pneumatikami 245/35 R 20 vpředu a 275/30 R 20 vzadu (příplatková výbava v kombinaci s linií AMG Exteriér)

AMG

RTD 5dvoupaprsková kola AMG z lehké slitiny, lakovaná v barvě šedá titanium, leštěná, s pneumatikami 245/40 R 19 vpředu a 275/35 R 19 vzadu (součást linie AMG Exteriér)

RTE 5dvoupaprsková kola AMG z lehké slitiny, lakovaná v lesklé černé barvě, leštěná, s pneumatikami 245/40 R 19 vpředu a 275/35 R 19 vzadu (součást linie AMG Exteriér v kombinaci se sadou Night)

RVQ Vícepaprsková kola AMG z lehké slitiny, lakovaná v barvě šedá titanium, leštěná, s pneumatikami 245/35 R 20 vpředu a 275/30 R 20 vzadu

RVR Vícepaprsková kola AMG z lehké slitiny, lakovaná v lesklé černé barvě, leštěná, s pneumatikami 245/35 R 20 vpředu a 275/30 R 20 vzadu (příplatková výbava)

↘ DALŠÍ KOLA

najdete v naší nabídce příslušenství na adrese
www.mercedes-benz-accessories.com

Technické údaje.

Počet válců/uspořádání
Zdvihový objem motoru (cm ³)
Jmenovitý výkon ¹ (kW (k) při ot./min)
Jmenovitý točivý moment ¹ (Nm při ot./min)
Převodovka
Zrychlení z 0 na 100 km/h (s)
Nejvyšší rychlost cca (km/h)
Rozměr pneumatik – přední náprava, zadní náprava
Palivo
Spotřeba paliva ³ (l/100 km)
Město
Mimo město
Kombinovaná
Emise CO ₂ ³ (g/km), kombinovaný provoz
Emisní norma ⁴ /emisní třída ⁵
Objem nádrže (l)/z toho rezerva cca (l)
Objem zavazadlového prostoru ⁶ (l)
Průměr otáčení (m)
Pohotovostní hmotnost ⁷ (kg)
Přípustná celková hmotnost (kg)
Délka ⁸ /šířka vč. zrcátek ⁸ (mm)
Rozvor náprav ⁸ (mm)
Rozchod kol vpředu ⁸ /vzadu ⁸ (mm)

VZNĚTOVÉ MOTORY

E 220 d	E 350 d
4/R	6/V
1950	2987
143 (194)/3800	190 (258)/3400
400/1600–2800	620/1600–2400
9G-TRONIC	9G-TRONIC
7,3	5,9
240	250 ²
205/65 R 16	225/55 R 17
Motorová nafta	Motorová nafta
4,7–4,3	6,6–6,3
4,1–3,6	4,9–4,4
4,3–3,9	5,5–5,1
112–102	144–133
Euro 6/A+	Euro 6/A
50/7,0	50/7,0
540	540
11,60	11,60
1680	1800
2320	2440
4923/2065	4923/2065
2939	2939
1616/1619	1600/1603

To nejlepší pro motor:
originální motorové oleje Mercedes-Benz.

¹ Údaje o jmenovitém výkonu a jmenovitém točivém momentu podle nařízení (ES) č. 595/2009 v aktuálním platném znění. ² Elektronicky regulováno. ³ Uvedené hodnoty o spotřebě paliva a emisích CO₂ byly zjištěny na základě předepsaného postupu měření (§ 2 č. 5, 6, 6a výnosu o osobních vozidlech (označení spotřeby energie) v aktuálním platném znění). Údaje se nevztahují na konkrétní vozidlo a nejsou součástí nabídky, nýbrž slouží pouze účelům srovnání jednotlivých typů vozidel. ⁴ Údaje jsou platné pouze v rámci Evropské unie. Mohou se vyskytnout specifické odchylky v jednotlivých zemích. ⁵ Zjištěno na základě

Počet válců/ uspořádání	4/R
Zdvihový objem motoru (cm ³)	1991
Jmenovitý výkon ¹ (kW (k) při ot./min)	135 (184)/5500
Jmenovitý točivý moment ¹ (Nm při ot./min)	300/1200–4000
Převodovka	9G-TRONIC
Zrychlení z 0 na 100 km/h (s)	7,7
Nejvyšší rychlost cca (km/h)	240
Rozměr pneumatik – přední náprava, zadní náprava	205/65 R 16
Palivo	Super 95
Spotřeba paliva ³ (l/100 km)	
Město	8,0–7,6
Mimo město	5,3–4,9
Kombinovaná	6,3–5,9
Emise CO ₂ ³ (g/km), kombinovaný provoz	142–132
Emisní norma ⁴ /emisní třída ⁵	Euro 6/B
Objem nádrže (l)/z toho rezerva cca (l)	50/7,0
Objem zavazadlového prostoru ⁶ (l)	540
Průměr otáčení (m)	11,60
Pohotovostní hmotnost ⁷ (kg)	1605
Přípustná celková hmotnost (kg)	2245
Délka ⁸ /šířka vč. zrcátek ⁹ (mm)	4923/2065
Rozvor náprav ⁸ (mm)	2939
Rozchod kol vpředu ⁸ /vzadu ⁸ (mm)	1616/1619

ZÁŽEHOVÝ MOTOR

E 200

naměřených emisí CO₂ a se zohledněním hmotnosti vozidla. ⁴ Údaje podle směrnice 2007/46/ES v aktuálním platném znění. ⁷ Údaje k pohotovostní hmotnosti podle směrnice 92/21/ES v aktuálním platném znění (hmotnost ve stavu připravenosti k jízdě, palivová nádrž naplněná na 90%, včetně řidiče, 68 kg, a zavazadla, 7 kg) pro vozidla se standardní výbavou. Příplatkové vybavy a příslušenství tuto hodnotu zpravidla zvyšují, čímž se odpovídajícím způsobem snižuje užitečné zatížení. ⁸ Uvedené rozměry jsou průměry. Platí pro vozidla se standardní výbavou v nezatiženém stavu. Další technické údaje naleznete na www.mercedes-benz.cz

Rozměry.

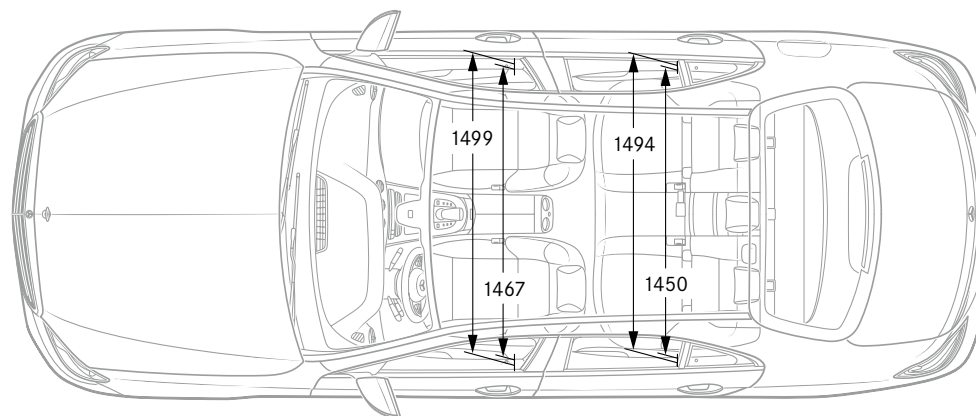
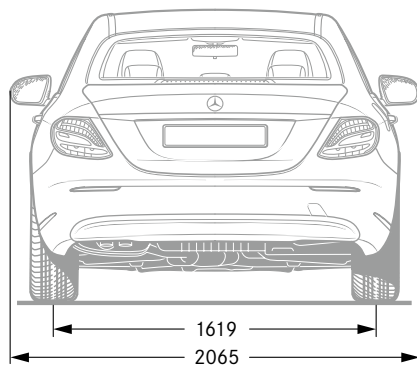
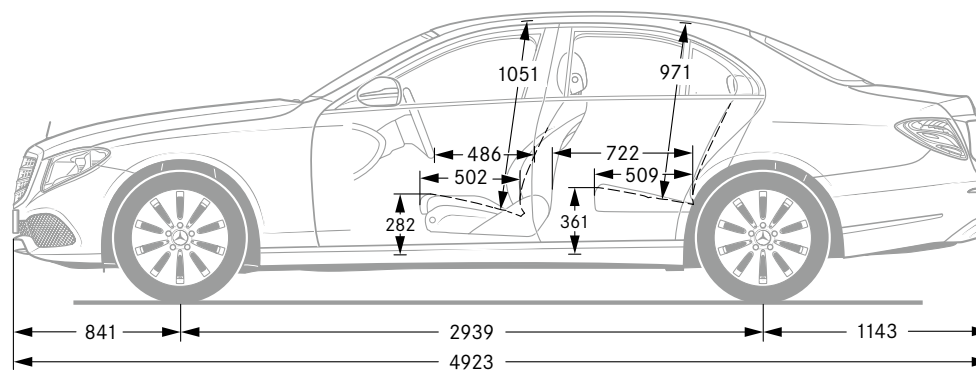
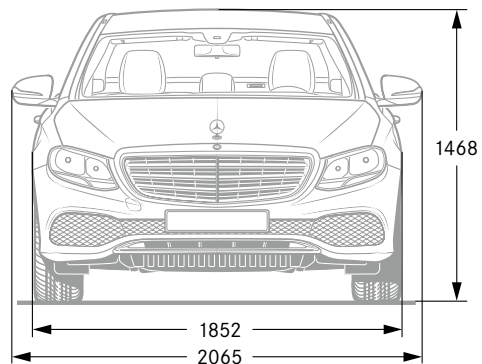

Všechny údaje jsou uvedeny v milimetrech. Zobrazené míry jsou uváděny jako střední hodnoty. Platí pro nezatížená vozidla ve standardní výbavě.

Čalounění a ozdobné prvky.

Čalounění

- 001 Tkanina Marseille, černá
- 101 Umělá kůže ARTICO, černá¹
- 201 Kůže, černá¹
- 214 Kůže, hnědá nut/černá¹
- 215 Kůže, béžová macchiato/černá¹
- 301 Umělá kůže ARTICO/tkanina Norwich, černá
- 314 Umělá kůže ARTICO/tkanina Norwich, hnědá nut/černá
- 315 Umělá kůže ARTICO/tkanina Norwich, béžová macchiato/černá
- 401 Kůže/tkanina Valence, černá
- 414 Kůže/tkanina Valence, hnědá nut/hnědá espresso
- 415 Kůže/tkanina Valence, béžová macchiato/hnědá espresso
- 601 Umělá kůže ARTICO/mikrovlákno DINAMICA, černá
- 801 Kůže nappa, černá¹
- 811 Kůže nappa, černá¹
- 814 Kůže nappa, hnědá nut/hnědá espresso¹
- 815 Kůže nappa, béžová macchiato/hnědá espresso¹
- 824 Kůže nappa, hnědá saddle/černá¹
- 961 designo kůže nappa, dvoubarevná, černá/šedá titanium pearl¹
- 975 designo kůže nappa, dvoubarevná, béžová macchiato/hnědá saddle¹

Ozdobné prvky

- H80 Efektní lak, hnědý
- 739 Hliník s lichoběžníkovým broušením^{1,2}
- H09 Dřevo jasanu, světle hnědé, pórovité^{1,3}
- 736 Dřevo jasanu, černé, pórovité^{1,4}
- 731 Kořenové dřevo ořechu, hnědé, lesklé^{1,4}
- H26 designo dřevo magnolie, flowing lines, hnědé¹
- H16 designo klavírový lak, flowing lines, černý¹
- H06 Dřevo jasanu, hnědé, lesklé¹
- H64 Struktura kovu¹

¹ Příplatková výbava. ² Standardní výbava pro linii AVANTGARDE a linii AMG. ³ Standardní výbava pro sadu EXCLUSIVE.

⁴ Standardní výbava pro sadu designo.

Standardní výbava

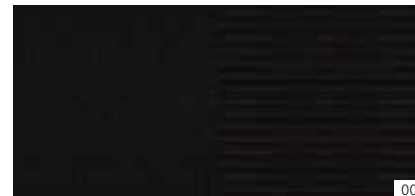

001



101

Linie AVANTGARDE



301



314



315



201



214

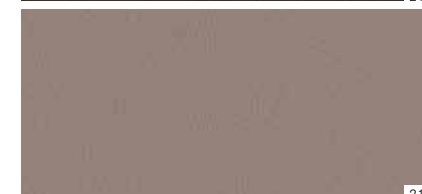

215

Sada EXCLUSIVE



401



414



415



801



814

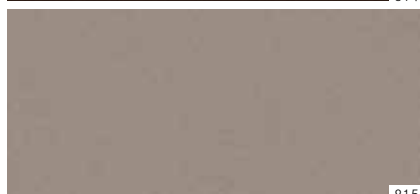

815

Linie AMG



601



811

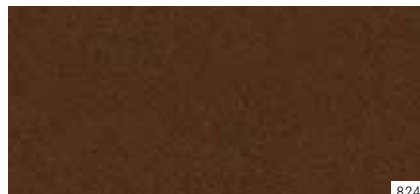

824

Sada designo



961



975

Ozdobné prvky



H80

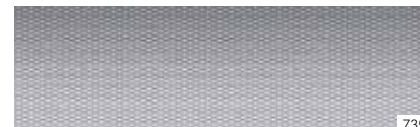

739



H09



736

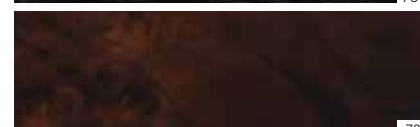

731



H26

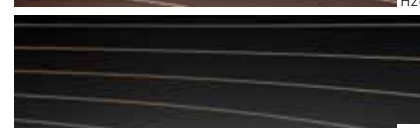

H16



H06



H64

Barevné odstíny.

Standardní barevné odstíny



040

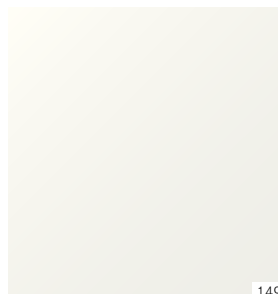

149

Metalické barevné odstíny¹



197



775



796



890



988



992



997

Barevné odstíny designo¹



297



799



996

Standardní barevné odstíny

- 040 Černá
149 Bílá polar

Metalické barevné odstíny¹

- 197 Černá obsidian
775 Stříbrná iridium
796 Hnědá citrine
890 Modrá cavansite
988 Stříbrná diamond
992 Šedá selenite
997 Zelená kallaite

Barevné odstíny designo¹

- 297 designo magno šedá selenite
799 designo bílá diamond bright
996 designo červená hyacint

¹ Příplatková výbava.
Informace o dalších individuálních barevných odstínech designo získáte u Vašeho prodejce Mercedes-Benz.



Mercedes-Benz je jedním ze zakládajících partnerů nadace „Laureus Sport for Good Foundation“.

Od založení nadace roku 2000 podporuje Mercedes-Benz cíle a hodnoty tohoto celosvětově všeobecně prospěšného programu: pomocí sociálních sportovních projektů zlepšovat život znevýhodněným nebo nemocným dětem a mladistvým. Laureus se stal jednou ze základních součástí společenské odpovědnosti Mercedes-Benz. Každý nový Mercedes je proto vyslancem těchto hodnot. Koupí vozu Mercedes podporujete nadaci „Laureus Sport for Good Foundation“.

K údajům v tomto katalogu: Po redakční uzávěrce tohoto katalogu dne 17. 11. 2015 mohlo dojít ke změnám produktu. Výrobce si po dobu trvání dodávek vyhrazuje právo na konstrukční nebo tvarové změny, odchylky barevnosti a změny obsahu dodávek, pokud budou tyto změny či odchylky s ohledem na zájmy prodejce únosné pro zákazníka. Pokud výrobce, příp. prodejce používá k označení objednávky nebo k popisu nabízeného výrobku značky nebo číselné údaje, nevylývají z nich samotných žádná práva. Na vyobrazeních mohou být uvedeny také příplatkové vybavy a příslušenství, které nejsou součástí standardní dodávky. Barevné odchylky jsou podmíněny technikou tisku. Tento text je publikován mezinárodně. Informace o legislativních, právních a daňových předpisech a jejich důsledcích jsou však platné pouze pro Spolkovou republiku Německo, a to v okamžiku redakční uzávěrky tohoto katalogu. Ohledně předpisů platných v ostatních zemích a jejich důsledcích a také o závazném aktuálním stavu se proto prosím informujte u svého prodejce Mercedes-Benz.
www.mercedes-benz.cz

Převzetí vozidla s ukončenou životností. Rádi převezmeme Vaše vozidlo třídy E zpět k ekologické likvidaci v souladu se směrnicí Evropské unie (EU) o vozidlech s ukončenou životností – ale do té doby je ještě hodně daleko.

Abychom Vám vrácení vozidla co nejvíce usnadnili, je Vám k dispozici síť sběrných míst a demontážních středisek. V jednom z těchto zařízení můžete své vozidlo bezplatně odevzdat. Významně tak přispíváte k uzavření koloběhu recyklace a k ochraně přírodních zdrojů.

Další informace o recyklaci vozidel s ukončenou životností, zhodnocení a podmínkách zpětného převzetí získáte na domovské stránce společnosti Mercedes-Benz pro Vaši zemi.