

Třída B

Sports Tourer



Mercedes-Benz



Třída B. To nejlepší je teprve před Vámi.

Vydejte se na cestu s vozidlem Sports Tourer, které díky své agilitě a komfortu přemění každý výlet v malou výpravu. Podnikněte cestu do neprobádaných končin s udržitelnými, inovativními technologiemi pohonu a také s dynamickým pohonem všech kol 4MATIC dodávaným za příplatek. Vaši jízdu ozáří světlomety LED High Performance dodávané za příplatek. Čekají Vás nové zážitky. Jste připraveni? Třída B rozhodně ano.

TO NEJLEPŠÍ V KAŽDÉM FORMÁTU.



Nechte se fascinovat třídou B v rozlišení HD. S katalogem Mercedes-Benz v podobě aplikace pro iPad® a digitálním návodem k obsluze „Mercedes-Benz Guides“ pro iPhone®. Obě aplikace obsahují filmy a další informace (zdarma dostupné v iTunes® Store).

Přehled představených vozidel:

2 | Mercedes-Benz B 250 4MATIC

Stříbrná metalíza polar

Linie AMG, 5dvoupaprsková kola AMG z lehké slitiny, sada Exclusive, sada Night, čalounění kůže v barvě červená cranberry, ozdobné prvky z černého leštěného jasanového dřeva

14 | Mercedes-Benz B 220 d

Červená Jupiter

Linie Urban, 5dvoupaprsková kola z lehké slitiny, sada Night, čalounění černá kůže

20 | Mercedes-Benz B 220 d

Červená Jupiter

Linie AMG, 5dvoupaprsková kola z lehké slitiny, sada AMG Exclusive, sada Night, čalounění černá kůže RED CUT, ozdobné prvky v dekoru karbon

Obsah:

- 24** | Mercedes me
- 28** | Servis Mercedes-Benz
- 32** | BlueEFFICIENCY
- 34** | Natural Gas Drive
- 36** | Motory
- 37** | Pohon všech kol 4MATIC
- 38** | Aktivní parkovací asistent
- 39** | Komplexní koncepce bezpečnosti
- 40** | Multimediální systém COMAND Online
- 42** | Ambientní osvětlení
- 43** | Systém EASY-VARIO-PLUS
- 44** | Výbavy a sady
- 54** | Příplatkové vybavy
- 55** | Originální příslušenství
- 56** | Kola
- 58** | Technické údaje
- 61** | Čalounění a barevné odstíny

Na vyobrazeních mohou být uvedeny také příplatkové vybavy a příslušenství, které nejsou součástí standardní dodávky.





Dynamický tvar předního nárazníku, do detailu propracované světlomety a výjimečná technologie světel, která Vás upoutá: příplatkové světlomety LED High Performance Vás po odemknutí vozidla přivítají světlem v modré barvě. Nastupte a užijte si pohodlí. Ve velkorysém interiéru, který je ideálně připraven na všechny aktivity.

Ve vynikající kvalitě.





Pro vše, co Vás na cestách potká.

Ať už na osamělé cestě do hor, nebo na cestě s celou rodinou k moři. Dobrý pocit z jízdy s vozidlem Mercedes-Benz Vás bude provázet všude. Inovativní asistenční a bezpečnostní systémy podporují řidiče a chrání cestující i ostatní účastníky silničního provozu. Patří k nim aktivní brzdový asistent Active brake assist, který může řidiče opticky a akusticky varovat před hrozící srážkou s vozidlem jedoucím vpředu a v případě potřeby dokonce autonomně brzdit. Taková je třída B s Mercedes-Benz Intelligent Drive.



SVĚTLOMETY LED HIGH PERFORMANCE

Co musí umět světla ve vozidle Mercedes-Benz? Při jízdách v noci nesmí příliš namáhat oči řidiče a zároveň musí být účinné a mít dlouhou životnost. Světlomety LED High Performance dodávané za příplatek to splňují do puntíku. Projekční technologie LED v potkávacích světlech a reflexní technologie LED v dálkových světlech optimálně osvětlují vozovku. Navíc s příjemnou teplotou barvy, která odpovídá dennímu světlu.



A silver car is parked on a city street. The car is positioned on the right side of the frame, with its front end facing left. The street is paved with asphalt and has white dashed lines. In the background, there is a building with a sidewalk and a metal grate. The scene is lit with bright sunlight, creating long shadows.

To nejlepší
pro aktivní životní styl.



Osvětlení, které projasní každou atmosféru.

Světlo významně přispívá k našemu dobrému pocitu. O jeden důvod navíc dát mu prostor ve vozidle Mercedes-Benz. Ve třídě B vytváří ambientní osvětlení dodávané za příplatek jedinečnou atmosféru. Příjemné, nepřímé světlo zvýrazňuje zejména v noci vedení linií a kvalitní materiály. Ambientní osvětlení plně využívá technologii LED a nabízí dvanáct různých barevných odstínů a pět intenzit světla.





Plamenný projev. Doslova.

Sada Exclusive dodávaná za příplatek se vyznačuje stylovou kombinací kvalitních výbav a materiálů. Tříramenný multifunkční volant je čalouněný exkluzivní kůží. Komfortní sedadla čalouněná kůží, například v barvě červená cranberry, odpovídají módním trendům a s kontrastním prošitím vytvářejí jemné akcenty.

AKTIVNÍ BRZDOVÝ ASISTENT ACTIVE BRAKE ASSIST

Najetí do vozidla jedoucího vpředu patří k nejčastějším nehodám v silniční dopravě. Dostatečný důvod pro Mercedes-Benz, aby v podobě aktivního brzdového asistenta Active brake assist vyvinul bezpečnostní systém na bázi radaru, který nebezpečí této nehody minimalizuje, nebo může zmírnit její závažnost. Pokud systém v rozsahu od 30 do 250 km/h rozpozná příliš malý odstup od vozidla jedoucího vpředu, vizuálně řidiče varuje varovnými kontrolkami ve sdruženém přístroji. Pokud se odstup nadále zmenšuje, proběhne navíc akustické varování. Kromě toho může řidiče při brzdění podpořit adaptivní brzdový asistent, aby se zabránilo kolizi. A pokud by řidič vůbec nereagoval, může systém zasáhnout a snížit rychlost prostřednictvím autonomního brzdění.



Zachovávejte
si předstih.



To nejlepší je totiž ještě před námi.

Důkladně vylepšená aerodynamika s koeficientem aerodynamického odporu c_w 0,25* značně snižuje spotřebu paliva. Jako vzor v oblasti ekologie je na prvním místě ve své třídě model B 200 c s extrémně účinným pohonem na zemní plyn Monovalent Plus.



* B 180 d BlueEFFICIENCY Edition s koly R00.





Přehled toho nejlepšího.







Vozidlo na obrázku je vybaveno sportovní linií AMG a sadou Night. Dynamický vzhled mu propůjčuje styling AMG s předním a zadním nárazníkem, prahovými nástavci a leštěnými koly AMG z lehké slitiny. Výrazné akcenty dodává sada Night s vybranými designovými prvky v lesklé černé barvě, jako je maska chladiče se dvěma černými lamelami a s chromovanými dekory nebo nárazníky s chromovanými aplikacemi. Determální, tmavě tónované sklo od sloupku B podtrhuje sportovní charakter.

Když se zatají dech.

Se sadou AMG Exclusive dodávanou za příplatek protkne červená nit exkluzivity a individuality celý interiér. Najdete ji na čalounění černá kůže RED CUT, přístrojové desce, středních výplních dveří v syntetické kůži ARTICO a na koženém multifunkčním sportovním volantu se zploštělou spodní částí.





Náš svět ve Vašich rukou.

www.mercedes.me – zde se točí vše kolem Vás. Poznejte svět servisních služeb, nabídek a novinek, které fascinujícím způsobem usnadní a obohatí Váš život. A přitom samy přijdou až k Vám – v digitální podobě. Tak se z našeho světa stane Váš svět.





Digitální život může být úžasně jednoduchý.

Všechny naše služby konektivity a mobility a mnoho dalších fascinujících nabídek najdete na jednom místě: Mercedes me. Přihlaste se bezplatně ještě dnes a svět Mercedes-Benz se jednoduše stane Vaším světem: na Vašem počítači nebo laptopu a na cestách prostřednictvím tabletu, chytrého telefonu nebo chytrých hodinek. Protože se Váš život neustále mění, i my neustále zdokonalujeme naše služby. Připojte se nyní: www.mercedes.me/welcome

Chcete se nechat inspirovat nejen online? Obchody Mercedes me Vás nadchnou po celém světě, například v Pekingu, Moskvě a Hamburku.



Mercedes me connect Vás spojí s Vaším vozidlem – a Vaše vozidlo s celým světem. Rozsáhlé a komfortní služby konektivity Vás podporují v otázkách týkajících se Vašeho vozidla a zaručují větší bezpečnost, digitální propojení a v neposlední řadě fascinující zážitek z jízdy. Dobrý pocit, že jste i během jízdy neustále ve spojení. K Mercedes me connect náleží základní služby, které mohou automaticky zajistit pomoc v případě poruchy nebo nehody (systém eCall není v České republice dostupný), a také vzdálené služby online – možnost, jak provést nastavení vozidla prostřednictvím chytrého telefonu – a mnoho dalšího.

Mercedes me inspire Vám nabízí zkušenosti značky a možnost inspirativního dialogu. Chceme se s Vámi podělit o naše nápady a rádi si poslechneme, který Vás zaujal. Chceme Vám pokaždé nabídnout ta nejlepší řešení. Proto zde naleznete například komunitu a připravujeme také další nabídky a zážitky, které se netýkají jen automobilů, ale různých akcí, cestování a životního stylu.

Mercedes me move nabízí přístup k inteligentnímu řešení mobility: car2go je průkopnickým a špičkovým produktem na světovém trhu v oblasti free floating carsharing, aplikace mobility moovel spojuje nabídky různých poskytovatelů služeb pro zajištění mobility a vyhledá tak optimální cestu z bodu A do bodu B. Pomocí aplikace mytaxi si můžete objednat taxi, v reálném čase sledovat jeho příjezd a pohodlně provést platbu. Mercedes-Benz Rent Vám nabízí vozidlo pro každou příležitost pro krátkodobý nebo dlouhodobý pronájem u partnera Mercedes-Benz ve Vašem okolí. Přes Blacklane si můžete objednat limuzínu s řidičem, díky aplikaci FlixBus budete moci podniknout cenově výhodnou a pohodlnou cestu dálkovým autobusem šetrnou k životnímu prostředí.

Mercedes me assist Vám značně usnadní údržbu Vašeho vozidla. Prostřednictvím této služby můžete pohodlně online vyhledat partnery Mercedes-Benz ve Vašem okolí a dohodnout si termín servisní prohlídky. Digitální servisní zpráva Vás neustále informuje o provedených servisních úkonech. Tato zpráva Vám bude k dispozici online již následující den po provedení údržby. Kromě aktuální servisní zprávy si můžete prohlédnout a v případě potřeby vytisknout také kompletní historii servisních úkonů a servisní intervaly Vašeho vozidla.

Mercedes me finance Vám nabízí různé možnosti, jak získat automobil svých snů. Prostřednictvím Mercedes-Benz Financial Services spolu s Vámi nalezneme optimální řešení leasingu, financování nebo pojištění, které bude ideálně sladěno s Vašimi potřebami. Naše leasingové produkty Vám nabízí možnost jezdit vždy v nejnovějším modelu vozidla a přitom zůstat maximálně flexibilní, protože neplatíte za koupi, ale pouze za používání, čímž získáte atraktivní měsíční splátky. Naše nabídky financování Vám umožní zaplatit Váš nový vůz Mercedes-Benz způsobem, který bude v souladu s Vaším osobním finančním plánováním. Prostřednictvím zvolené výše splátek a sjednané doby platnosti smluvního vztahu přitom společně rozhodujete o výši Vaší měsíční splátky. Naše individuální pojistná řešení poskytují spolehlivou ochranu Vašemu rozpočtu i Vašemu vozidlu. Po uzavření smlouvy můžete své finanční návrhy spravovat pohodlně online.¹

¹ Podle dostupnosti na trhu.

**Mercedes-Benz
Service**



Náš servis: dokonale sladěný s Vaším Mercedesem.

Ziskáváte více než jen automobil: něco neocenitelného, exkluzivní partnerství s Mercedes-Benz. To Vám přináší bezstarostnost, bezpečí a nezávislost. Jinými slovy: dobrý pocit z jízdy vozem Mercedes-Benz.

To nejlepší pro Váš Mercedes. Nikdo nezná Váš Mercedes lépe než naši zkušení specialisté v autorizovaných servisech Mercedes-Benz. Rozsáhlá nabídka servisu a vysoké nároky na kvalitu zaručují, že bude Vaše vozidlo ve špičkovém stavu. Také spoléháme výhradně na pravidelně testované originální náhradní díly Mercedes-Benz.

To nejlepší pro Vás. Bezstarostnou jízdu od prvního kilometru Vám nabízí servisní smlouvy Mercedes-Benz ušité na míru. Přitom budete těžit z výhod dlouhodobé jistoty plánování, trvalé kontroly nad náklady díky pevným měsíčním splátkám a transparentnosti nákladů. A budete optimálně chráněni před dodatečnými náklady za servisní služby.

To nejlepší pro Vaši mobilitu. S řešením mobility Mercedes-Benz Mobilo¹ budete bezstarostně jezdit po celé Evropě – i v případě poruchy, nehod, drobných poškození nebo vandalismu. Neboť se službou Mobilo máte mimo jiné nárok na pomoc přímo na místě, náhradní vozidlo, odtahování vozidla nebo nocleh v hotelu. Služba Mobilo je poskytována v prvních dvou letech po první registraci a může být prodloužena při každém servisu u autorizovaného servisního partnera až na dobu 30 let. Kdykoliv budete potřebovat naši pomoc, volejte zdarma v rámci celé Evropy 00800 1 777 7777².

↳ ZÍSKEJTE NYNÍ VÍCE INFORMACÍ

Všechny informace o servisních smlouvách Mercedes-Benz naleznete na adrese www.mercedes-benz.cz – nebo si můžete nechat vypracovat individuální nabídku od svého partnera Mercedes-Benz.

¹ Platí naše Všeobecné obchodní podmínky. Doba platnosti se prodlužuje s každým provedeným servisem u autorizovaného servisního partnera Mercedes-Benz vždy do příštího předepsaného termínu – maximálně po dobu 30 let od první registrace. ² Při volání ze zahraničí mohou vzniknout náklady za roaming.

Čím by byl motoristický sport bez Mercedes-Benz?

První vůz, který zvítězil v automobilových závodech, byl poháněn motorem Daimler. První Mercedes byl závodním automobilem – legendární Stříbrný šíp. Účast společnosti Mercedes-Benz má v motoristickém sportu velkou tradici. Motoristický sport má na naši značku a na každé vozidlo s hvězdou dodnes velký vliv. Zažijte tuto jedinečnou historii, jako by se odehrála včera: v muzeu Mercedes-Benz ve Stuttgartu.

↘ ZÍSKEJTE VÍCE INFORMACÍ

Zažijte to, co již 130 let hýbe světem, a podnikněte výlet do historie automobilu v muzeu Mercedes-Benz. Na 16 500 m² Vás čeká více než 1500 exponátů, mezi nimi takové unikáty jako nejstarší dochovaný Mercedes z roku 1902 nebo legendární Gullwing. Vítejte v místě inovací:

www.mercedes-benz.com/museum

www.facebook.com/mercedesbenzmuseum

www.instagram.com/mercedesbenzclassic

www.twitter.com/mb_museum

www.google.com/+mercedesbenzmuseum

www.youtube.com/mercedesbenzmuseum



Čím by byl Mercedes-Benz bez motoristického sportu?

3. června 1934 se při mezinárodním závodě Eifelrennen na Nürburgringu zrodil legendární Stříbrný šíp. Tato legenda dnes znovu ožívá: v roce 2016 vyhrává závodní tým MERCEDES AMG PETRONAS potřeť za sebou mistrovský titul pro konstruktéry a mistrovský titul pro jezdce Formule 1. Úspěch značky se projevuje i mimo trať: každý ujetý metr je hybnou silou pro vývoj materiálů odlehčené konstrukce či hybridní technologie v sériové výrobě.

↳ ZÍSKEJTE VÍCE INFORMACÍ

Zažijte fascinaci Formule 1 v multimediální podobě.

www.facebook.com/MercedesAMGF1

www.twitter.com/MercedesAMGF1

www.youtube.com/MercedesAMGF1

www.google.com/+MercedesAMGF1

www.instagram.com/MercedesAMGF1

www.MercedesAMGF1.com

www.mercedes-benz.com/motorsport





BlueEFFICIENCY.

Nízký odpor vzduchu snižuje hlučnost jízdy a spotřebu paliva. O to se stará velký střešní spoiler, příznivý tvar sloupků A z hlediska odporu vzduchu, aerodynamicky optimalizovaná vnější zpětná zrcátka a také velkoplošné obložení spodku vozidla. Další výbavu BlueEFFICIENCY ke snížení spotřeby a emisí jsou funkce ECO start-stop, pneumatiky se sníženým valivým odporem, ukazatel ECO ve sdruženém přístroji a indikátor optimálního řazení. Referencí v otázkách účinnosti je model B 180 d BlueEFFICIENCY Edition. Aktivní žaluzie chladiče a komfortní podvozek se sníženou světlou výškou ještě více snižují odpor vzduchu a vedou k příkladným hodnotám emisí.

1 Aktivní žaluzie chladiče (B 180 d BlueEFFICIENCY Edition)

2 Ukazatel ECO ve sdruženém přístroji

3 Energeticky úsporný kompresor klimatizace je aktivní pouze v případě potřeby

4 Komplexní zlepšení aerodynamiky vozidla pro nízké hodnoty spotřeby a nízkou hlučnost

5 Převodovka 7G-DCT

6 Pneumatiky se sníženým valivým odporem



5 6



4

NATURAL GAS DRIVE

Nádrže stlačeného zemního plynu modelu B 200 c se nachází na bezpečném místě: dvě nádrže o objemu 19 l na spodku vozidla, jedna o objemu 87 l pod zadními sedadly. Díky této konstrukci zůstává zachován objem zavazadlového prostoru na úrovni třídy B s běžným pohonem.



Natural Gas Drive.

Pohon na zemní plyn Monovalent Plus modelu **B 200 c** ohromí velmi nízkými hodnotami emisí a nízkými náklady na palivo při současném zachování dynamických jízdních vlastností. Pohon v podobě klidného a účinného čtyřválcového zážehového motoru s přímým vstřikováním a přeplňováním turbodmychadlem. Monovalent Plus znamená, že motor je poháněn primárně stlačeným zemním plynem. Tři nádrže na stlačený zemní plyn zajišťují dojezd až 500 km. Mobilitu prodlouží o dalších 200 km 12litrová palivová nádrž na benzin. V případě vyčerpání zásoby zemního plynu přepne vozidlo automaticky a nepozorovaně na provoz na benzin. Výkon motoru je identický. Po doplnění nádrže stlačeného zemního plynu pokračuje jízda na zemní plyn.





Motory.

Pro třídu B jsou dostupné extrémně účinné vznětové a zážehové motory s celkem devíti výkonovými variantami. Všechny motory jsou přepřlňovány turbodmychadly a jsou standardně vybaveny funkcí ECO start-stop. Jako alternativní koncepce pohonu pro velmi ekologickou mobilitu je navíc dostupný pohon na stlačený zemní plyn Monovalent Plus v podobě modelu B 200 c (viz předchozí dvojstrana).

Podle motoru probíhá přenos síly přes manuální šestistupňovou převodovku nebo přes automatizovanou převodovku 7G-DCT, takže stupně se mění plynule téměř bez přerušování trakční síly.

↳ ZÍSKEJTE VÍCE INFORMACÍ

Veškeré technické údaje k třídě B naleznete na straně 58/59.

MOTORIZACE

Vznětové motory:

B 160 d s výkonem 66 kW (90 k) a točivým momentem 240 Nm

B 180 d/B 180 d BlueEFFICIENCY Edition s výkonem 80 kW (109 k) a točivým momentem 260 Nm

B 200 d/B 200 d 4MATIC s výkonem 100 kW (136 k) a točivým momentem 300 Nm

B 220 d/B 220 d 4MATIC s výkonem 130 kW (177 k) a točivým momentem 350 Nm

Zážehové motory:

B 160 s výkonem 75 kW (102 k) a točivým momentem 180 Nm

B 180/B 180 BlueEFFICIENCY Edition s výkonem 90 kW (122 k) a točivým momentem 200 Nm

B 200 s výkonem 115 kW (156 k) a točivým momentem 250 Nm

B 220 4MATIC s výkonem 135 kW (184 k) a točivým momentem 300 Nm

B 250/B 250 4MATIC s výkonem 155 kW (211 k) a točivým momentem 350 Nm



Pohon všech kol 4MATIC.

Speciálně vyvinutý pro třídu B. Za běžných podmínek je stejně účinný jako samostatný pohon předních kol, za mokra a na sněhu však poskytuje citelně více trakce: **pohon všech kol 4MATIC**.

Elektrohydraulická lamelová spojka integrovaná v zadní rozvodovce umožňuje variabilní rozdělení točivého momentu. Toto rozdělení se pohybuje od hospodárného pohonu pouze předních kol, např. při konstantní jízdě po dálnici, až po rozdělení 50 : 50 na sněhu, náledí nebo při dynamických jízdách manévrech.

PODVOZEK A ŘÍZENÍ

Komfortní podvozek nabízí rovnováhu mezi komfortem a dynamikou.

Menší náklony karoserie zlepšují kontrolu nad vozidlem a bezpečnost jízdy.

U **podvozku s adaptivním nastavením tlumení** může řidič **spínačem DYNAMIC SELECT** měnit vlastnosti tlumení vozidla. Změna z komfortního na sportovní režim zvyšuje příčnou dynamiku a zaručuje mimořádně intenzivní zážitek z jízdy.

Komfortní podvozek se sníženou světlou výškou nabízí komfortní odpružení. Snížení karoserie o 20 mm vpředu a 15 mm vzadu zlepšuje aerodynamiku.

Parametrické řízení: při vysokých rychlostech se podpora řízení snižuje, při nízkých rychlostech se kontinuálně zvyšuje.

Komfort servořízení závislého na rychlosti doplňuje **přímé řízení Direct sport steer** s variabilním převodem závislým na úhlu natočení volantu.

Tím je např. na klikatých silnicích dosaženo agilnějších reakcí vozidla a u jízdy v přímém směru se zvyšuje směrová stabilita.

Aktivní parkovací asistent.

Příplatkový **aktivní parkovací asistent** usnadňuje jak vyhledávání parkovacího místa, tak také parkování a výjezd z parkovacího místa. Tento asistent řídí vozidlo při podélném a příčném parkování, přičemž převezme řízení a brzdění místo řidiče.¹ Asistent je aktivní při jízdě vpřed do rychlosti 35 km/h a hlásí vhodná parkovací místa. Pokud řidič zařadí zpátečku a potvrdí nabídku k zaparkování, podporuje ho aktivní parkovací asistent do rychlosti 10 km/h aktivními zásahy do řízení.

¹ Platí pouze pro vozidla s automatickou převodovkou.

DALŠÍ PŘÍPLATKOVÉ ASISTENTY

Zpětná kamera se automaticky zapne při zařazení zpátečky a zobrazí řidiči na media displeji okolí za vozidlem pomocí dynamických naváděcích křivek.

Asistent dopravního značení může řidiči zobrazit omezení rychlosti, zákazy vjezdu a předjíždění a také jejich ukončení.

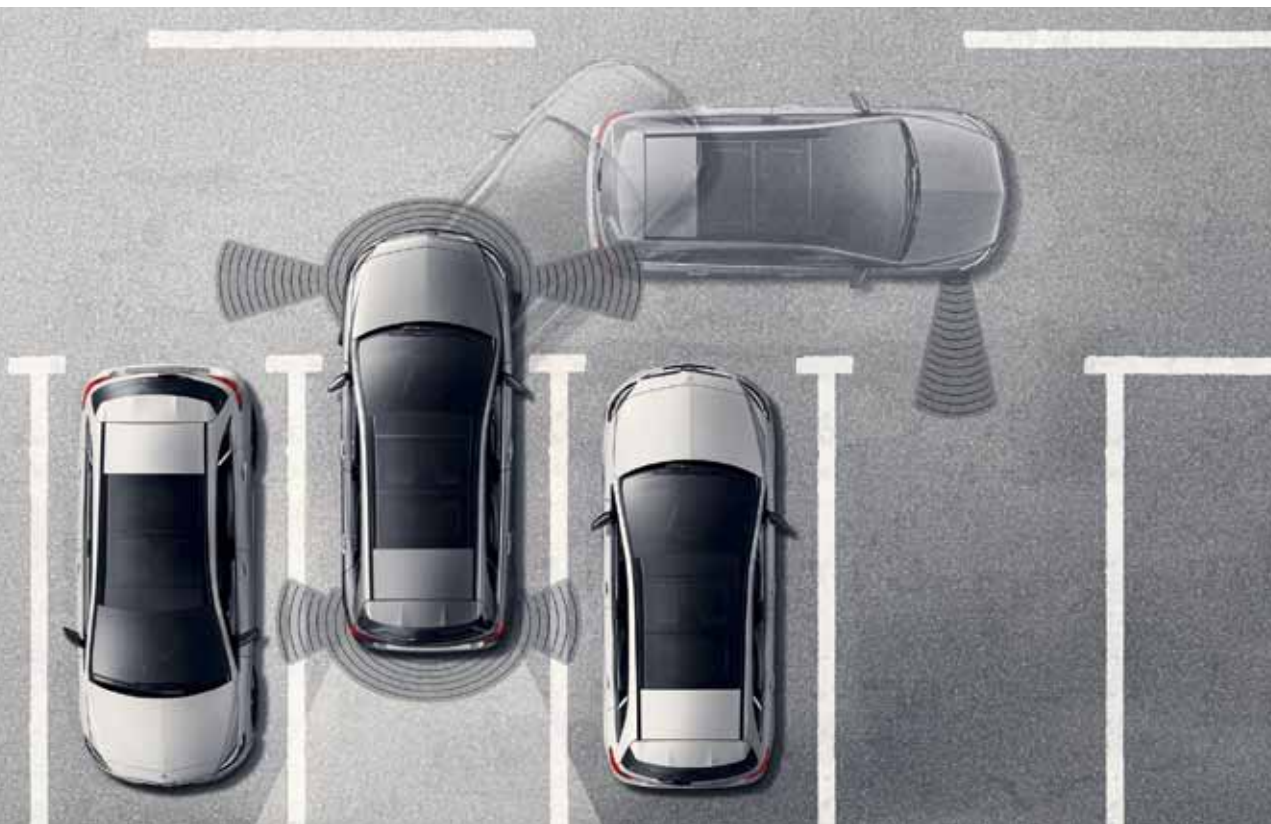

Vize jízdy bez nehod.

Jako první výrobce automobilů na světě jsme vyvinuli **komplexní koncepci bezpečnosti**. Jak pro osoby cestující ve voze Mercedes, tak pro ostatní účastníky silničního provozu.

BEZPEČNÁ JÍZDA

Asistent bdělosti řidiče ATTENTION ASSIST dokáže zvýšit bezpečnost jízdy obzvláště na dlouhých trasách a při nočních jízdách. Na základě chování řidiče může rozpoznat typické známky únavy a nepozornosti a poté ho varuje vizuálně a akusticky před hrozícím mikrosnánkem.

Adaptivní brzdový systém ADAPTIVE BRAKE zlepšuje brzdový výkon inteligentními zásahy: brzdové kotouče zůstanou za mokra suché. Když řidič náhle ubere plyn, brzdové obložení se automaticky aktivuje. Ve stoupání dokáže zabránit poždění vozu zpět.

Příplatkový **adaptivní tempomat Distance Pilot DISTRONIC** pomáhá především v dopravních zácpách udržovat bezpečnou vzdálenost od vozidla jedoucího vpředu. Systém dokáže v případě potřeby samostatně přibrzdit a opět zrychlit.

PŘI NEBEZPEČÍ

Aktivní brzdový asistent Active brake assist ve standardní výbavě varuje řidiče vizuálně při příliš malém odstupu, při hrozící kolizi varuje také akusticky a poskytuje řidiči odpovídající podporu při brzdění, která v závislosti na situaci

může zvýšit efektivitu brzdění řidiče. V případě chybějící reakce řidiče může asistent zahájit autonomní brzdění, aby zabránil nárazu nebo zmírnil následky nehody.

Asistent hlídání mrtvého úhlu s radarovým systémem v příplatkové výbavě hlídá jeden z největších zdrojů nebezpečí v silničním provozu. Pokud je v mrtvém úhlu rozpoznáno vozidlo, svítí ve vnějším zpětném zrcátku červený trojúhelník. Podle potřeby navíc zazní akustické varování. Systém je aktivní při rychlostech od 30 km/h do 250 km/h.

Asistent jízdy v pruzích v příplatkové výbavě dokáže při rychlostech v rozmezí 60 km/h až 200 km/h rozpoznat neúmyslné opuštění jízdního pruhu a varovat řidiče pulzními vibracemi volantu. Asistent hlídání mrtvého úhlu a asistent jízdy v pruzích jsou součástí příplatkové **sady asistentů jízdy v pruzích**.

Příplatkový **PRE-SAFE® system** dokáže již v předstihu rozpoznat kritické jízdní situace a při hrozícím nebezpečí provést preventivní opatření na ochranu cestujících. Patří sem například reverzibilní předepnutí bezpečnostních pásů nebo automatické přivření otevřených bočních oken.

PŘI NEHODĚ

Při nehodě mohou účinně přispět k optimální ochraně cestujících inteligentně vyladěné zádržné systémy a konstrukce vozidla. Kromě bezpečnostních pásů jsou to airbagy: čelní airbagy pro řidiče a spolujezdce s dvoustupňovým rozvinutím podle zaznamenané vážnosti nárazu, boční airbagy pro řidiče a spolujezdce, okenní airbagy mezi sloupky A a C, kolenní airbag pro řidiče a také příplatkové boční airbagy v zadní části.

PO NEHODĚ

Každé vozidlo Mercedes-Benz je v maximální míře připraveno poskytnout první pomoc. Pokud dojde k nehodě, může se automaticky vypnout motor, dále mohou být aktivována varovná směrová světla a nouzové osvětlení interiéru a odjištěno centrální zamykání. Nakonec dokáže integrovaný **systém nouzového volání Mercedes-Benz** (dle jednotlivých zemí) odeslat údaje o poloze a důležité informace o vozidle prostřednictvím GPS. Doufejme ale, že to nebude nikdy nutné.



Perfektní spojení díky Apple CarPlay™ a Android Auto.

Aplikace **Apple CarPlay™** pro iPhone® a **Android Auto** pro zařízení Android umožňují optimální integraci smartphonu do multimediálního systému vozidla. Včetně možnosti navigace, funkce telefonování a zaslání zpráv prostřednictvím hlasového ovládání a přístupu k přehrávači hudby. Integrace smartphonu je součástí systému COMAND Online a za příplatek k dodání se systémem Audio 20.

MOŽNOSTI NAVIGACE A MULTIMEDIÁLNÍHO SYSTÉMU

Navigace, telefon, audio, video, internet – díky systému **COMAND Online** má řidič tyto funkce a mnoho dalších na dohled i na dosah. Zobrazení s vysokým rozlišením na media displeji s úhlopříčkou 20,3 cm.

Live Traffic Information (součástí příplatkového systému COMAND Online a navigace Garmin® MAP PILOT) umožňuje příjem aktuálních a přesných dopravních informací pro optimální navádění k cíli a přesnější výpočet doby příjezdu. Přenos dat probíhá pomocí komunikačního modulu přes mobilní internetové připojení.

Jednoduchá navigace, přesná mapová data a vynikající navádění – **Garmin® MAP PILOT** přenáší všechny výhody navigačního systému Garmin® do systému Audio 20 CD – včetně Live Traffic Information. Stačí zasunout SD kartu s navigačním softwarem a mapovými podklady do SD slotu.

Multimediální systém **Audio 20 CD** v sobě spojuje zábavu, informace a komunikaci. Systém Audio 20 CD s možností připojení k internetu, rádiem s dvojitým tunerem a přehrávačem CD umožňuje propojení s mobilními zařízeními přes Bluetooth®, za příplatek media displej s úhlopříčkou 20,3 cm.



Perfektní propojení díky Mercedes me connect.

Inovativní a individualizované služby pro zajištění mobility, konektivity a servisu mají u nás jeden název: Mercedes me. Součástí tohoto fascinujícího světa zážitků Mercedes-Benz je **Mercedes me connect**, propojení řidiče, vozidla a individuálního světa. Základní služby Mercedes me connect, jako systém nouzového volání Mercedes-Benz nebo řešení poruch, tak poskytují okamžitou pomoc bez jakýchkoliv omezení.

Výbava **Remote Online** je přípravou na používání dalších služeb Mercedes me connect, které jsou k dispozici samostatně, jako například funkce vyhledání polohy vozidla (viz obrázky dole) nebo dotaz na aktuální stav vozidla (viz obrázky nahoře). Služby Remote Online jsou k dispozici v kombinaci s multimediálním systémem Audio 20 a také součástí příplatkového multimediálního systému COMAND Online, který Vám otevře celý svět Mercedes me connect – včetně internetového prohlížeče, navigace s Live Traffic Information (tři roky zdarma) a mnoha aplikací. Služby Mercedes me connect se spustí až na Vaši žádost, s výjimkou automaticky aktivovaného systému nouzového volání Mercedes-Benz a služby Live Traffic Information.

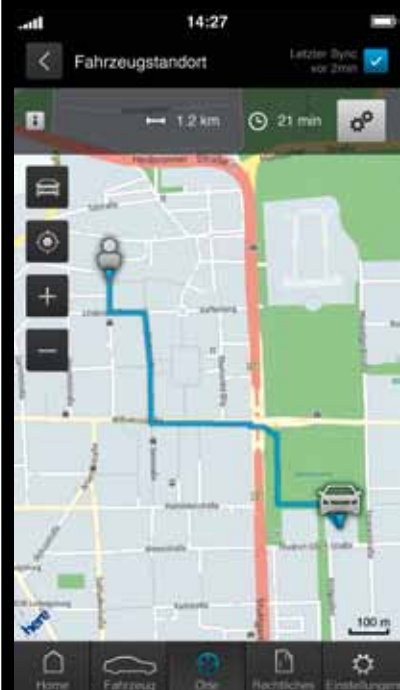

➤ **ZÍSKEJTE VÍCE INFORMACÍ**
Všechny informace najdete na stránce
<https://www.mercedes-benz.com/cz/>

Ambientní osvětlení.

Se svým příjemným, nepřímým světlem vytváří **ambientní osvětlení** dostupné v kombinaci s příplatkovou sadou osvětlení skutečnou domácí atmosféru. Obzvláště v noci zdůrazňuje vedení linií a kvalitu designu interiéru, navozuje pocit bezpečí a snižuje oslnění protijedoucími vozidly. Pro nastavení světla dle individuálních potřeb je k dispozici dvanáct různých barevných odstínů a pět stupňů intenzity. Ambientní osvětlení plně využívá technologii LED a nastavuje se komfortně přes sdružený přístroj. Při otevření dveří se vždy zapne, aby přivítalo cestující.

DALŠÍ OSVĚTLENÍ

Maximální možnou viditelnost ve vozidle a hodnotnější vzhled interiéru zaručuje **sada osvětlení** dodávaná za příplatek. Obsahuje jednobarevné ambientní osvětlení, funkční osvětlení a také dešťový senzor.

Výrazným prvkem podtrhujícím sportovní vzhled jsou **prahové lišty** z kartáčované ušlechtilé oceli s osvětleným nápisem „Mercedes-Benz“. Zároveň chrání oblast nástupu před poškozením.

Ambientní osvětlení Vás při otevření dveří přivítá atraktivní hrou světla.



Zavazadlový prostor.

Příplatkový systém **EASY-VARIO-PLUS** obsahuje zadní sedadla, která lze posouvat v podélném směru o 140 mm, a vytváří tak buď větší úložný prostor, nebo větší prostor pro nohy. K systému náleží také sada pro zavazadlový prostor s podlahou nastavitelnou do dvou výšek. Ve vyšší poloze vytváří podlaha téměř rovnou plochu, kterou lze ještě prodloužit sklopením opěradel zadních sedadel. V dolní poloze zvětšuje celkový objem zavazadlového prostoru. Je tak možné naložit i velmi vysoké předměty. Sedadlo spolujezdce je navíc možné sklopit dopředu. Tímto způsobem může opěradlo sloužit jako stůl pro cestující v zadní části nebo lze vzniklé místo využít pro přepravu obzvláště dlouhého nákladu. Opěradla zadních sedadel, u kterých lze nastavit sklon, je možné sklopit do polohy Cargo 90°. Tím se rozšíří zavazadlový prostor, zatímco zadní sedadla mohou být i nadále obsazena. Výklopná loketní opěrka se dvěma držáky nápojů zahrnuje otvor do zavazadlového prostoru za zadní střední loketní opěrkou pro přepravu dlouhých předmětů.

DALŠÍ MOŽNOSTI ZAVAZADLOVÉHO PROSTORU

O více pořádku, bezpečnosti a další úložné prostory v zavazadlovém prostoru se stará **sada pro zavazadlový prostor** dodávaná za příplatek s výškově nastavitelnou podlahou, zásuvkou 12 V a také skládacím boxem pod podlahou.

Ochranu přizpůsobenou pro děti od cca tří do dvanácti let nabízejí za příplatek **dětské sedačky** integrované v obou vnějších zadních sedadlech. Pro děti ve věku od dvou do čtyř let je navíc potřebná boční opěrka hlavy (již součástí) a speciální záchytný stůl.







Standardní výbava.

Třidu B si můžete konfigurovat až do posledního detailu. Můžete se ale také jednoduše těšit z četné standardní výbavy.

EXTERIÉR

Ocelová kola s ozdobnými kryty s 10 otvory (R00), s pneumatikami 195/65 R 15 (v závislosti na modelu ocelová kola s ozdobnými kryty s 10 otvory [643], s pneumatikami 205/55 R 16 nebo 10paprsková kola z lehké slitiny [R43], s pneumatikami 225/45 R 17)

Halogenové přední světlomety

Rámy bočních oken a ozdobné lišty z plastu v matné černé barvě

Kliky dveří a nárazníky lakované v barvě vozu

Komfortní podvozek

INTERIÉR

Sedadla čalouněná tkaninou Venlo (tkanina Vianen pro B 200 c)

Ozdobné výplně interiéru v dekoru matrix

Tříramenný multifunkční volant s dvanácti funkčními tlačítky

Funkce startování KEYLESS-GO s komfortním systémem zamykání

Tempomat s variabilním omezovačem rychlosti

Čalounění stropu tkaninou v barvě šedá crystal

↘ ZÍSKEJTE VÍCE INFORMACÍ

Přestože je přesvědčivý, je to stále jen první dojem. Kompletní standardní výbavu pro třídu B naleznete v ceníku, který si můžete prohlédnout také online.



Linie Style.

Na toulkách po městě nebo při aktivní dovolené v přírodě: luxusní designové a komfortní vybavy vyznačují sebejistotu a individualitu.

EXTERIÉR

10paprsková kola z lehké slitiny s pneumatikami 205/55 R 16 (55R)

7dvoupaprsková kola z lehké slitiny s pneumatikami 205/55 R 16 (R27, pro B 200 c)

Maska chladiče se dvěma lamelami ve stříbrné iridium a s chromovanými dekory

Ozdobné lišty spodní linie oken v chromu

Dlouhá chromovaná lišta na zadním nárazníku

INTERIÉR

Sedadla se zvýrazněnou oblastí ramen a čalouněním tkaninou Vianen

Sada komfortního nastavení sedadel, včetně výškového nastavení sedáku s plochou rozšířenou o 60 mm

Ozdobné prvky v dekoru line

Tříramenný multifunkční volant s dvanácti funkčními tlačítky

Řadicí páky s aplikacemi ve stříbrném chromu

Sdružený přístroj s barevným multifunkčním TFT displejem o úhlopříčce 11,4 cm

Spínač světel v lesklé černé barvě s kroužkem ve stříbrném chromu







Linie Urban.

Objevujte metropole ve voze Mercedes-Benz s výjimečným designem a velmi individuálním stylem interiéru, který Vás pokaždé překvapí.

EXTERIÉR

5dvoupaprsková kola z lehké slitiny s pneumatikami 225/45 R 17 (R04)

Vícepaprsková kola z lehké slitiny s pneumatikami 225/55 R 17 (08R, pro B 200 c)

Maska chladiče se dvěma lamelami v barvě stříbrná iridium a s chromovanými dekory

Dvě chromované koncovky výfuku (kromě B 200 c)

Ozdobné lišty spodní linie oken v chromu

Krátká chromovaná lišta na zadním nárazníku

INTERIÉR

Sedadla se zvýrazněnou oblastí ramen čalouněná syntetickou kůží ARTICO/ tkaninou Montfoort s kontrastním prošitím

Sada komfortního nastavení sedadel, včetně výškového nastavení sedáku s plochou rozšířenou o 60 mm

Tříramenný multifunkční volant čalouněný kůží s perforovanými úchopy, dvanácti funkčními tlačítky, kontrastním prošitím a krytkou ve stříbrném chromu

Řadicí páka v perforované kůži s kontrastním prošitím a aplikacemi ve stříbrném chromu

Sdružený přístroj se stříbrnými kulatými přístroji, červenými ukazateli a barevným multifunkčním TFT displejem o úhlopříčce 11,4 cm

Čalounění stropu černou tkaninou (za příplatek tkaninou v barvě šedá crystal)



Linie AMG.

Linie AMG zahrnuje komplexní styling AMG a další prvky k navýšení jízdní dynamiky. Také v interiéru, který se prezentuje ve sportovním duchu.

EXTERIÉR

Styling AMG s předním a zadním nárazníkem a prahovými nástavci AMG

5dvoupaprsková kola AMG z lehké slitiny, lakovaná v barvě šedá titanium, leštěná, s pneumatikami 225/40 R 18

Maska chladiče se dvěma lamelami v barvě stříbrná iridium a s chromovanými dekory

Dvě chromované koncovky výfuku

Komfortní podvozek se sníženou světlou výškou a přímé řízení Direct sport steer

Perforované přední brzdové kotouče

Brzdové třmeny vpředu s nápisem „Mercedes-Benz“

INTERIÉR

Sedadla se zvýrazněnou oblastí ramen čalouněná syntetickou kůží ARTICO/ mikrovláknem DINAMICA v černé barvě s červeným kontrastním prošitím

Sada komfortního nastavení sedadel, včetně výškového nastavení sedáku s plochou rozšířenou o 60 mm

Ozdobné prvky v dekoru karbon

Tříramenný multifunkční sportovní volant čalouněný kůží, dole zploštělý, s perforovanými úchopy a červeným kontrastním prošitím

Řadicí páka v perforované kůži s červeným kontrastním prošitím a aplikacemi ve stříbrném chromu

Sportovní pedály z kartáčované ušlechtilé oceli s protiskluzovou úpravou





Sada Exclusive.

Stylově sladěná kombinace kvalitních výbav interiéru splňuje velmi vysoké nároky na komfort, kvalitu a design. K výrazným prvkům patří vyhřívaná přední sedadla s bederní opěrkou s možností nastavení ve čtyřech směrech, která je stejně jako multifunkční volant a řadicí páka čalouněna kůží. S nimi jsou sladěny přístrojová deska a střední výplně dveří čalouněné syntetickou kůží ARTICO. Exkluzivní vzhled podtrhují designové prvky v barvě stříbrná chrome a ozdobné prvky z pórovitého eukalyptového dřeva nebo černého leštěného dřeva jasanu.

Sada AMG Exclusive.

Tato sada výbavy vychází z linie AMG a nabízí maximální míru exkluzivity, individuality a sportovního ladění. K výrazným prvkům patří vyhřívaná sedadla s bederní opěrkou s možností nastavení ve čtyřech směrech, která jsou výrazná díky čalounění černá kůže RED CUT s červeným kontrastním prošitím. S nimi jsou sladěny přístrojová deska, střední výplně dveří a loketní opěrky ve dveřích čalouněné syntetickou kůží ARTICO. V dolní části zploštělý multifunkční sportovní volant čalouněný kůží s perforovanými úchyty a řadicí páka čalouněná perforovanou kůží podtrhují sportovní charakter. U všech těchto prvků se objevuje červené kontrastní prošití, které je důkazem perfektního provedení do posledního detailu.



Sada Night.

Díky výrazným prvkům exteriéru propůjčuje sada Night vozidlu sportovně expresivní charakter. Patří sem vybrané designové prvky v černé barvě, maska chladiče se dvěma lamelami v lesklé černé barvě a s chromovanými dekory. V černém provedení jsou také leštěná 5dvoupaprsková kola z lehké slitiny o velikosti 45,7 cm (18 palců), kryty vnějších zpětných zrcátek a ozdobné lišty spodní linie oken. Determální, tmavě tónované sklo od sloupku B chrání před zvědavými pohledy a zároveň podtrhuje sportovní charakter.

Příplatkové vybavy.

Existuje nespočet možností, jak individualizovat třídu B. Od nejmenších detailů po komfortní vybavy, které byly donedávna určeny výhradně pro vyšší třídu. Vše si v klidu prohlédněte – v tomto katalogu, v ceníku nebo také online. Třídu B můžete pohodlně konfigurovat na stránkách www.mercedes-benz.cz

1 Kromě výrazného vzhledu nabízejí **světlomety LED High Performance**¹ více bezpečnosti v noci díky širokému rozptylu světla, barvě podobné dennímu světlu a nízké spotřebě energie. Funkce „Coming Home“ přivítá řidiče při odemknutí vozidla jedinečnou světelnou inscenací v modré a bílé barvě. Zadní světla v technologii LED jsou výraznými optickými prvky a zároveň zlepšují viditelnost.

2 **KEYLESS-GO**: s tímto systémem přístupu a oprávnění k jízdě lze vozidlo komfortně otevřít, nastartovat a zamknout – pouze nošením elektronického klíčku.

3 Pokud není **tažné zařízení**² potřebné, lze ho sklopit pod nárazník. Za účelem připojení přívěsu nebo montáže nosiče jízdních kol se zařízení jednoduše znovu vyklápí. K odjištění slouží ovládací prvek s diodou LED v zavazadlovém prostoru.

4 S dvanácti reproduktory, včetně basového, a s 9kanálovým zesilovačem DSP nabízí zvukový systém **Harman Kardon® Logic 7® Surround Soundsystem** o výkonu 450 wattů prvotřídní zvukový zážitek.

5 **Panoramatické posuvné střešní okno**: Díky své velké prosklené ploše zajišťuje tento systém v interiéru velmi světlou a příjemnou atmosféru. V zadní části je pevné panoramatické střešní okno a vpředu je elektricky ovládané posuvné střešní okno.

¹ Příplatková vybava světlomety LED High Performance není dostupná pro model B 200 c.

² Dostupné také v kombinaci s linií AMG.



Originální příslušenství.

Třída B splní veškerá přání. Proto je k dispozici originální příslušenství. Zde najdete téměř vše pro příjemnější a individuálnější jízdu.

1 **Zadní nosič jízdních kol pro tažné zařízení, skládací.** Uzamykatelný zadní nosič kol pro bezpečnou přepravu až tří jízdních kol lze jednoduše instalovat na tažné zařízení. Stejně jednoduché je připevnění kol do držáků. Maximální zatížení jedné lišty pro kolo je až 30 kg – proto je nosič vhodný i pro přepravu většiny elektrokol. Díky důmyslnému závěsnému mechanismu lze i nadále otevírat zavazadlový prostor.

2 **Osvětlená hvězda Mercedes.** Díky optickým vláknům a technologii LED svítí hvězda uprostřed masky chladiče Vašeho vozu Mercedes-Benz při odemknutí dálkovým ovládním i při otevření dveří nebo dveří zavazadlového prostoru. Funguje jen u vypnutého motoru, ne v kombinaci se systémem DISTRONIC.

3 **Vana do zavazadlového prostoru, mělká.** Z odolného polypropylenu s protiskluzovou úpravou. Chrání podlahu zavazadlového prostoru před znečištěním a je perfektně přizpůsobena tvaru Vašeho zavazadlového prostoru.

4 **Základní střešní nosič Alustyle Quickfix.** Hliníkový nosič dokonale přizpůsobený karoserii Vašeho vozu Mercedes-Benz je základem pro mnoho dalších přepravních řešení Mercedes-Benz: Nosiče lyží a snowboardů, nosiče jízdních kol nebo střešní boxy. Montáž je rychlá a bez použití nářadí díky novému inovativnímu systému rychloupínání. Aerodynamický vzhled typický pro Mercedes-Benz, s optimalizovanou hlučností. Podroben nárazovým testům. Uzamykatelný.

Nosič lyží a snowboardů New Alustyle „Komfort“. Vhodný pro upevnění na Váš základní střešní nosič. Až pro šest párů lyží* nebo čtyři snowboardy, uzamykatelný. Praktická funkce vytahování usnadňuje nakládání a vykládání.

OBJEVTE CELOU NABÍDKU

Nyní online na www.mercedes-benz.cz

* V závislosti na tvaru lyží.





R00



55R



R78



R04



643



R27



R43



08R

Kola.

Pro Váš vysněný vůz není nic důležitějšího než volba ráfků. Proto jsme pro Vás připravili širokou nabídku.

STANDARDNÍ A PŘÍPLATKOVÉ VÝBAVY

R00 Ocelová kola s ozdobným krytem a 10 otvorů, s pneumatikami 195/65 R 15

643 Ocelová kola s ozdobným krytem a 10 otvorů, s pneumatikami 205/55 R 16

55R 10paprsková kola z lehké slitiny s pneumatikami 205/55 R 16

R27 7dvoupaprsková kola z lehké slitiny lakovaná v barvě stříbrná vanadium, s pneumatikami 205/55 R 16

R78 5dvoupaprsková kola z lehké slitiny, lakovaná v barvě matná černá, leštěná, s pneumatikami 205/55 R 16

R43 10paprsková kola z lehké slitiny s pneumatikami 225/45 R 17

R04 5dvoupaprsková kola z lehké slitiny, lakovaná v barvě stříbrná, s pneumatikami 225/45 R 17

08R Vícepaprsková kola z lehké slitiny s pneumatikami 225/45 R 17



R15



R69



678 791



57



25R



01R



612 646



R15 5dvoupaprsková kola z lehké slitiny, lakovaná v barvě stříbrná Himalaya, s pneumatikami 225/45 R 17

25R 10paprsková kola z lehké slitiny, lakovaná v barvě stříbrná vanadium, s pneumatikami 205/50 R 17

R69 5paprsková kola z lehké slitiny, lakovaná v barvě černá, leštěná, s pneumatikami 225/45 R 17

01R 5dvoupaprsková kola z lehké slitiny, lakovaná v barvě černá, leštěná, s pneumatikami 225/40 R 18

AMG

678 5dvoupaprsková kola AMG z lehké slitiny, lakovaná v barvě šedá titanium, leštěná, s pneumatikami 225/40 R 18

612 5dvoupaprsková kola AMG z lehké slitiny, lakovaná v barvě černá, leštěná, s pneumatikami 225/40 R 18

791 Vícepaprsková kola AMG z lehké slitiny, lakovaná v barvě šedá titanium, leštěná, s pneumatikami 225/40 R 18

646 Vícepaprsková kola AMG z lehké slitiny, lakovaná v barvě černá, s leštěným límcem ráfku, s pneumatikami 225/40 R 18

▼ DALŠÍ KOLA

najdete v našem programu příslušenství.

Informace o originálním příslušenství Mercedes-Benz naleznete na adrese www.mercedes-benz.cz nebo přímo u Vašeho partnera Mercedes-Benz.

Technické údaje.

Počet válců/uspořádání
Zdvihový objem (cm ³)
Jmenovitý výkon ¹ (kW (k) při ot./min)
Jmenovitý točivý moment ¹ (Nm při ot./min)
Převodovka
Zrychlení 0–100 km/h (s)
Nejvyšší rychlost (km/h)
Pneumatiky/kola vpředu
Pneumatiky/kola vzadu
Palivo
Spotřeba paliva ² (l/100 km)
Město
Mimo město
Kombinovaná
Emise CO ₂ ² , kombinovaný provoz (g/km)
Emisní norma ³ /emisní třída ⁴
Objem nádrže (l)/z toho rezerva cca (l)
Objem zavazadlového prostoru (l)
Průměr otáčení (m)
Pohotovostní hmotnost ⁵ /užitečná hmotnost (kg)
Přípustná celková hmotnost (kg)

To nejlepší pro motor:
originální motorové oleje Mercedes-Benz.

Vznětové motory

B 160 d	B 180 d	B 180 d BE Edition	B 200 d	B 200 d 4MATIC	B 220 d	B 220 d 4MATIC
4/R	4/R	4/R	4/R	4/R	4/R	4/R
1461	1461	1461	2143	2143	2143	2143
66 (90)/2750–4000	80 (109)/4000	80 (109)/4000	100 (136)/3200–4000	100 (136)/3400–4400	130 (177)/3600–3800	130 (177)/3600–3800
240/1700–2500	260/1750–2500	260/1750–2500	300/1400–3000	300/1400–3000	350/1400–3400	350/1400–3400
Šestistupňová, manuální [7G-DCT]	Šestistupňová, manuální [7G-DCT]	Šestistupňová, manuální [-]	Šestistupňová, manuální [7G-DCT]	- [7G-DCT]	- [7G-DCT]	- [7G-DCT]
14,0 [13,8]	11,6 [11,6]	11,6 [-]	9,4 [8,9]	- [8,9]	- [7,6]	- [7,6]
180 [180]	190 [190]	190 [-]	210 [210]	- [207]	- [224]	- [220]
195/65 R 15	195/65 R 15	195/65 R 15	205/55 R 16	225/45 R 17	205/55 R 16	225/45 R 17
195/65 R 15	195/65 R 15	195/65 R 15	205/55 R 16	225/45 R 17	205/55 R 16	225/45 R 17
Motorová nafta	Motorová nafta	Motorová nafta	Motorová nafta	Motorová nafta	Motorová nafta	Motorová nafta
4,9–4,6 [4,7–4,4]	4,9–4,6 [4,7–4,4]	4,1 [-]	5,5–5,3 [4,9–4,7]	- [5,9–5,8]	- [5,0–4,9]	- [5,9–5,8]
4,0–3,6 [4,1–3,7]	4,0–3,6 [4,1–3,7]	3,3 [-]	3,9–3,5 [3,8–3,5]	- [4,5]	- [3,8–3,6]	- [4,5]
4,4–4,0 [4,3–4,0]	4,4–4,0 [4,3–4,0]	3,6 [-]	4,5–4,2 [4,2–4,0]	- [5,0]	- [4,3–4,1]	- [5,0]
113–104 [113–104]	113–104 [113–104]	94 [-]	117–109 [111–104]	- [131–130]	- [111–107]	- [131–130]
Euro 6/A [Euro 6/A]	Euro 6/A [Euro 6/A]	Euro 6/A+ [-]	Euro 6/A [Euro 6/A+]	- [Euro 6/B]	- [Euro 6/A+]	- [Euro 6/B]
50/6	50/6	40/6	50/6	56/6	50/6	56/6
488–1547	488–1547	488–1547	488–1547	488–1547	488–1547	488–1547
11,0	11,0	11,0	11,0	11,0	11,0	11,0
1420/565 [1450/535]	1420/565 [1450/535]	1410/490 [-]	1485/540 [1505/520]	- [1575/520]	- [1505/520]	- [1575/520]
1985 [1985]	1985 [1985]	1900 [-]	2025 [2025]	- [2095]	- [2025]	- [2095]

¹ Údaje o jmenovitém výkonu a jmenovitém točivém momentu podle nařízení (ES) č. 595/2009 v aktuálním platném znění. ² Uvedené údaje o spotřebě paliva a emisích CO₂ byly zjištěny na základě předepsaného postupu měření (§ 2 č. 5, 6, 4 výnosu o osobních vozidlech (označení spotřeby energie) v aktuálním platném znění). Údaje se nevztahují na konkrétní vozidlo a nejsou součástí nabídky, nýbrž slouží pouze účelům srovnání jednotlivých typů vozidel. ³ Údaj je platný pouze v rámci Evropské unie. Odlišnosti dle zemí jsou možné. ⁴ Zjištěno na základě naměřených emisí CO₂ se zohledněním hmotnosti vozidla. ⁵ Údaje k pohotovostní hmotnosti podle směrnice 92/21/ES v aktuálním platném znění

	Zážehové motory							Natural Gas Drive
	B 160	B 180	B 180 BE Edition	B 200	B 220 4MATIC	B 250	B 250 4MATIC	B 200 c
Počet válců/ uspořádání	4/R	4/R	4/R	4/R	4/R	4/R	4/R	4/R
Zdvihový objem (cm ³)	1595	1595	1595	1595	1991	1991	1991	1991
Jmenovitý výkon ¹ (kW (k) při ot./min)	75 (102)/4500-6000	90 (122)/5000	90 (122)/5000	115 (156)/5300	135 (184)/5500	155 (211)/5500	155 (211)/5500	115 (156)/5000
Jmenovitý točivý moment ¹ (Nm při ot./min)	180/1200-3500	200/1250-4000	200/1250-4000	250/1250-4000	300/1200-4000	350/1200-4000	350/1200-4000	270/1250-4000
Převodovka	Šestistupňová, manuální [7G-DCT]	Šestistupňová, manuální [7G-DCT]	Šestistupňová, manuální [-]	Šestistupňová, manuální [7G-DCT]	- [7G-DCT]	Šestistupňová, manuální [7G-DCT]	- [7G-DCT]	Šestistupňová, manuální [7G-DCT]
Zrychlení 0-100 km/h (s)	10,7 [10,6]	9,0 [8,7]	9,0 [-]	8,2 [7,9]	- [7,0]	6,6 [6,5]	- [6,5]	9,2 [9,1]
Nejvyšší rychlost (km/h)	190 [190]	200 [200]	190 [-]	220 [220]	- [225]	240 [240]	- [235]	200 [200]
Pneumatiky/kola vpředu	195/65 R 15	195/65 R 15	195/65 R 15	205/55 R 16	205/55 R 16	225/45 R 17	225/45 R 17	205/55 R 16
Pneumatiky/kola vzadu	195/65 R 15	195/65 R 15	195/65 R 15	205/55 R 16	205/55 R 16	225/45 R 17	225/45 R 17	205/55 R 16
Palivo	Super 95	Super 95	Super 95	Super 95	Super 95	Super 95	Super 95	Zemní plyn H/Super 95
Spotřeba paliva ² (l/100 km)								
Město	7,2 [7,1-7,0]	7,6-7,4 [7,1-7,0]	7,0 [-]	7,6-7,4 [7,1-7,0]	- [8,5]	8,8-8,6 [8,7-8,6]	- [8,5]	6,0 [5,7-5,6] ⁶
Mimo město	4,6-4,4 [4,9-4,6]	4,8-4,5 [4,9-4,6]	4,2 [-]	4,8-4,6 [4,9-4,6]	- [5,8-5,6]	5,5-5,3 [4,8-4,7]	- [5,8-5,6]	3,5-3,4 [3,5] ⁶
Kombinovaná	5,6-5,5 [5,7-5,5]	5,8-5,6 [5,7-5,5]	5,2 [-]	5,8-5,7 [5,7-5,5]	- [6,8-6,7]	6,8-6,6 [6,2]	- [6,8-6,7]	4,4 [4,3-4,2] ⁶
Emise CO ₂ ² , kombinovaný provoz (g/km)	130-126 [132-127]	135-129 [132-127]	122 [-]	135-130 [132-127]	- [158-156]	157-152 [145-143]	- [158-156]	119-117 [117-115]
Emisní norma ³ /emisní třída ⁴	Euro 6/B [Euro 6/B]	Euro 6/C [Euro 6/B]	Euro 6/B [-]	Euro 6/B [Euro 6/B]	- [Euro 6/D]	Euro 6/D [Euro 6/C]	- [Euro 6/D]	Euro 6/A [Euro 6/A]
Objem nádrže (l)/z toho rezerva cca (l)	50/6	50/6	50/6	50/6	56/6	50/6	56/6	20 kg/3 kg (zemní plyn) 12/5 (Super 95)
Objem zavazadlového prostoru (l)	488-1547	488-1547	488-1547	488-1547	488-1547	488-1547	488-1547	501-1456
Průměr otáčení (m)	11,0	11,0	11,0	11,0	11,0	11,0	11,0	11,0
Pohotovostní hmotnost ⁵ /užitečná hmotnost (kg)	1395/565 [1425/535]	1395/565 [1425/535]	1395/565 [-]	1395/565 [1425/535]	- [1505/525]	1440/550 [1465/525]	- [1505/525]	1505/515 [1535/515]
Přípustná celková hmotnost (kg)	1960 [1960]	1960 [1960]	1960 [-]	1960 [1960]	- [2030]	1990 [1990]	- [2030]	2020 [2050]

(hmotnost ve stavu připravenosti k jízdě, palivová nádrž naplněná na 90%, včetně řidiče, 68 kg, a zavazadel, 7 kg) pro vozidla ve standardní výbavě. Příplatkové vybavy a příslušenství tuto hodnotu zpravidla zvyšují, čímž se odpovídajícím způsobem sníží užitečné zatížení. ⁶ Údaje platí výhradně pro provoz na zemní plyn v kg na 100 km. Hodnoty v hranatých závorkách se vztahují na vozidla s automatickou převodovkou. Další technické údaje najdete na www.mercedes-benz.cz

Rozměry.

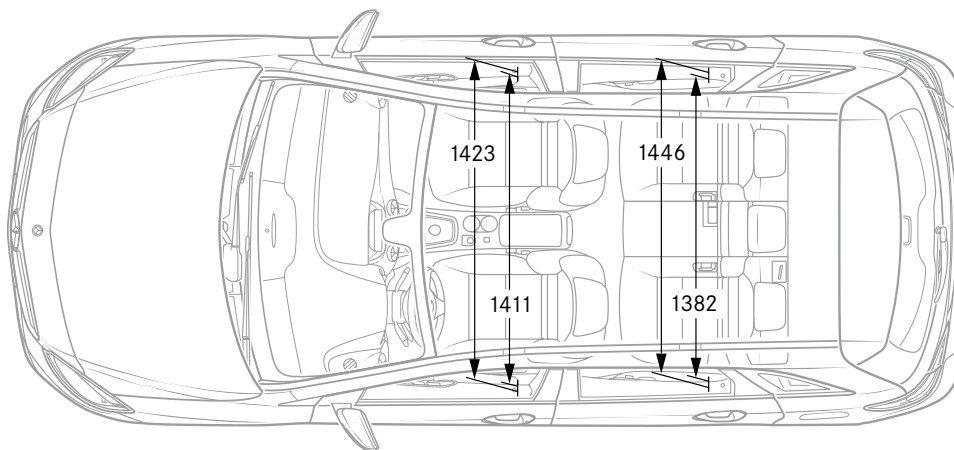
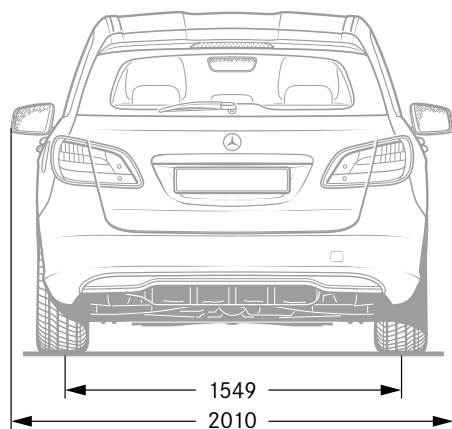
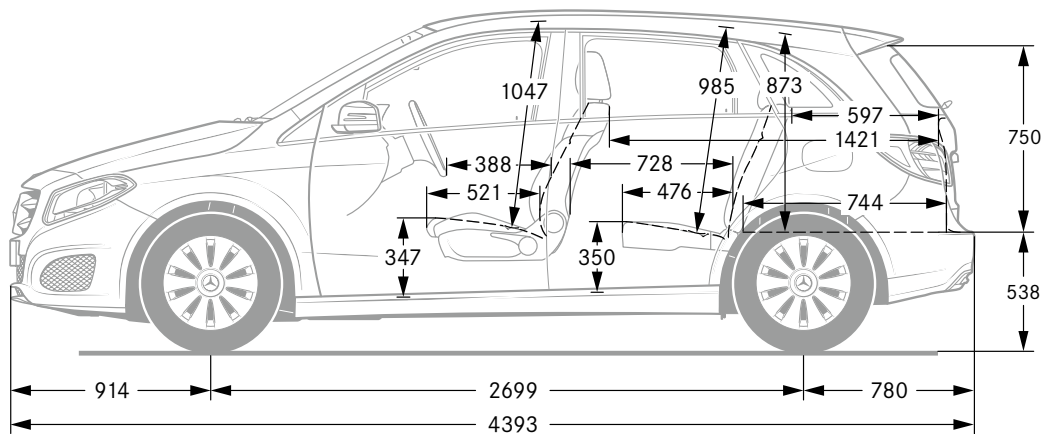
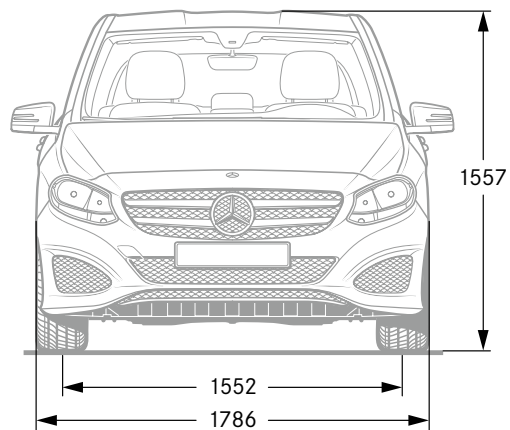

Všechny údaje jsou uvedeny v milimetrech. Zobrazené míry jsou uváděny jako střední hodnoty. Platí pro nezatižená vozidla ve standardní výbavě. Zobrazené rozměry odpovídají vozidlům se vznětovými a zážehovými motory. U modelu B 200 c se tyto rozměry mohou v některých bodech lišit.

Čalounění a ozdobné prvky.

Čalounění

- 001 Tkanina Venlo, černá
- 031 Tkanina Vianen, černá¹
- 038 Tkanina Vianen, šedá crystal¹
- 105 Syntetická kůže ARTICO, béžová Sahara²
- 111 Syntetická kůže ARTICO, černá²
- 118 Syntetická kůže ARTICO, šedá crystal²
- 201 Kůže, černá
- 204 Kůže, hnědá hazelnut
- 207 Kůže, červená cranberry
- 611 Syntetická kůže ARTICO/tkanina Montfoort, černá
- 618 Syntetická kůže ARTICO/tkanina Montfoort, šedá crystal
- 661 Syntetická kůže ARTICO/mikrovlákno DINAMICA, černá
- 821 Kůže RED CUT, černá

Ozdobné prvky

- H88 Dekor matrix
- H53 Dekor line
- H81 Dekor sail
- H74 Dekor karbon
- 734 Dřevo eukalyptu, hnědé, pórovité^{2,3}
- 736 Dřevo jasanu, černé, leštěné^{2,4}

Standardní výbava

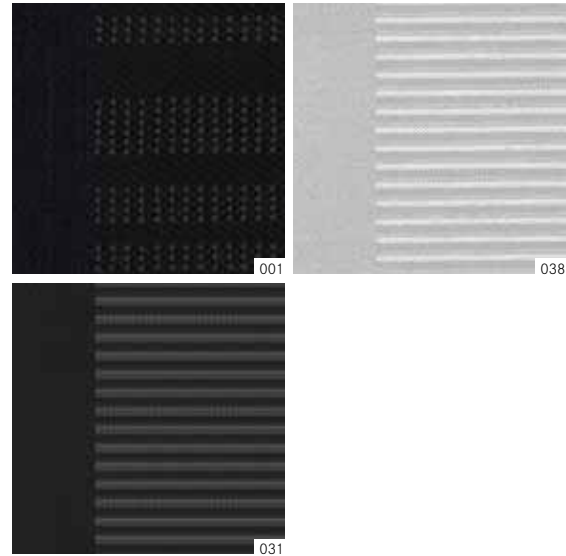

Linie Style²

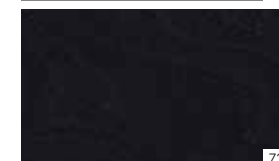

¹ Součást standardní výbavy v kombinaci s B200 c. ² Příplatková výbava.

³ Součást sady Exclusive. ⁴ U sady Exclusive k dispozici na přání bez navýšení ceny.

Linie Urban²

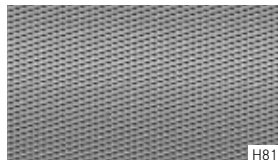
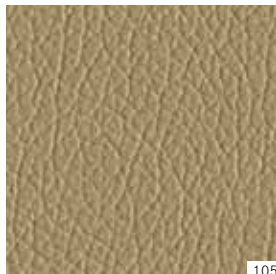
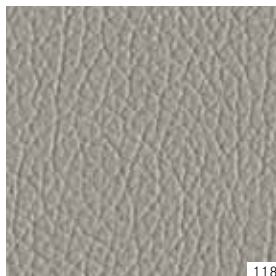
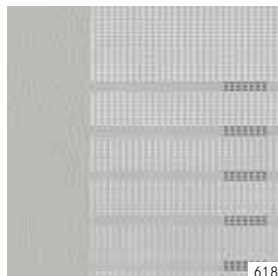
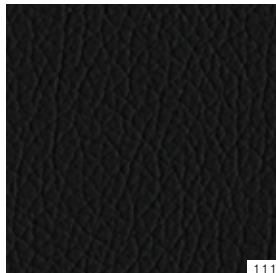

Linie AMG²

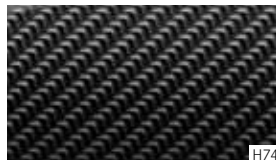

Sada Exclusive²

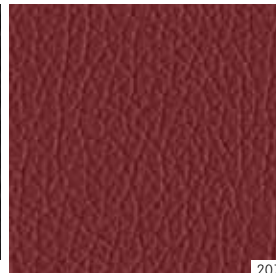
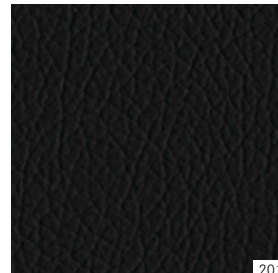

Sada AMG Exclusive²

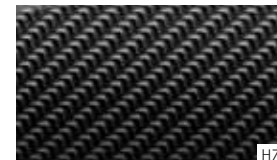
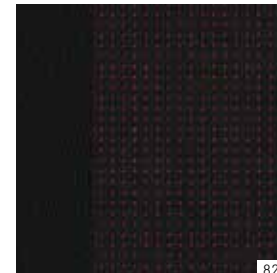

Barevné odstíny.

Standardní barevné odstíny

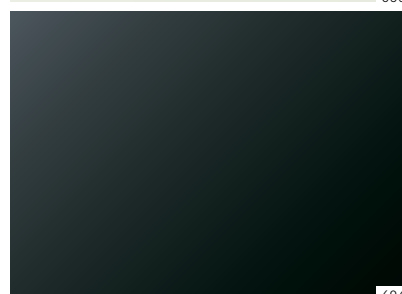
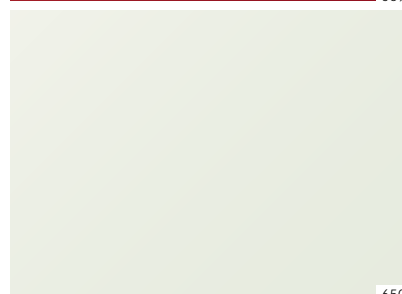

Metalické barevné odstíny¹

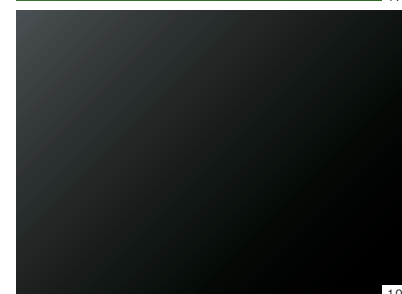

Standardní barevné odstíny

589 Červená Jupiter

650 Bílá cirrus

696 Černá night

Metalické barevné odstíny¹

175 Zelená elbaite

191 Černá cosmos

761 Stříbrná polar

787 Šedá mountain

890 Modrá cavansite

895 Běžová canyon²

990 Hnědá Orient

¹ Příplatková výbava. ² Není k dispozici pro B 200 c.



Mercedes-Benz je jedním ze zakládajících partnerů nadace „Laureus Sport for Good Foundation“.

Od založení nadace roku 2000 podporuje Mercedes-Benz cíle a hodnoty tohoto celosvětově všeobecně prospěšného programu: pomocí sociálních sportovních projektů zlepšovat život znevýhodněným nebo nemocným dětem a mladistvým. Laureus se stal jednou ze základních součástí společenské odpovědnosti Mercedes-Benz. Každý nový Mercedes je proto vyslancem těchto hodnot. Koupí vozu Mercedes podporujete nadaci „Laureus Sport for Good Foundation“.

K údajům v tomto katalogu: Po redakční uzávěrce tohoto katalogu dne 27. 10. 2016 mohlo dojít ke změnám produktu. Výrobce si po dobu trvání dodávek vyhrazuje právo na konstrukční nebo tvarové změny, odchylky barevnosti a změny obsahu dodávek, pokud budou tyto změny či odchylky s ohledem na zájmy prodejce únosné pro zákazníka. Pokud výrobce, příp. prodejce používá k označení objednávky nebo k popisu nabízeného výrobku značky nebo číselné údaje, nevyplyvají z nich samotných žádná práva. Na vyobrazeních mohou být uvedeny také příplatkové výbavy a příslušenství, které nejsou součástí standardní dodávky. Barevné odchylky jsou podmíněny technikou tisku. Tento text je publikován mezinárodně. Informace o legislativních, právních a daňových předpisech a jejich důsledcích jsou však platné pouze pro Spolkovou republiku Německo, a to v okamžiku redakční uzávěrky tohoto katalogu. Ohledně předpisů platných v ostatních zemích a jejich důsledcích a také o závazném aktuálním stavu se proto prosím informujte u svého prodejce Mercedes-Benz.

www.mercedes-benz.cz

Daimler AG, Mercedesstr. 137, 70327 Stuttgart MS/MAC 6701 · 1508 · 24-03/0317

Převzetí vozidla s ukončenou životností. Rádi převezmeme Vaše vozidlo třídy B zpět k ekologické likvidaci v souladu se směrnicí Evropské unie (EU) o vozidlech s ukončenou životností – ale do té doby je ještě hodně daleko.

Abychom Vám vrácení vozidla co nejvíce usnadnili, je Vám k dispozici síť sběrných míst a demontážních středisek. V jednom z těchto zařízení můžete své vozidlo bezplatně odevzdat. Významně tak přispíváte k uzavření koloběhu recyklace a k ochraně přírodních zdrojů.

Další informace o recyklaci vozidel s ukončenou životností, zhodnocení a podmínkách zpětného převzetí získáte na domovské stránce společnosti Mercedes-Benz pro Vaši zemi.