

Nový Citan.

Skříňová dodávka & Mixto.



Mercedes-Benz
Vans. Born to run.

Město má nového hrdinu.

Nový Citan.

Mercedes-Benz rozšiřuje rodinu dodávkových vozidel o další výrobní řadu. Se skříňovým vozidlem Citan a Mixto je v nabídce poprvé městské dodávkové vozidlo pro živnostníky, které je speciálně přizpůsobeno různým výzvám v každodenním provozu ve městě: robustní, flexibilní a hospodárné.

Citan je hrdinou města: koncepce vozidla přesvědčí velkým ložným prostorem při kompaktních rozměrech vozidla, vysokou jízdní dynamikou, vysokou agilitou a obratností. I z hlediska hospodárnosti je Citan výhrou – o to se starají mimo jiné nízké provozní náklady, atraktivní cena a velmi flexibilní možnosti financování. Pro Váš Citan Vám poskytneme doživotní¹ záruku mobility Mercedes-Benz MobiloVan². Moderní motory Citanu odvedou prvotřídní práci a mohou přispět díky inovativním technologiím BlueEFFICIENCY se spotřebou od 4,3 l/100 km³ k hospodárnosti Vašeho podnikání^{4,5}. Přesně vyladěný podvozek podporuje bezpečnou a přesnou manipulaci. Interiér s ergonomickou koncepcí ovládání a vysokým komfortem přispívá k tomu, že jde práce s Citanem nejen lépe od ruky, ale také skutečně dělá radost.

Krátce: Citan má vše, co od městského dodávkového vozidla s hvězdou očekáváte.

¹ Maximálně 30 let. ² Platné od 1. 10. 2012 pro vozidla s první registrací od 1. 10. 2012.

³ Měřeno pro skříňovou dodávku Citan, délka vozidla (A2), při celkové hmotnosti 1950 kg, motor 108 CDI a 109 CDI, vybavené sadou efektivních opatření BlueEFFICIENCY.

⁴ V závislosti na zvolené variantě vozidla je sada efektivních opatření BlueEFFICIENCY k dispozici v příplatkové či standardní výbavě. Sada efektivních opatření BlueEFFICIENCY ve standardní výbavě se zážehovým motorem k dodání předběžně od 2. čtvrtletí 2013. V okamžiku redakční uzávěrky nebyly k dispozici hodnoty spotřeby paliva a hodnoty CO₂ u zážehového motoru.

⁵ Předpokladem pro sadu efektivních opatření BlueEFFICIENCY je konfigurace vozidla, která obsahuje výbavu: elektrické ovládání předních oken, elektrické ovládání vnějších zpětných zrcátek (obojí v příplatkové výbavě) a ukazatel venkovní teploty.









Obsah

Nový Citan	2	Výbavy	22
		Barevné odstíny a čalounění	22
Interiér	6	Standardní a přípl. výbavy	23
Komfort a funkčnost	6	Originální příslušenství	27
Technika	8	Servis a finanční služby	28
Motory a podvozek	8	Slovník pojmů	32
BlueEFFICIENCY	10	Technické údaje	34
Koncepce nákladového prostoru	12	Motory, hmotnosti a rozměry	34
Oblasti použití a mnohostrannost	12	Spotřeba paliva a emise CO ₂	36
Skříňová dodávka	16	Zkušební jízda	37
Mixto	18		
Bezpečnost	20		





Ví, na čem Vám záleží.

Citan spojuje příjemné s užitečným.

Interiér Citanu okouzluje příjemným prostředím, v němž se velice dobře pracuje. Manuálně nastavitelné sedadlo řidiče a výškově nastavitelný volant umožňují precizní vyladění jízdního komfortu. Snadno čitelný sdružený přístroj s indikátorem optimálního řazení podporuje hospodárnou jízdu.

Koncepce odkládacích prostor poskytuje mnoho úložného prostoru, dobře dostupného i během jízdy. Systém vytápění a větrání ve standardní výbavě vytváří příjemné pracovní klima.



Manuální klimatizace. Systém vytápění a větrání s klimatizací v příplatkové výbavě pro konstantní a příjemné klima v interiéru.



Úložný prostor nad čelním oknem. Úložný prostor nad čelním oknem ve standardní výbavě umožňuje rychlý přístup k dokumentům a drobným předmětům.

Dokážete si představit, že by jej něco zadrželo? Ovšem, že ne.

Citan cíleně rozvíjí své silné stránky.

Při spojení vysoké dynamiky, nízké spotřeby paliva a ohromujících jízdních vlastností máte z jízdy prostě radost: ať už v husté městské dopravě, kde budete těžit z obratnosti Citanu, nebo při jízdě mimo město či na dálnici, kde si můžete plně vychutnat jeho sílu. Aby Citan dokázal splnit požadavky, které jsou na něj kladeny, jsou k dispozici jak vznětové motory s vysokým točivým momentem, které jsou nabízeny s výkonem **55 kW** (75 k), **66 kW** (90 k) a **81 kW** (110 k), tak i zážehový motor s **84 kW** (114 k). (Motory o výkonu **81 kW** a **84 kW** budou k dodání předběžně od 2. čtvrtletí 2013. Hodnoty spotřeby paliva a hodnoty CO₂ nebyly v okamžiku redakční uzávěrky k dispozici. Díky sadě efektivních opatření BlueEFFICIENCY mohou moderní motory Citanu přispět k vyšší hospodárnosti Vašeho podnikání^{1, 2}. Pro dosažení přenosu síly téměř bez ztrát pracuje Citan dle použitého typu motoru s manuální pětistupňovou, příp. šestistupňovou převodovkou.

Pro dosažení znatelně vyššího komfortu jsou všechny komponenty podvozku navzájem přesně sladěny – od standardního servořízení, přes nastavení tlumičů odpružení, až po geometrii zadní nápravy. Výsledkem je, že při pojíždění, jízdě v zatáčkách, ani při plně obsazeném vozidle nemusíte s Citanem dělat žádné kompromisy, co se jízdních vlastností či radosti z jízdy týče.

¹ V závislosti na zvolené variantě vozidla je sada efektivních opatření BlueEFFICIENCY k dispozici v příplatkové či standardní výbavě. Sada efektivních opatření BlueEFFICIENCY bude standardně nabízena u vozidel vybavených zážehovým motorem, který bude předběžně k dodání od 2. čtvrtletí 2013. Ke dni redakční uzávěrky nebyly k dispozici hodnoty CO₂ a spotřeby paliva.

² Předpokladem pro sadu efektivních opatření BlueEFFICIENCY je konfigurace vozidla, která obsahuje příplatkovou výbavu: elektrické ovládání předních oken s komfortním ovládáním na straně řidiče, elektrické ovládání vnějších zpětných zrcátek a ukazatel venkovní teploty.









Jeho provoz se vyplatí.

Citan je dobrým příkladem i s ohledem na spotřebu paliva – od 4,3 l/100 km¹.

Pro společnost Daimler je povinností i s novým vozidlem Mercedes-Benz Citan zodpovědně a trvale utvářet budoucnost mobility. Citan příkladně splňuje nároky na ekologicky šetrné vozidlo – a díky inovativním technologiím BlueEFFICIENCY snižuje emise CO₂ a spotřebu paliva^{2,3}. Také z pohledu hospodárnosti se Citan vyplatí díky své atraktivní ceně a nízkým provozním nákladům (např. nízké spotřebě paliva a intervalům údržby až 40 000 km). Nejlepší možná dostupnost je pro Mercedes-Benz právě tak důležitá jako pro Vás. Zdůrazňujeme to poskytováním celoživotní⁴ záruky mobility – Mercedes-Benz MobiloVan⁵. Citan tak významně přispívá k dlouhodobé a trvalé ziskovosti. Od jízdy k jízdě.

Nová generace motorů, elektricky podporované servořízení a indikátor optimalizovaného řazení tvoří základ hospodárné jízdy. Hospodárnost Vašeho vozidla lze ještě zvýšit díky sadě efektivních opatření BlueEFFICIENCY^{2,3}:

- Řízení akumulátoru a alternátoru
- Funkce ECO start-stop
- Pneumatiky se sníženým valivým odporem⁶

¹ Měřeno u skříňové dodávky Citan, prodloužená délka (A2), celková hmotnost 1950 kg, motor 108 CDI a 109 CDI, sada efektivních opatření BlueEFFICIENCY.

² V závislosti na zvolené variantě vozidla je sada efektivních opatření BlueEFFICIENCY k dispozici v příplatkové či standardní výbavě. Ve standardní výbavě bude u vozidel se zážehovým motorem, který bude v nabídce od 2. čtvrtletí 2013. Hodnoty spotřeby a hodnoty CO₂ nebyly v okamžiku redakční uzávěrky k dispozici.

³ Předpokladem pro sadu efektivních opatření BlueEFFICIENCY je konfigurace vozidla, která obsahuje příplatkovou výbavu: elektrické ovládání předních oken s komfortním ovládáním na straně řidiče, elektrické ovládání vnějších zpětných zrcátek a ukazatel venkovní teploty.

⁴ Maximálně 30 let.

⁵ Platné od 1. 10. 2012 pro vozidla s první registrací od 1. 10. 2012.

⁶ Nedostupné pro vozidla se zvýšenou užitečnou hmotností.



Připraven přijmout každou výzvu.

Citan zvládá každodenní úkoly s ohromující flexibilitou.

Citan Vás nedokáže zbavit práce, ale může Vám ji výrazně usnadnit. Bez ohledu na obor Vašeho podnikání. Jeho inteligentní koncepce nákladového prostoru se již nebudete chtít vzdát. Snadné nakládání a vykládání totiž patří k jeho silným stránkám, stejně jako flexibilní využití jeho vysoké přepravní kapacity.

Skříňová dodávka Citan přesvědčí svou robustní konstrukcí, spolehlivým zajištěním nákladu a dobrou přístupností k němu. Ještě vyšší kapacitu vytvoří sklopná dělicí stěna s mříží, dodávaná za příplatek, pomocí níž lze zvětšit ložnou délku pouhým obratem ruky.

Citan Mixto nabízí pět komfortních míst k sezení pro přepravu osob a při sklopeném lavicovém sedadle objem nákladového prostoru 3,7 m³ pro materiál či zavazadla.

¹ Objem nákladového prostoru u Citanu Mixto činí při nesklopeném lavicovém sedadle 2,4 m³.



Ochranná mříž pro náklad. Sklopná ochranná mříž umožňuje ve skříňové dodávce dosáhnout větší ložné délky a poskytuje ochranu cestujícím.



Sklopné trojmístné lavicové sedadlo s ochrannou mříží v 1. řadě za řídicím. Mixto nabízí místo až pro pět cestujících nebo vysokou přepravní kapacitu.





První hrdina, který existuje ve třech délkách.

Citan Vám nechává otevřené skutečně všechny možnosti.

Jako specialista v oboru se Citan intenzivně zaměřuje na účel použití – a sice hned od počátku. Díky třem různým ložným délkám¹ až 2137 mm² a ložné výšce 1258 mm Vám skříňová dodávka Citan poskytne přepravní kapacitu až 3,8 m³ s užitečným zatížením v rozmezí 490 až 810 kg.

Aby byl velkorysý prostor co nejlépe využit, poskytují dvoje posuvné dveře a zadní dveře v dvoukřídlém provedení s úhlem otevření až 180° neomezený přístup k nákladovému prostoru. Ještě více prostoru nabízí výklopný střešní panel pro objemný náklad v příplatkové výbavě či za příplatek dodávané tažné zařízení. Co musíte vzít s sebou, to také vezmete.

¹ Mixto je k dispozici jen ve variantě pro extra dlouhé provedení.

² Při sklopeném sedadle spolujezdce dosahuje délka nákladového prostoru skříňové dodávky 2886 mm.



Effektivní nakládání a vykládání: díky třem různým délkám¹ a za příplatek dodávaným dvěma posuvným dveřím poskytuje nový Citan mnoho prostoru pro splnění nejrůznějších nároků a přepravních úkolů.









Vejde se do něj opravdu hodně věcí. A stejně tolik jich dokáže rozdat.

Citan bezpečně dopraví Vás i Váš náklad do cíle.

Dostatek místa pro nářadí a materiál znamená také velkou zodpovědnost. U skříňové dodávky je proto řidič a spolujezdec chráněn dělicí stěnou před padajícím nákladem, nečistotami a zápachem.

Náklad může být díky upevňovacím pásům a standardně dodávaným upevňovacím okům upevněn k podlaze nákladového prostoru. Za příplatek dodávané dřevěné boční obložení chrání kovový povrch a zlepšuje hlukovou a tepelnou izolaci. Dřevěná podlaha v příplatkové výbavě usnadňuje nejen nakládání, ale i čištění.



Nákladový prostor skříňové dodávky Citan se vyznačuje flexibilitou a bezpečností. Díky ochranné mříži v příplatkové výbavě je řidič chráněn před padajícím zbožím – navíc máte náklad stále pod dohledem.





Opravdu umí všechno, je to možné?

Citan budí nadšení svým velkolepým prostorem pro všechno a všechny.

Mixto¹ se ideálně hodí pro kombinaci přepravy osob a nákladu. Proto poskytuje v prostoru za pěti místy k sezení nákladový prostor o objemu 2,4 m³. Oboje posuvné dveře nákladového prostoru, dodávané standardně v proskleném provedení, umožňují snadný přístup do prostoru pro cestující nebo nákladového prostoru².

Standardně dodávané zadní sedadlo je sklopné v poměru 1/3 ku 2/3 – lze tak přepravovat i objemnější předměty. Ještě více prostoru lze dosáhnout díky trojsedadlu v první řadě za řidičem, dodávanému za příplatek, které se po sklopení promění v ochrannou mříž. Objem nákladového prostoru tak může být zvětšen až na 3,7 m³.

¹ Mixto je k dispozici ve variantě extra dlouhé provedení.

² Mezi sloupkem C a sloupkem D a na zadních dveřích má Mixto ve standardním provedení oplechované boční části. Na přání lze Mixto bez příplatku objednat v „proskleném provedení“ – avšak pak jen s jedněmi posuvnými dveřmi nákladového prostoru.



Citan Mixto spojuje komfortní možnosti přepravy s vysoce flexibilním využitím nákladového prostoru. Jednoduché trojsedadlo v první řadě za řidičem v příplatkové výbavě lze v případě potřeby jednoduchým způsobem proměnit v ochrannou mříž, čímž se výrazně zvětší nákladový prostor až na 3,7 m³.



01

Elektronický stabilizační systém (ADAPTIVE ESP®). Elektronická regulace jízdní dynamiky podporuje řidiče v kritických jízdních situacích tím, že zlepšuje směrovou stabilitu vozidla.

02

Boční Airbagy Thorax. Boční Airbagy Thorax v opěradlech sedadel dodávané v příplatkové výbavě poskytují řidiči a spolujezdci lepší ochranu trupu při těžkých nehodách s bočním nárazem.

03

Asistent parkování. Akustický asistent parkování s ukazatelem odstupu dodávaný v příplatkové výbavě usnadňuje parkování a zabraňuje vzniku škod na vozidle.

04

Světelný a dešťový senzor. Světelný a dešťový senzor v příplatkové výbavě automaticky přizpůsobuje intenzitu osvětlení a interval stírání povětrnostním podmínkám.

05

Světla pro denní svícení. Světla pro denní svícení ve standardní výbavě jsou automaticky zapnuta při spuštění motoru, a zlepšují tak viditelnost vozidla pro ostatní účastníky silničního provozu.



Opravdový velikán v otázkách bezpečnosti.

Citan s moderní bezpečnostní výbavou.

Citan samozřejmě vyniká i v oblasti bezpečnosti: s elektronickým stabilizačním systémem ADAPTIVE ESP®, brzdovým asistentem a ABS ve standardní výbavě přesvědčí díky krátké brzdné dráze a dobré odezvě při jízdě za mokra.

Když na to přijde, bezpečnosti není nikdy dost. Proto poskytují tříbodové, výškově nastavitelné bezpečnostní pásy s předepínači a omezovači napínací síly kvalitní oporu – a varovný indikátor bezpečnostních pásů Vás opticky a akusticky upozorní na to, jak je důležité se připoutat.

Citan je standardně vybaven světlý pro denní svícení, asistentem rozjezdu a airbagem řidiče. Airbag spolujezdce dodávaný za příplatek a také airbasy Thorax v příplatkové výbavě mohou dodatečně snížit riziko zranění v případě nehody. Kromě toho jsou k dostání další bezpečnostní výbavy, jako je světelný a dešťový senzor a asistent parkování.

Na vobrazení jsou různé varianty rozvínutých airbagů (ilustrační foto).

Barevné odstíny a čalounění.

Standardní barevné odstíny



Arktická bílá



Delfínová šedá²



Amarena červená¹



Inkoustová modrá



Pepř zelená¹



Křemíková šedá¹

Metalické laky



Dravit černá, metalická¹



Bornit červená, metalická²



Limonit šedá, metalická¹



Brilliant stříbrná, metalická



Kornelit modrá, metalická²



Tenorit šedá, metalická

Čalounění v tkanině černá Lima

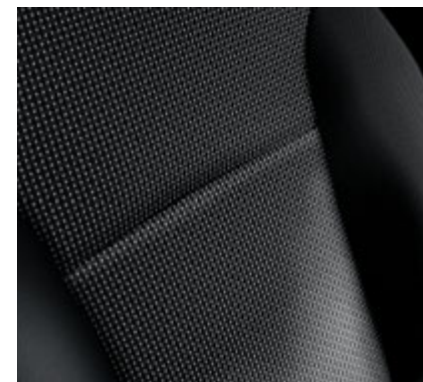

Design čalounění sedadla příjemného na dotek, odolného vůči znečištění je vkusně sladěn s interiérem.

¹ K dodání předběžně od 1. čtvrtletí 2013.

² K dodání předběžně od 2. čtvrtletí 2013.

Standardní a příplatkové vybavy.

Komfort



○ **Sklopné sedadlo spolujezdce.** Opěradlo sedadla spolujezdce lze u skříňové dodávky Citan sklopit a získat tak ložnou délku až 2886 mm.



○ **Loketní opěrka s úložnou schránkou.** Měkká loketní opěrka ve středové konzole poskytuje velkorysý úložný prostor, který pojme i láhev o objemu 1,5 litru.



○ **Elektrické ovládání oken vpředu.** Elektrické ovládání oken umožňuje otevírání a zavírání oken. Ovládá se krátkým stisknutím spínače na straně řidiče.



○ **Vyhřívána a elektricky nastavitelná vnější zpětná zrcátka (se snímačem teploty).** Spolehlivě zabraňují zamrznutí a zamlžení.



○ **Rádio.** Rádio LCD (za příplatek) má rozhraní Aux a USB. To umožňuje telefonování a audiostreaming Bluetooth®. Za příplatek je dostupná i mechanika CD.



○ **Palubní počítač.** Palubní počítač přehledně zobrazuje spotřebu paliva, vzdálenost, jízdní dosah nebo průměrnou rychlost.



○ **Světelný a dešťový senzor.** Světelný a dešťový senzor automaticky přizpůsobuje intenzitu osvětlení a interval stírání povětrnostním podmínkám.



○ **Manuální klimatizace.** Systém vytápění a větrání s klimatizací pro konstantní klima v interiéru.

● Standardní vybava ○ Příplatková vybava

Standardní a příplatkové vybavy.

Funkčnost



○ Výklopný střešní panel. Výklopný střešní panel na zadní straně střechy umožňuje v případě potřeby přepravovat i dlouhé předměty.



○ Sklopné sedadlo spolujezdce a ochranná mříž¹. V závislosti na délce nastavby vznikne jejich sklopením rovná plocha a zvětší se ložný prostor až na max. 2886 mm.



○ Sklopné trojsedadlo s ochrannou mříží v 1. řadě za řidičem². Mixto nabízí obojí – místo až pro pět cestujících nebo vysokou přepravní kapacitu.



● **Plastové obložení podlahy v prostoru pro cestující a pro náklad³.** Hluk pohlcující plastové obložení podlahy lze snadno čistit a podlaha je díky němu chráněna před vznikem rýh a škrábanců.



○ Dřevěná podlaha v nákladovém prostoru. Chrání podlahu v nákladovém prostoru před poškozením, usnadňuje nakládání a čištění, a zlepšuje izolaci.



○ **Pravé posuvné dveře s oknem⁴.** Posuvné dveře na pravé straně vozidla s komfortním otevíráním, okénkem a širokými prahovými lištami pro snadný přístup.



○ **Pevné tažné zařízení přívěsu.** Pevné tažné zařízení přívěsu umožňuje snadné tažení přívěsů.

● Standardní vybava ○ Příplatková vybava

¹ Pouze pro skříňovou dodávku Citan. ² Pouze pro Citan Mixto. ³ Standardní vybavení pro Citan Mixto. K dodání i jako příplatková vybava pro skříňovou dodávku Citan.

⁴ Nedodává se pro skříňovou dodávku A1 (kompaktní).

Standardní a příplatkové vybavy.

Bezpečnost



- **Elektronický stabilizační systém ADAPTIVE ESP®.** Podporuje řidiče v kritických jízdních situacích a zajišťuje tak vyšší bezpečnost.



- **Airbagy.** Airbag řidiče je součástí standardní vybavy. Za příplatek lze doobjednat airbag spolujezdce a dva airbagy Thorax.



- **Výškově nastavitelné bezpečnostní pásy.** Výškově nastavitelné tříbodové bezpečnostní pásy s předpínači, omezovači napínací síly a varovným indikátorem se starají o bezpečnou a komfortní jízdu.



- **Upevňovací oka.** Několik upevňovacích ok umístěných na podlaze umožňují snadné zajištění nákladu.



- **Světla pro denní svícení a halogenová přední mlhová světla.** Automatická světla pro denní svícení ve standardní vybavě zvyšují viditelnost. Halogenové světlomety v příplatkové vybavě zlepšují rozhled řidiče v mlze.



- **Automatická výstražná světla při nouzovém brzdění.** Zvyšují aktivní bezpečnost v nebezpečných situacích.



- **Asistent parkování.** Akustický asistent parkování umožňuje přesné poježdění a pomáhá zabránit škodám na vozidle.

● Standardní vybava ○ Příplatková vybava

Další standardní a příplatkové vybavy.

Osvětlení	
3. brzdové světlo	●
Osvětlení interiéru na sloupku D se spínačem, nastavitelné ve třech polohách	●
Sada efektivních opatření BlueEFFICIENCY^{1,2}	
Funkce ECO start-stop	● ○ ^{1,2}
Pneumatiky se sníženým valivým odporem ⁴	● ○ ^{1,2}
Řízení akumulátoru a alternátoru	● ○ ^{1,2}
Elektronika a rádio	
Asistent rozjezdu AAS	●
Příprava pro rádio	●
Servořízení s elektrickým posilovačem	●
Zadní dveře/dveře zavazadlového prostoru	
Dveře zavazadlového prostoru se stěračem a ostříkovačem ³	○
Zadní dveře dvoukřídle 180° bez oken	●
Zadní dveře dvoukřídle 180° s oknem se stěračem a ostříkovačem	○
Topení a větrací výdechy	
Manuální klimatizace	○
Pylový filtr	●
Vyhřívání sedadla řidiče a spolujezdce	○
Vysoušení vzduchu předního okna a bočních oken	●
Sada laků	○
- Vnější zpětná zrcátka lakovaná v barvě vozu	
- Kryt koncových světel lakovaný v barvě vozu	
- Nárazníky lakované v barvě vozu	

Bezpečnost	
Centrální zamykání	●
Signalizace zapnutého bezpečnostního pásu řidiče	●
Zrcátka	
Asférické vnější zpětné zrcátko	●
Vnitřní zpětné zrcátko	○
Ostatní	
Determální skla	●
Kola z lehkých slitin 38,1 cm (15")/40,6 cm (16")	○
Ochrana proti slunci u předního okna za zpětným zrcátkem	●
Odkládací přihrádka mezi předními sedadly	●
Odkládací přihrádky v předních dveřích	●
Rozhraní/speciální modul pro výrobce nástaveb	○
Sluneční clona s kapsou na straně řidiče/spolujezdce	●
Ukazatel venkovní teploty	○
Výklopný střešní panel	○

● Standardní vybava ○ Příplatková vybava

¹ V závislosti na zvolené variantě vozidla je sada efektivních opatření BlueEFFICIENCY k dispozici v příplatkové či standardní vybavě. Sada efektivních opatření BlueEFFICIENCY je k dodání ve vozidlech vybavených zážehovým motorem předběžně od 2. čtvrtletí 2013. Ke dni redakční uzávěrky nebyly k dispozici hodnoty CO₂ a hodnoty spotřeby paliva.

² Předpokladem pro sadu efektivních opatření BlueEFFICIENCY je konfigurace vozidla, která obsahuje příplatkovou vybavu: elektrické ovládání předních oken s komfortním ovládním na straně řidiče, elektrické ovládání vnějších zpětných zrcátek a ukazatel venkovní teploty.

³ Ne pro vozidla s délkou nástavby A3 (extra dlouhá).

⁴ Není k dispozici pro vozidla se zvýšenou užitečnou hmotností.

Originální příslušenství Mercedes-Benz.



Koš na zavazadla pro vozidla délky A2 bez výklopného střešního panelu s nakládací kladkou. Střešní nosič a koš na zavazadla v jednom. Integrovaný nosič zavazadel a nákladu, robustní řešení pro každodenní použití.



Nosič nákladu. Robustní čtyřhranný profil tvoří základ pro různé nástavce. Lze přišroubovat do určených upevňovacích bodů ve střešním kanálu.



Držák žebříků. Pro bezpečnou přepravu různých žebříků na střeše vozidla. Pouze v kombinaci s nosičem nákladu.



Ochranné oplastování. Chrání boční část, zád' a spodní část vozidla před znečištěním a poškrábáním.



Pevné tažné zařízení přívěsu. Pro snadné tažení těžkých nákladů. Montáž zajistí Váš partner Mercedes-Benz.

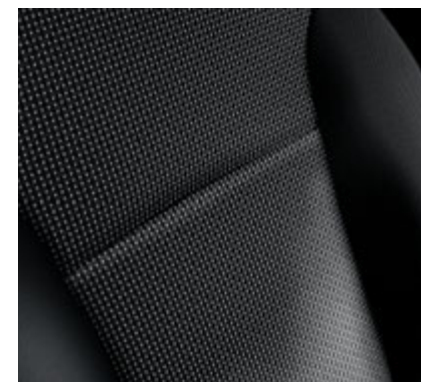

Potahy sedadel. Optimální tvar v originálním designu: ochranné potahy napodobují barvu a vzor originálních sedadel a jsou dodávány téměř pro všechny varianty sedadel.



Mercedes-Benz
Service 24h

S CI 2036



Vždy a všude pracují pro Vás.

Vaši partneři.

Bez ohledu na to, kde právě pracujete: stejně jako na Citan se můžete spolehnout i na nás. Jsme tu pro Vás – se servisem přesně dle Vašich potřeb a vždy s tou službou, kterou právě potřebujete. K tomu účelu je Vám v celé Evropě k dispozici přibližně 2600 servisních středisek, z nichž mnohá mají otevírací dobu do 20 hod., 22 hod. nebo dokonce nepřetržitý provoz.

V rámci služby Mercedes-Benz MobiloVan¹, nové celoživotní² záruky mobility poskytované společností Mercedes-Benz, zajistíme, abyste vždy byli rychle opět mobilní. Proto Vám v případě poruchy dáme k dispozici náhradní vozidlo³.

Navíc Vám nabízíme mnoho dalších služeb, které mohou přispět k vyšší hospodárnosti a konkurenceschopnosti – jako například atraktivní řešení leasingu, financování a pojištění se službou Mercedes-Benz Financial Services nebo zajištění mobility se službou Mercedes-Benz CharterWay – pro přesně kalkulatelné náklady po celou dobu životnosti.

Další informace o naší nabídce servisu a služeb naleznete na následujících stránkách. A také přímo u Vašeho partnera Mercedes-Benz, který Vám rád poskytne podrobné a individuální poradenství.

¹ Platné od 1. 10. 2012 pro vozidla s první registrací od 1. 10. 2012.

² Maximálně 30 let.

³ Náhradní vozidlo dle dostupnosti.

Finanční leasing a úvěr

Naše finanční produkty:

- ▶ Finanční leasing s právem odkupu
- ▶ Flexi Leasing
- ▶ Úvěr
- ▶ Flexi Úvěr

Při financování vozidla prostřednictvím Mercedes-Benz Financial Services budete vozidlo splácet formou vhodně stanovených splátek. Podle toho, pro jaký produkt se rozhodnete, budete vlastníkem hned, nebo na konci smlouvy. V každém případě ale zůstáváte finančně flexibilní.

Kritéria pro výpočet měsíční splátky:

- ▶ Kupní cena
- ▶ Úrok
- ▶ Výše akontace
- ▶ Doba trvání smlouvy
- ▶ Zůstatková hodnota

Nejdůležitější výhody:

- ▶ Snadné a rychlé pořízení vozidla
- ▶ Pevný úrok po celou dobu trvání smlouvy
- ▶ Nákupem nevážete vlastní finanční prostředky
- ▶ Rozložení platby do měsíčních splátek

Operativní leasing

Naše finanční produkty:

- ▶ Operativní leasing

Chcete mít nové vozidlo s výbavou dle Vašeho přání, avšak platit pouze za jeho užívání? Díky atraktivnímu operativnímu leasingu budete pouze nepatrně vázat svůj kapitál a přesně vědět, s jakými náklady musíte měsíčně počítat.

Kritéria pro výpočet měsíční splátky operativního leasingu:

- ▶ Kupní cena
- ▶ Úrok
- ▶ Výše akontace
- ▶ Doba trvání smlouvy
- ▶ Kilometrový proběh

Nejdůležitější výhody:

- ▶ Snadné a rychlé pořízení vozidla
- ▶ Vozidlo stále odpovídající nejnovějšímu stavu techniky
- ▶ Žádné vázání kapitálu
- ▶ Rozložení platby do měsíčních splátek
- ▶ Individuální přístup
- ▶ Na konci doby trvání smlouvy vozidlo opět vrátíte za garantovanou zůstatkovou hodnotu Vašemu prodejci
- ▶ Jako živnostník můžete leasingové splátky uplatnit v provozních nákladech

Mercedes-Benz Autopojištění

Naše pojistné produkty:

- ▶ Havarijní pojištění s různou výší spoluúčasti
- ▶ Povinné ručení s limitem škod na zdraví/majetku 100/100 mil. Kč
- ▶ Pojištění GAP
- ▶ Pojištění na fakturovanou cenu

Nezáleží na tom, k jakému cíli se se svým vozem vydáte. My zajistíme, abyste cestovali s pocitem bezpečí. Nabízíme Vám širokou škálu pojistných produktů za velmi atraktivních podmínek a v kvalitě, jakou od značky Mercedes-Benz očekáváte.

Nejdůležitější výhody¹:

- ▶ Pojistné je rozloženo do měsíčních splátek bez navýšení
- ▶ Fixace pojistné sazby až na 10 let
- ▶ Věrnostní sleva 15 % pro zákazníky po ukončení financování

¹ Některé části nabídky se nemusí vztahovat na všechny partnerské pojišťovny.

Mercedes-Benz CharterWay

Mercedes-Benz CharterWay Vám nabízí komplexní individuální řešení koupě vozu, zajištění mobility, jakož i snížení administrativní zátěže – profesionálně a s nejdelší zkušeností na trhu¹.

CharterWay Service. Pojistěte se dle svých potřeb. Nejdůležitějším faktem je: jen dodávkový vůz schopný použití je hospodárným vozem. Pro zajištění mobility a zachování hodnoty Vašeho vozového parku Vám v souladu s Vašimi individuálními potřebami nabízíme navzájem sladěná řešení oprav, údržby a garance.

CharterWay ServiceLeasing. Vhodné komplexní řešení Vám umožňuje koupit vozidla a pojištění provozuschopnosti. CharterWay ServiceLeasing kombinuje individuální produkty služby CharterWay Service s klasickým leasingem formou velmi komfortních služeb mobility.

Pronájem vozidel CharterWay². Váš vozový park užitkových vozidel vždy perfektně odpovídá stavu zakázek. Pronájem vozidel CharterWay poskytuje flexibilitu s nízkými náklady a zcela bez vázaného kapitálu: v pronájmu jsou zahrnuty všechny služby, takže Vám zbývá jen jezdit.

Pro individuální poradenství se prosím obraťte na Vašeho partnera Mercedes-Benz nebo přímo na Mercedes-Benz CharterWay na adrese: www.mercedes-benz.cz/charterway

Servis a náhradní díly

Mercedes-Benz MobiloVan⁴. Pro Váš Citan Vám v rámci Mercedes-Benz MobiloVan poskytujeme celoživotní⁵ záruku mobility. Se službou Mercedes-Benz MobiloVan Vám bude v případě veškerých technických závad a problémů se startováním poskytnuta bezplatná pomoc na místě. Také úhrada nákladů za taxi a přistavení náhradního vozidla⁶ patří k sadě bezplatných služeb Mercedes-Benz MobiloVan. Při návštěvě servisu v případě záruční kontroly, při níž odhadovaná délka opravy přesáhne dvě hodiny, rovněž zajistíme Vaši mobilitu a uhradíme s ní spojené náklady. S podmínkami a rozsahem platnosti Vás rád seznámí Váš partner Mercedes-Benz.

Dlouhá otevírací doba. Řada našich servisních míst má otevřeno v pondělí až pátek do 20 hodin, 22 hodin nebo dokonce nepřetržitě.

Asistenční služba Mercedes-Benz Service24h. Pokud někdy selže technika, zorganizuje kvalifikovanou pomoc naše bezplatná³ asistenční služba Mercedes-Benz Service24h. Tato služba je dostupná po celé Evropě. A to 24 hodin denně, 365 dní v roce. Spojení na asistenční službu: +420 296 335 697, případně 00800 3 777 7777. Dle dané situace můžete kontaktovat přímo svého servisního partnera.

Mercedes-Benz ExpressService. Bez předchozího ohlášení a často také za pevnou cenu Vám zajistíme kromě výměny oleje také drobnou údržbu a opravu opotřebovaných dílů jakož i výměnu malých dílů. A to zpravidla během 2 hodin.

MercedesServiceCard. S touto kartou se Vám díky platební záruce dostane bez problémů rychlé pomoci ve smluvních servisních střediscích po celé Evropě. Budete-li v případě poruchy potřebovat Service24h, bude také vše vyřízeno rychle. Totéž platí tehdy, budete-li kartou platit mýtné, poplatky za průjezd tunelem nebo účet u čerpací stanice.

Originální díly Mercedes-Benz. Originální díly Mercedes-Benz jsou prověřeny podle přísných kritérií z hlediska materiálu a funkce, jsou dokonale přizpůsobeny pro Vaše vozidlo a budou k dispozici ještě 15 let po skončení sériové výroby.

Originální výměnné díly Mercedes-Benz. Jsou prověřeny stejně jako nové díly z hlediska funkčnosti a vykazují stejně vysokou garantovanou kvalitu jako originální díly Mercedes-Benz. Podstatný rozdíl: jsou až o 50 % levnější!

¹ Nabídka produktů se může v jednotlivých zemích lišit.

² K dispozici pouze ve vybraných zemích.

³ Na tuto tísňovou linku lze zdarma volat z pevné sítě a z mobilních telefonů. V mnoha evropských zemích je volání z mobilního telefonu zpoplatněno podle sazebníku operátora. Pokud Váš provozovatel sítě neumožňuje mezinárodní, resp. bezplatné volání, doporučujeme Vám použít alternativně národní předvolbu. Najdete ji na nálepce Service24 ve svém vozidle.

⁴ Platné od 1. 10. 2012 pro vozidla s první registrací od 1. 10. 2012.

⁵ Maximálně 30 let.

⁶ Náhradní vozidlo dle dostupnosti.

Slovník pojmů.

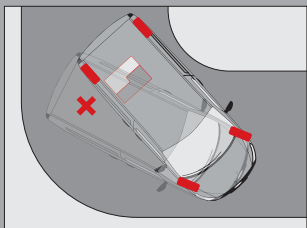

Elektronický stabilizační systém ADAPTIVE ESP®.

ADAPTIVE ESP® je inovativní systém jízdní dynamiky, který zohledňuje také stav naložení vozu. V určitých nebezpečných jízdních situacích, např. při hrozícím smyku, přibrzdí tento systém cíleně jednotlivá kola a podle potřeby přizpůsobuje výkon motoru, čímž pomáhá řidiči zvládnout kritické a nebezpečné situace. ADAPTIVE ESP® spojuje funkce protiblokovacího systému ABS, protipokluzového systému ASR, elektronického rozdělení brzdné síly EBV, brzdového asistenta BAS a asistenta rozjezdu AAS (příplatková výbava) a zároveň pomáhá zajistit jízdní stabilitu.

Pozor: Systém ADAPTIVE ESP® nedokáže zrušit fyzikální zákony. ADAPTIVE ESP® například nemůže zabránit smyku způsobenému aquaplaningem. Překročí-li řidič hranice fyzikálních zákonů, nemůže ani systém ADAPTIVE ESP® zabránit nehodě!

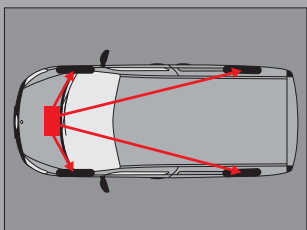

Elektronické rozdělení brzdné síly EBV.

Tento systém zabezpečuje adekvátní rozdělení brzdného účinku na přední a zadní nápravu a rovněž maximální výkon brzd. Působí tak proti smyku vozidla z důvodu „přebzděných“ zadních kol. Kromě toho snižuje zatížení předních brzd, což působí proti snížení brzdného účinku v důsledku příliš vysokého tepelného zatížení – efektu, který je známý jako „fading“.

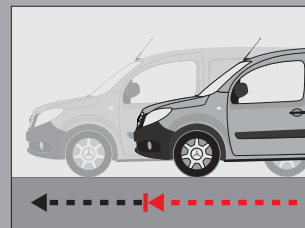

Brzdový asistent BAS.

Naši pracovníci ve vývoji zjistili, že člověk v případě nouzového brzdění sešlapuje brzdový pedál příliš slabě. Proto jsme vyvinuli brzdového asistenta, který interpretuje určitou rychlost, se kterou řidič sešlapuje brzdový pedál, jako situaci nouzového brzdění a automaticky zvýší brzdový tlak. Přitom systém ABS zajišťuje, aby se kola nezablokovala.

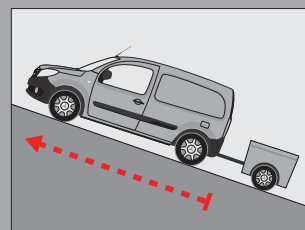

Asistent rozjezdu AAS.

Asistent rozjezdu integrovaný v ESP® se stará to, aby byl rozjezd ve stoupání komfortní: po uvolnění brzdového pedálu zůstává tlak v brzdách ještě krátce zachován, což umožní klidné přenesení nohy z brzdového pedálu na pedál akceleratoru, aniž by se vůz ihned rozjel. Asistent rozjezdu je aktivní od stoupání 4 %. Při rozjezdu na rovině nebo z kopce není aktivován.

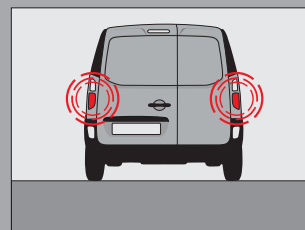

Automatická výstražná světla při nouzovém brzdění.

Automatická výstražná světla při nouzovém brzdění zvyšují aktivní bezpečnost v nebezpečných situacích. Pokud řidič maximálně zabrzdí, automaticky se zapnou výstražná světla vozidla.

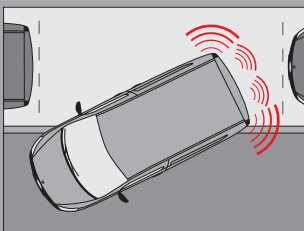

Asistent parkování.

Asistent parkování poskytuje řidiči podporu při parkování nebo poježdění v úzkém prostoru. Systém, pracující na principu sonaru, varuje řidiče automaticky, jakmile rozpozná, že se ocitl příliš blízko u překážky umístěné za vozidlem. Varování má podobu akustického signálu, jehož intenzita se zvyšuje při dalším zmenšování vzdálenosti od překážky.



Funkce ECO start-stop.

Funkce ECO start-stop, která je obsažena v sadě efektivních opatření BlueEFFICIENCY, vypne za určitých podmínek motor, konkrétně tehdy, nedojde-li u stojícího vozidla během tří sekund k zařazení rychlosti či k sešlápnutí spojky. Sešlápně-li řidič spojku anebo rozjede-li se vozidlo, motor se automaticky nastartuje.

Technické údaje

Skříňová dodávka kompaktní s rozvorem 2313 mm

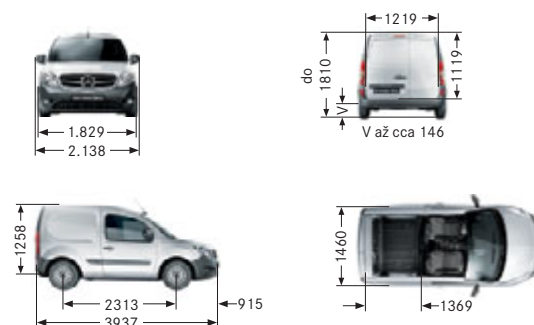

Skříňová dodávka dlouhá s rozvorem 2697 mm

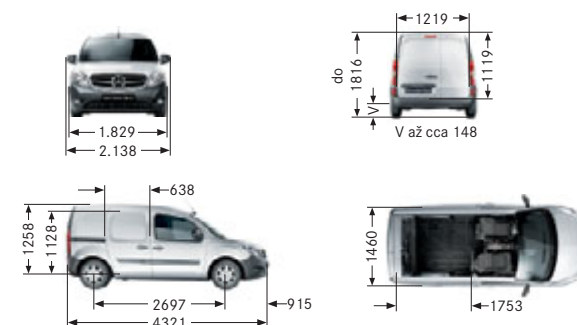

Celková přípustná hmotnost [kg]	1785	1920	1950	2100
Pohon 4x2 (pohon přední nápravy)	-			
55 kW (75 k) při 4000 [ot./min] 4 válce Vznětový motor Euro 5 sk. I 1461 cm ³ [Nm] 180 při 1750–2500 [ot./min]	108 CDI	-	108 CDI	108 CDI
66 kW (90 k) při 4000 [ot./min] 4 válce Vznětový motor Euro 5 sk. I 1461 cm ³ [Nm] 200 při 1750–3000 [ot./min]	109 CDI	-	109 CDI	109 CDI
81 kW ¹ (110 k) při 4000 [ot./min] 4 válce Vznětový motor Euro 5 sk. I 1461 cm ³ [Nm] 240 při 1750–2750 [ot./min]	-	-	111 CDI	111 CDI
84 kW ¹ (114 k) při 4500 [ot./min] 4 válce Zážehový motor Euro 5 sk. I 1192 cm ³ [Nm] 190 při 2000–4000 [ot./min]	-	112	-	-
Pohotovostní hmotnost ¹ [kg] při celk. hmot.	1295	1290–1340		
Užitečná hmot. [kg] při celk. hmot.	490	620–775		
Celková přípustná hmotnost [kg]	2835	2970–3150		
Maximální zatížení střechy [kg] Hmotnost přívěsu brzděného/nebrzděného [kg]	100 1050/670	100 1050/660–680		
Objem náklad. prostoru [m ³] Maximální ložná délka [mm]	2,4 1369	3,1 1753		
Průměr otáčení Ø [m] Stopový průměr otáčení Ø [m]	10,1 9,6	11,2 10,7		

¹Předběžně k dodání od 2. čtvrtletí 2013. Ke dni redakční uzávěrky nebyly k dispozici hodnoty CO₂ a hodnoty spotřeby paliva.

Skříňová dodávka extra dlouhá s rozvorem 3081 mm

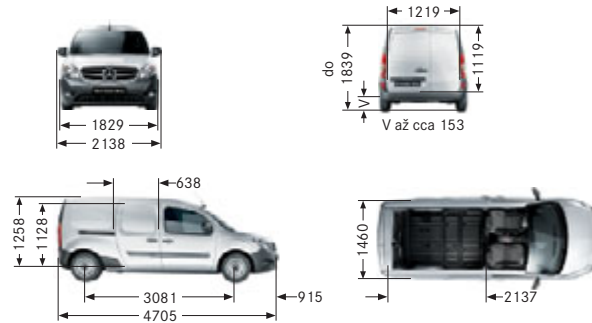

Mixto extra dlouhé s rozvorem 3081 mm

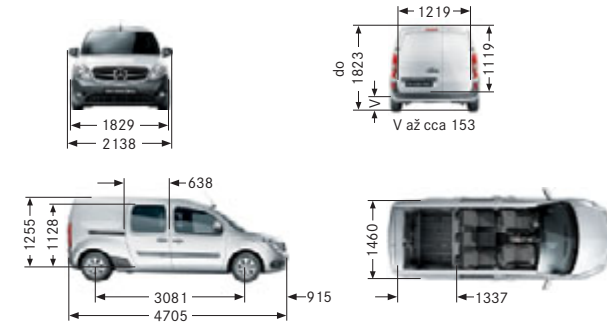

Celková přípustná hmotnost [kg]	2200	2200
Pohon 4x2 (pohon přední nápravy)	-	-
55 kW (75 k) při 4000 ot./min 4 válce Vznětový motor Euro 5 sk. I 1461 cm ³ 180 Nm při 1750-2500 ot./min	-	-
66 kW (90 k) při 4000 ot./min 4 válce Vznětový motor Euro 5 sk. I 1461 cm ³ 200 Nm při 1750-3000 ot./min	109 CDI	109 CDI
81 kW ¹ (110 k) při 4000 ot./min 4 válce Vznětový motor Euro 5 sk. I 1461 cm ³ 240 Nm při 1750-2750 ot./min	111 CDI	111 CDI
84 kW ¹ (114 k) při 4500 ot./min 4 válce Zážehový motor Euro 5 sk. I 1192 cm ³ 190 Nm při 2000-4000 ot./min	-	-
Pohotovostní hmotnost ¹ [kg] při celk. hmot.	1390 – 1405	1445 – 1465
Užitečná hmot. [kg] při celk. hmot.	795–810	735–755
Celková přípustná hmotnost [kg]	3250	3250
Maximální zatížení střechy [kg] Hmotnost přívesu brzděného/nebrzděného [kg]	100 1050/710–720	100 1050/740–750
Objem náklad. prostoru [m ³] Maximální ložná délka [mm]	3,8 2137	2,4–3,7 1337–2137
Průměr otáčení Ø [m] Stopový průměr otáčení Ø [m]	12,4 11,9	12,4 11,9

¹ K dodání předběžně od 2. čtvrtletí 2013. Hodnoty spotřeby a hodnoty CO₂ nebyly v okamžiku redakční uzávěrky k dispozici.

Spotřeba paliva a emise CO₂.

Spotřeba paliva¹ a emisí se sadou BlueEFFICIENCY

Motor	Převodovka	Převodnáprava	Emise CO ₂ [g/km] ³	Spotřeba paliva [l/100 km] ³		
				město	mimo město	kombinovaná
108 CDI	M5	3,733/4,214 ⁴	119–112	5,0–4,7	4,4–4,2	4,6–4,3
109 CDI	M5	3,733/4,214 ⁴	123–112	5,2–4,7	4,5–4,2	4,7–4,3
111 CDI ²	M6	3,933	Předběžně k dodání od 2. čtvrtletí 2013. Hodnoty spotřeby a hodnoty CO ₂ nebyly v okamžiku redakční uzávěrky k dispozici.			
112 ²	M6	4,125				

Spotřeba paliva¹ a emisí se sadou BlueEFFICIENCY

Motor	Převodovka	Převodnáprava	Emise CO ₂ [g/km] ³	Spotřeba paliva [l/100 km] ³		
				město	mimo město	kombinovaná
108 CDI	M5	3,733/4,214 ⁴	126–119	5,3–5,2	4,6–4,2	4,8–4,6
109 CDI	M5	3,733/4,214 ⁴	130–119	5,4–5,2	4,7–4,2	5,0–4,6
111 CDI ²	M6	3,933	Předběžně k dodání od 2. čtvrtletí 2013. Hodnoty spotřeby a hodnoty CO ₂ nebyly v okamžiku redakční uzávěrky k dispozici.			
112 ²	M6	4,125				

¹ Objem nádrže cca 60 l.

² K dodání předběžně od 2. čtvrtletí 2013. Hodnoty spotřeby a hodnoty CO₂ nebyly v okamžiku redakční uzávěrky k dispozici.

³ Udávané hodnoty byly zjištěny podle předepsaného postupu měření (Nařízení (ES) 715/2007 v současném znění). Údaje se nevztahují na jedno konkrétní vozidlo a nejsou součástí nabídky, ale slouží pouze pro účely porovnání jednotlivých typů vozidel.

⁴ Se zvýšením užitečného zatížení.

Průběh točivého momentu⁵:

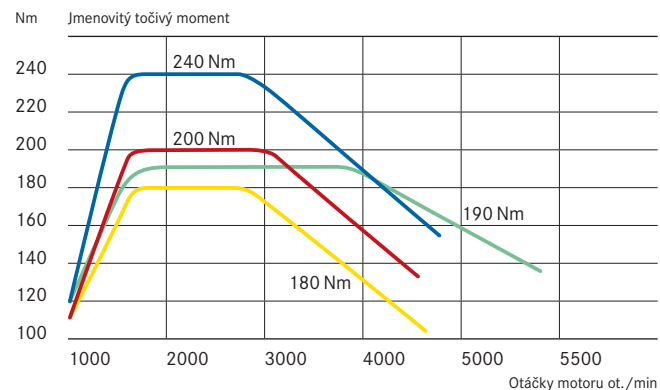

Motor CDI OM 607 DE15LA	55 kW (75 k)
Motor CDI OM 607 DE15LA	66 kW (90 k)
Motor CDI OM 607 DE15LA	81 kW (110 k) ²
zážehový motor M 200.71 12LA	84 kW (114 k) ²

⁵ Motory CDI a zážehový motor jsou certifikovány podle Euro 5 sk. I.

Každý hrdina potřebuje partnera.

Přesvědčte se sami při zkušební jízdě v novém Citanu.

Nikde není Citan tak přesvědčivý jako na silnici. Při jízdě městem stejně jako na dálnici: Citan budí nadšení vysokým komfortem jízdy a ovládání ve spojení s hospodárnými motory s vysokým točivým momentem a ohromující funkcí dodávkového vozidla.

Zažijte při zkušební jízdě, co dělá Citan tím, čím je. A co jej činí tak neodolatelným. Váš partner Mercedes-Benz se na Vás těší a rád si s Vámi dohodne termín.

Na adrese www.mercedes-benz.cz naleznete zcela jednoduše svého prodejce. Přejeme Vám už nyní mnoho potěšení – při Vaší zkušební jízdě s novým Citanem.





Platforma sociálních televizních médií informuje prostřednictvím filmů a fotoreportáží o novinkách a zajímavostech ze světa dodávkových a užitkových vozidel. Více informací na: www.MYVAN.com

Převzetí vozidla s ukončenou životností. Rádi převezmeme Váš Citan zpět k ekologické likvidaci v souladu se směrnicí Evropské unie (EU) o vozidlech s ukončenou životností – do té doby však zbývá ještě mnoho času. Abychom Vám vrácení co nejvíce usnadnili, je Vám k dispozici síť sběrných míst a demontážních středisek. Své vozidlo můžete bezplatně odevzdat v jednom z nich. Významně tím přispějete k uzavření koloběhu recyklace a k ochraně přírodních zdrojů. Další informace o recyklaci vozidel s ukončenou životností, využití a podmínkách pro zpětné převzetí obdržíte na domovské stránce společnosti Mercedes-Benz Vaší země.

K údajům v této brožuře: Ke dni redakční uzávěrky této publikace dne 19. 4. 2012 nebyly dostupné hodnoty spotřeby paliva a emise CO₂ pro vznětový motor 111 CDI a zážehový motor 112. Po redakční uzávěrce této publikace mohlo dojít ke změnám produktu. Výrobce si po dobu trvání dodávek vyhrazuje konstrukční nebo tvarové změny, odchylky barevnosti a změny obsahu dodávek, jejichž účelem je zvýšení zájmu zákazníka. Pokud používá výrobce, příp. prodejce k popisu nabízeného výrobku značky nebo číselné údaje, nevyplyvají z nich samotných žádná práva. Na vyobrazeních a popisících mohou být uvedeny také příplatkové vybavy a příslušenství, které nejsou součástí standardní dodávky. Barevné odchylky jsou podmíněny technikou tisku. V této publikaci mohou být rovněž uvedeny typy vozů a servisní služby, které se v některých zemích nenabízejí.

Tato brožura je publikována mezinárodně. Výroky o zákonných, právních a daňových předpisech a jejich důsledcích jsou platné pouze pro Spolkovou republiku Německo, a to v okamžiku redakční uzávěrky této brožury. O závazném aktuálním stavu se proto prosím informujte u svého prodejce Mercedes-Benz.

www.mercedes-benz.cz