

Třída G.



Mercedes-Benz

vuje velkou výzvu. Přesto se nám podařilo legendu nikoliv přepsat, nýbrž v ní pokračovat. Tři 100% uzávěrky diferenciálů pro přizpůsobení třídy G druhým převodovým stupněm drát Mohavskou pouští. Z červeného koberce rovnou do pískového lože? Žádný problém. Změny scén, jakož i nesjízdné odbočky. Dostanete se všude – jedno, jak daleko sahá Vaše představa. Vyšší komfort. Řidič se cítí jako král i díky na míru šité ergonomii a prvotřídnímu komfortu. Zbytečné? Jen několik z pojmů, kterými byl hodnocen nový vůz kabriolet třídy G. Přesto se nám podařilo legendu nikoliv přepsat, nýbrž v ní pokračovat. Mimořádné přizpůsobení terénního vozu. **Nad věcí.** Tři 100% uzávěrky diferenciálů pro přizpůsobení třídy G téměř každému terénu. Mohavskou pouští? Z červeného koberce rovnou do pískového lože? Žádný problém.



Vstupte. Nebo lépe: nastupte. Do vozidla, jež má všechny vlastnosti, které z něj dělají vůz Mercedes-Benz. Dynamiku, komfort a bezpečnost. A přesto je jiné. Třída G je stále víc než jakékoliv jiné auto věrná svým kořenům. Od klasického tvaru, přes robustní konstrukci až po její extrémní určení: jediný vůz Mercedes-Benz, který se chová mimo silnice

stejně jistě jako na nich. Spolehlivý partner při každém dobrodružství – na bulváru i na horském úbočí. Příklad toho, jak se lze bez problémů pohybovat nad věcí.

[Přehled](#) | [od strany 4](#) [Náhled](#) | [od strany 26](#)

Představené modely:

G 63 AMG | designo magno platin

5dvouloukořadová kola z lehkých slitin, kůže designo sand, ozdobné prvky v AMG Carbon

Kabriolet G 500 | Černá Magnetit

dvoubarevná 5loukořadová kola z lehkých slitin, kůže designo porcelain, dřevěné ozdobné prvky designo černý klavírový lak

Na vyobrazeních mohou být uvedeny příplatkové vybavy a příslušenství, které nejsou součástí standardního rozsahu dodávky.

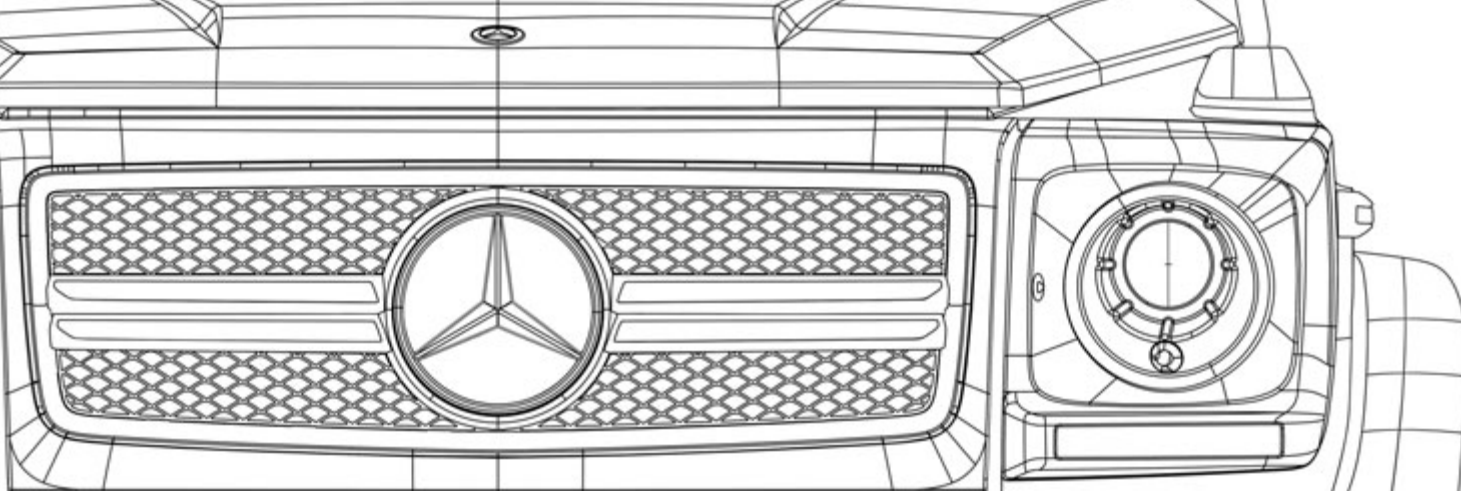

Kultivovaný sportovní duch v každém terénu: Výkonné motory, odpovídajícím způsobem naladěná převodovka, tuhé nápravy, žebřinový rám, stálý pohon všech kol, terénní redukce a tři 100 % uzávěrky diferenciálů připravují třídu G cestu i tam, kde nikdo není.

Pohon a podvozek | od strany 36

Vysoké požadavky – vysoká bezpečnost: Vedle přirozené robustnosti se o dobrý pocit v každé jízdě stará integrální bezpečnostní koncepce zahrnující ESP® včetně stabilizace soupravy, DISTRONIC PLUS, asistent hlídání mrtvého úhlu, denní svícení LED, komfortní opěrky hlavy NECK-PRO, jakož i airbagy.

Bezpečnost | od strany 48

Dobrá základ pro město, terén, řeku: Kombi třídy G, kabriolet třídy G, jakož i modely G 63 AMG a G 65 AMG.

Modelové varianty | od strany 50

Pět hvězdiček za vnitřní prostor: Multimediální a asistenční systémy se postarají o dobrý přehled při parkování a stejně tak o zábavu na cestě. Na všech pěti místech.

Komfort | od strany 58

Individuální stejně jako cesty, po kterých s ní jezdíte:

Standardní a příplatková výbava pro třídu G od programu designo až po kola.

Výbavy | od strany 60

Zákaznický servis na hvězdičku: MercedesCard, finanční služby Mercedes-Benz, mobilita Mercedes-Benz, muzeum Mercedes-Benz, zkušební jízda, mobilní internet, servisní smlouvy, oprava po nehodě.

Servis a služby | od strany 80

Přesvědčí i v detailech: Rozměry, barevné odstíny a technické údaje.

Údaje a barvy | od strany 82





Vlastní linie – jedinečná cesta, kterou nikdy neopustí.

Změnit se, aniž by došlo ke změně. Zkonstruovat novou třídu G, která bude stejná jako ta stará, představuje velkou výzvu. Přesto se nám podařilo legendu nikoliv přepsat, nýbrž v ní pokračovat.



Schopnost jízdy v terénu není vlastnost, ale postoj.

Mimořádné výzvy vyžadují mimořádná opatření: motory, které svým objemem a výkonem perfektně odpovídají požadavkům terénního vozu. Tři 100% uzávěrky diferenciálů pro přizpůsobení třídy G téměř každé jízdě a terénní situaci.







I pro Hollywood Hills.

Ladně se pohybovat po prominentní čtvrti Bel Air nebo se prodírat se zařazeným druhým převodovým stupněm Mohavskou pouští. Z červeného koberce rovnou do pískového lože? Žádný problém. Extrémy jsou silnou stránkou třídy G. S absolutní suverenitou zvládá spontánní změny scén, jakož i nesjízdné odbočky. Dostanete se všude – nezáleží na tom, kam až sahá Vaše fantazie.



Seznámí se s kameny ještě dřív, než se z nich stane asfalt.







Doma tam, kam se
ostatní nedostanou ani ve snu.

Perfektní místo pro horních osm tisíc.

O pohodlí ve třídě G se nestará pouze vyvýšené sedadlo. Řidič se cítí jako král i díky na míru šité ergonomii a prvotřídnímu komfortu. Na silnici i na jiných cestách – ať už cestou na horský vrchol, nebo vrcholnou konferenci.







Hranice lesních porostů platí koneckonců jen pro stromy.

Pošetilé? Přehnané? Zbytečné? Jen několik z pojmů, kterými byl hodnocen nový kabriolet třídy G při svém představení. Extra třída! Euforizující! Nedostižný! Říkají ti, kteří to musí vědět nejlépe: řidiči. K tomu nemáme co dodat.

Dělejte osamělým místům společnost.

Říká se, že nahoře je řídký vzduch. To naštěstí neplatí pro špičku jízdní kultury offroad. Můžete si tak v klidu vychutnat pozornost, která je Vám určena v kabrioletu třídy G. Jak s otevřenou, tak i se zavřenou střechou.













Pro ostatní jen další den v garáži – pro třídu G
by to bylo domácí vězení.

Prodere se tam, kde ostatní musí vyhrabávat.

Stoupat, brodit se, škrábat se, hrabat se, brázdit, řídit – nic nedrnčí, jako by to podvozek zažíval spolu s Vámi. Mimo to je třída G vděčná za každou výzvu. A dává Vám pocit, že v těžkém terénu nejste nikdy sám. A to i když jste setřásli všechny ostatní.





[gə'leɪnd]

θ ν α υ γ η]

Vyvolává obrazy na sítnici pomyslného oka a následně buduje cestu emocím prostřednictvím vnitřního ucha až do pravé a levé srdeční komory. Takovým slovem je „Geländewagen“ (terénní vůz). Na sedmi kontinentech ve čtyřech slabikách vypráví o balení beden před expedicí, o listování mapami terénu, o vzrušení před startem a trpělivosti na cestách. Vyzývá k projíždění hlubokým pískem a švitoří o dosahování míst, která jste předtím znali jen ze snů. Je v něm slyšet hluk šterku narážejícího na ocel, zvuk pneumatik odvalujících

se po nekonečných písčitých cestách, vůně vzácných dešťových kapek na vyprahlých keřích ...

Film má mnoho dějů, ale vždy pouze jednoho protagonistu – ke kterému se toto slovo hodí jako modrá barva k obloze. V encyklopedii jej však ještě nenalezneme. Ale v srdcích je již dlouhou dobu pouze jediný protagonista: třída G.



Pokřtěný tam, kde ostatní skomírají.

Cesta vymletá deštěm posledních dnů a posypaná kusy vápence. Hluboké vyjeté koleje, mezi nimi šterk. Do kůry buku někdo vyryl „I survived the Schöckl“. A tým řekl téměř všechno. Schöckl na jihu Alp: zde se nachází rodné místo třídy G – jedna z nejnáročnějších terénních tras na světě.

Zatímco jsme ještě zaměstnáni četbou nápisu, vyrazí z křoví vůz třídy G, jede hlučně přes skálu, šplhá, skáče, lehce překonává díry do výše kolen. Bez problémů projede kolem křížku na vrcholu. „Žádný div,“ pomyslíte si, „že s ním jezdí rád i sám papež.“ Zatímco se za vozem otáčíte, vrhá se profesionální řidič již zase střemhlav z kopce dolů. Třída G takto během testovací fáze najede minimálně 30 000 km.



Látka opředená legendami.

Pan Deutschmann přikyvuje. Pomalé, rozvážené přikyvování. V tuto chvíli snad nejdůležitější pohyb hlavou široko daleko v okolí Štýrského Hradce.

Až 45 985 stehů, nespočetně řezů a ohybů vyžaduje plné soustředění stejně jako absolutní přesnost. A na konci stojí zkoumavý pohled. Přitakání znamená: výtečná práce. Co se neodkývá, to nikdy neopustí malebnou horskou krajinu v Rakousku, aby zdolalo vrchol někde jinde.

Až 810 metrů upředené příze, která spojuje tělo a duši. Přitom žádný uzlík není navíc, žádný steh není ani o milimetr vedle. To vyžaduje vášeň. Která se rozdmýchává již při našpendlování – špendlíky zdobí stroje a prostory v místní dílně. Ovšem že to nejsou obrázky polozahalených dam, ale robustní třídy G. Kterou tady ti nejlepší ve svém oboru přetvářejí vlastníma rukama a celým srdcem do podoby pravého nefalšovaného mercedesu.

odstíny. Klimatizace. Sedadla. ESP[®]. Rozměry. Standardní výbava. Světla. Zážehové m
rychlost. Podvozek. Fakta a barvy. Příplatková výbava. Spotřeba pohonných hmot. Inte
kta a barvy. Klimatizace. Sedadla. ESP[®]. Rozměry. Standardní výbava. Světla. Multime
lok. Převodovka. Surround Soundsystem. Kola. Zkušební jízda. Vnitřní prostor. Emise
obné prvky. Asistenční systémy. Bezpečnost. Metalické barevné odstíny. Zážehové mot
ální rychlost. Podvozek. Příplatková výbava. Spotřeba pohonných hmot. Interiér. Airb
zace. Sedadla. ESP[®]. Rozměry. Standardní výbava. Světla. Multimediální systémy. Po
em. Kola. Vnitřní prostor. Zrychlení. Emise CO₂. Zkušební jízda. Životní prostředí. Ků
enční systémy. Čalounění a ozdobné prvky. Metalické barevné odstíny. Zážehové mot
slitin. Maximální rychlost. Příplatková výbava. Podvozek. Spotřeba pohonných hmot.
rychlení. ESP[®]. **Fakta**. Zdvihový objem motoru. Klimatizace. Sedadla. Kola. Standardní
Převodovka. Surround Soundsystem. Rozměry. Vnitřní prostor. Pohon. Výbavy. BlueT

36 **Vznětový a zážehový motor**38 **Motory AMG**40 **Převodovky**

7G-TRONIC PLUS

AMG SPEEDSHIFT PLUS 7G-TRONIC

Funkce ECO start-stop

42 **Převodovky**

Žebřinový rám

Řízení

Tuhé nápravy

44 **Systémy onroad/offroad**

Stálý pohon všech kol, včetně 4ETS

Uzávěrky diferenciálů

Terénní redukce

Zvláštní vlastnosti třídy G

48 **Integrovaný bezpečnostní systém**

ESP® se stabilizací přívěsu

Denní svícení LED

Komfortní opěrky hlavy NECK-PRO

Airbagy

DISTRONIC PLUS

Asistent hlídání mrtvého úhlu

50 **Kombi třídy G**52 **Kabriolet třídy G**54 **G 63 AMG**56 **G 65 AMG**58 **Multimediální systémy**

COMAND Online

Surround Soundsystem

Harman Kardon® Logic 7®

Multimediální systém pro zadní řadu sedadel

59 **Asistenční systémy**

Zpětná kamera

PARKTRONIC

59 **Sada komfortních sedadel**

60 **Standardní výbava**

61 **Příplatkové výbavy**

62 **Sada Chrom**

63 **Sada Exteriér**

64 **Sada Sport**

66 **Sada Exclusive**

67 **Sada designo Exclusive**

68 **Čalounění a ozdobné prvky**

72 **designo**

78 **Kola**

80 **Servis a služby**

MercedesCard

Finanční služby Mercedes-Benz

Mobilita Mercedes-Benz

Muzeum Mercedes-Benz

Zkušební jízda

Mobilní internet

Servisní smlouvy

Oprava po nehodě

82 **Rozměry**

82 | 85 **Barevné odstíny**

83 **Technické údaje**

Vznětový a zážehový motor.

Vysoký točivý moment pro silnice a terén: vznětový, jakož i zážehový motor ženu třídu G suverénně vpřed.

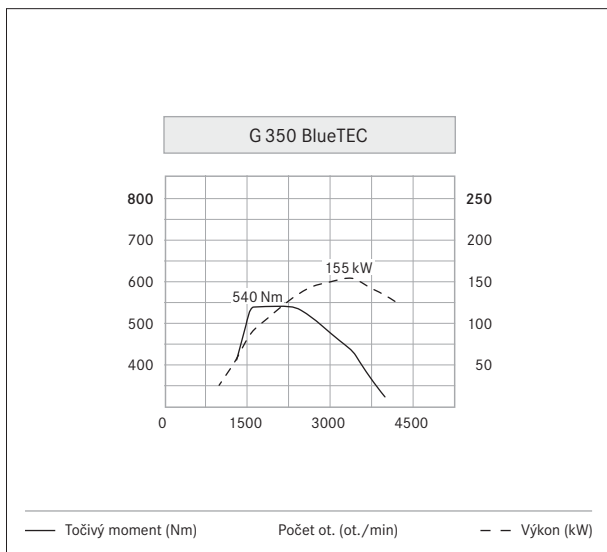

Motor G 350 BlueTEC dosahuje svého maximálního točivého momentu 540 Nm již mezi 1600 a 2400 ot./min.

6válcový vznětový motor. Vznětový motor V6 třídy G 350 BlueTEC s optimalizovanou spotřebou je vybaven technologií Common-Rail a výkonem 155 kW (211 k). Přesné piezoelektrické vstřikovače, vstřikovací tlak až 1600 barů a optimalizované turbodmychadlo generují maximální točivý moment 540 Nm. Moderní technologie katalyzátoru pomáhá u vznětového motoru snižovat emise dusíku až o 80%. Zároveň probíhá čištění a následné zpracování výfukových plynů pomocí chemické reakce na bázi roztoku kyseliny močové AdBlue®. Pokud se na displeji objeví „Doplňte AdBlue®“, lze tento roztok natankovat stejně jednoduše jako pohonnou látku.

8válcový zážehový motor. Díky svému výkonu 285 kW (387 k) zvládá motor G 500 jak náročné terény, tak i rychlé dálniční úseky. Maximální rozvinutí síly pocítíte v širokém rozsahu otáček od 2800 do 4800 ot./min. Kombi G 500 zrychlí z 0 na 100 km/h za 6,1 s a dosahuje maximální rychlosti 210 km/h. O optimální výstupní výkon a sníženou spotřebu se stará bezestupňové přestavování vačkového hřídele na straně sání a výfuku, čtyři ventily na válec, jakož i lehké konstrukční materiály z motoristického sportu, např. hoříčik. Přepracované sací a výfukové kanály válců se starají o optimální přívod vzduchu a přispívají tak k navýšení výkonu při současném snížení emisí.



6válcový vznětový motor řady G 350 BlueTEC kombinuje suverénní trakční sílu v každé jízdě s vynikajícími hodnotami spotřeby a nízkými emisemi.

Motory AMG.

Oba velmi výkonné motory AMG s 8 a 12 válci pro G 63 AMG a G 65 AMG nabízejí ambiciózním řidičům maximální požitek z jízdy.

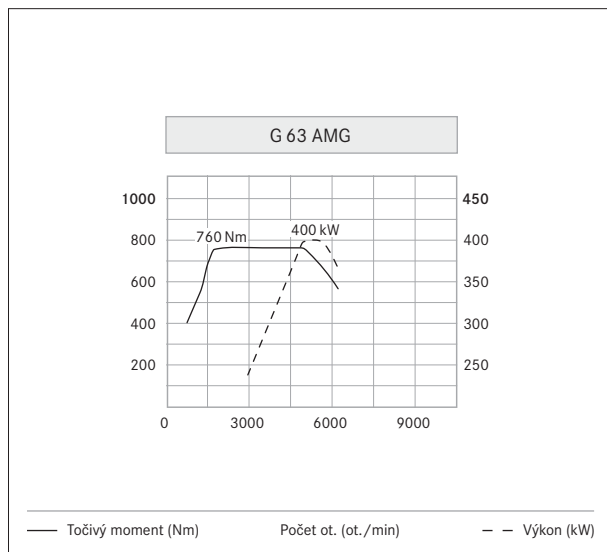

Ohromující točivý moment 760 Nm působí v širokém rozsahu otáček od 2000 do 4500 ot./min.

8válcový zážehový motor AMG. 5,5litrový biturbomotor V8 AMG modelu G 63 AMG s vysokým točivým momentem nabízí se svým zdvihovým objemem 5461 cm³ maximální výkon 400 kW (544 k), jakož i maximální točivý moment 760 Nm. Celkového výkonu tohoto nového motoru AMG nedosahuje žádný jiný motor této výkonnostní třídy. Zrychlení z 0 na 100 km/h je dosaženo za 5,4 s, maximální rychlost je elektronicky omezena na 210 km/h. Díky řízenému přímému vstřikování benzínu pomocí piezoelektrických vstřikovačů a plnění biturbo, 4ventilové technologii s přestavováním vačkového hřídele, vzduchovému a vodnímu chlazení plnicího vzduchu a funkcí ECO start-stop je vedle výkonu rovněž navýšena účinnost. Na jedné straně za účelem zážitků z jízdy a na druhé straně pro výjimečně odpovědný krok vpřed v rámci této třídy vozidel a výkonu.

12válcový zážehový motor AMG. 12válcový biturbomotor nového modelu G 65 AMG nabízí v této třídě vozidel nadosahující výkonnostní hodnoty, jakož i nejvyšší úroveň technologických inovací. Vstřikovací agregát nabízí se dvěma turbodmychadly a chlazením plnicího vzduchu výkon 450 kW (612 k) a maximální točivý moment 1000 Nm (regulovaný), který se rozvine při otáčkách od 2600 do 4000 ot./min. G 65 AMG zrychlí z 0 na 100 km/h za pouhých 5,3 s a dosahuje tak v nejkratším čase své elektronicky regulované maximální rychlosti 230 km/h. Díky spontánní odezvě a kultivovanému chodu je tento 12válcový motor s typickým sytým zvukem vhodný pro jízdu na dlouhé vzdálenosti.

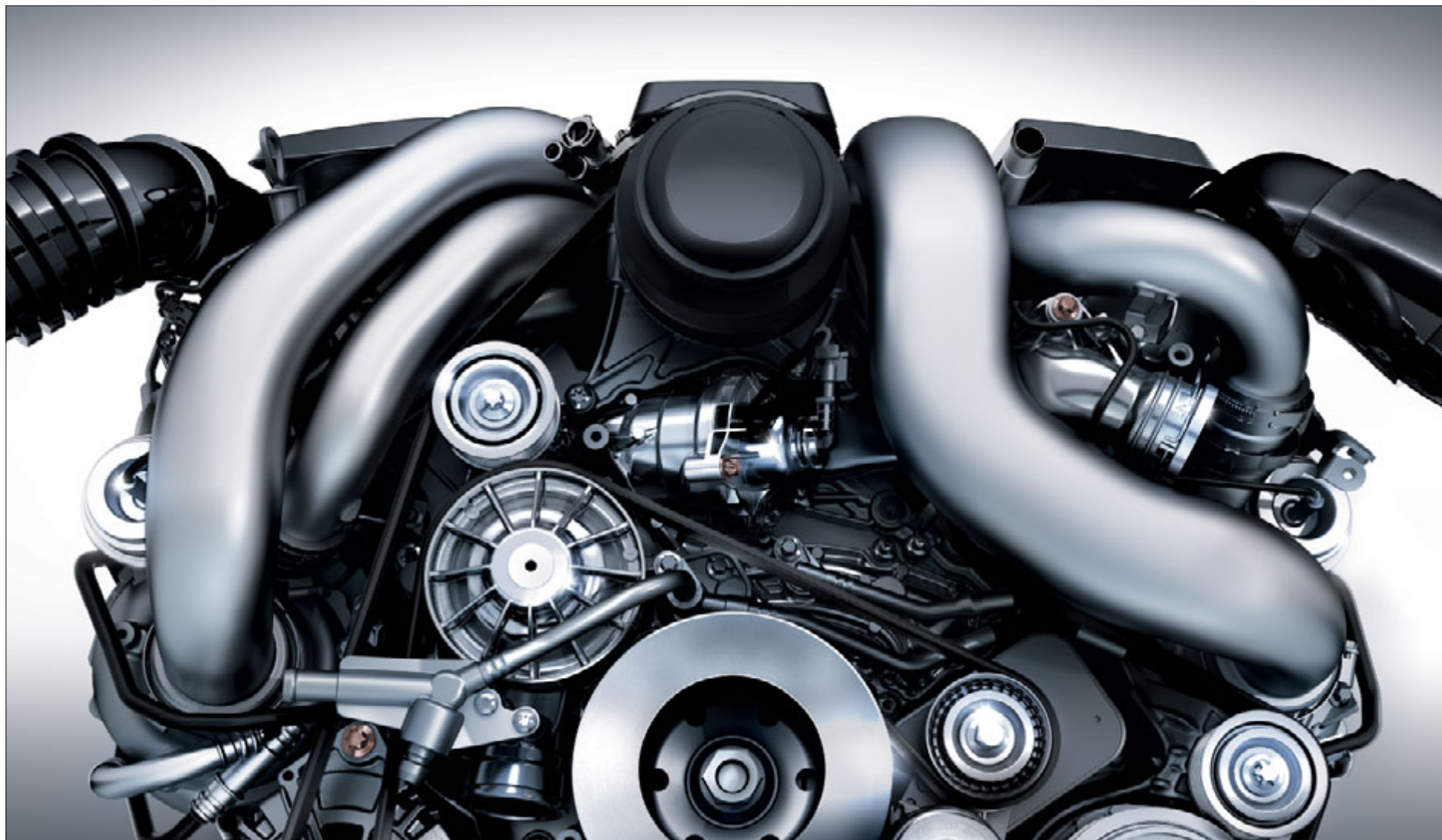

Pohon s vysokým výkonem nabízí hodnoty zrychlení a celkový výkon pro ambiciózní řidiče, aniž by byly zanedbány aspekty hospodárnosti a ochrany životního prostředí.

Převodovky.

Jak dynamika na silnici, tak i lehkost v terénu – převodovky 7G-TRONIC PLUS a AMG SPEEDSHIFT PLUS 7G-TRONIC jsou přesně vyladěné na každý motor a přizpůsobují se jak jízdě v situaci, tak i způsobu jízdy.

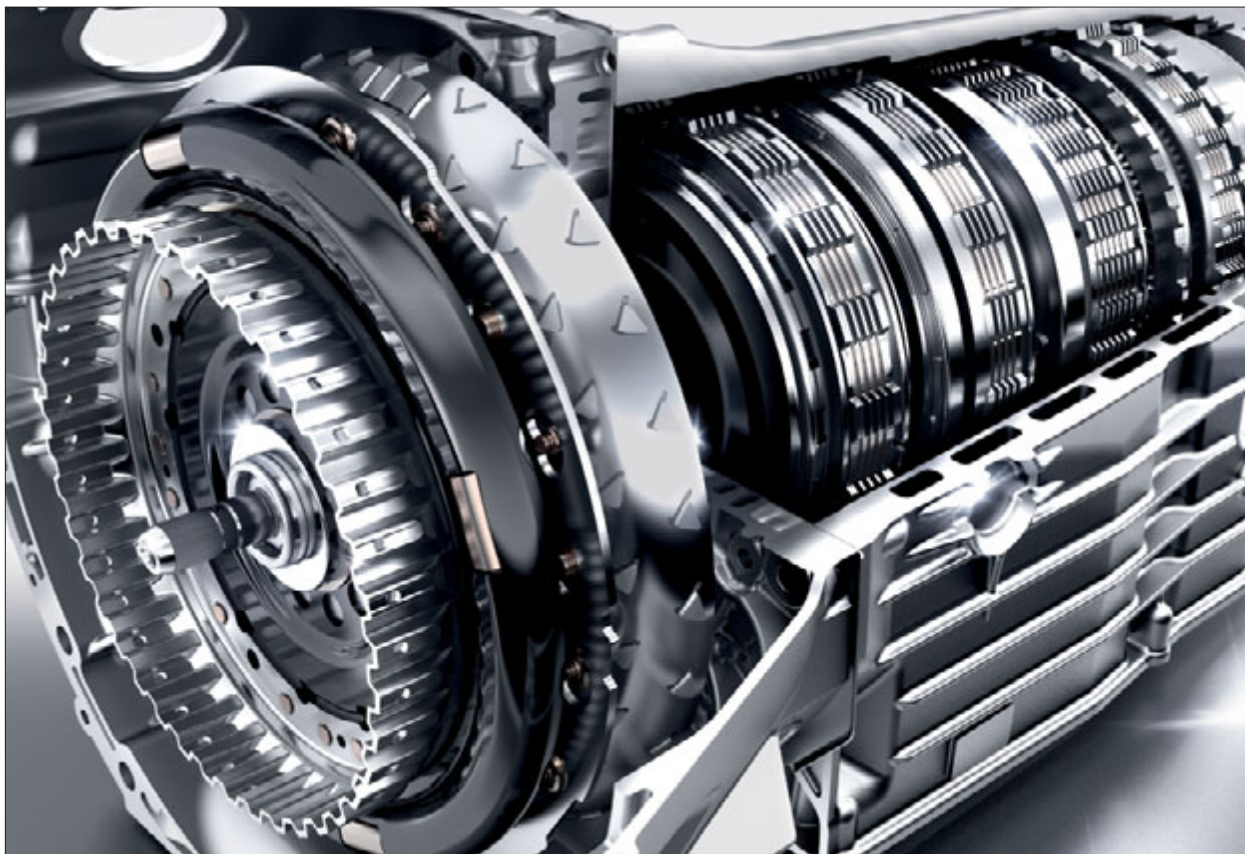

Třída G díky převodovce 7G-TRONIC PLUS nabízí velmi komfortní řazení.

7G-TRONIC PLUS (standardní výbava pro G 350 BlueTEC a G 500). Automatická převodovka navyšuje komfort jízdy díky plynulé změně převodových stupňů. Rozmezí sedmi převodových stupňů umožňuje díky ideálnímu převodu pohon v optimálním rozsahu otáček. To měřitelným způsobem přispívá ke snížení spotřeby a snížení hlučnosti. Díky vícenásobnému řazení zpět může převodovka 7G-TRONIC přeskočit jednotlivé stupně – např. při předjíždění ze sedmého přímo na pátý převodový stupeň. Prostřednictvím velmi krátkých časů řazení navíc převodovka 7G-TRONIC navyšuje jízdě dynamiku. Zároveň odpadá přerušení trakční síly během řazení. Z toho vyplývá výborné jízdě chování při stoupání, v terénu a při provozu s přívěsem.



AMG SPEEDSHIFT PLUS 7G-TRONIC PLUS.

AMG SPEEDSHIFT PLUS 7G-TRONIC (standardní výbava u G 63 AMG a G 65 AMG). Výrazným technologickým prvkem je automatická převodovka SPEEDSHIFT PLUS 7G-TRONIC, která je ve třídě G použita poprvé. Automatická převodovka AMG SPEEDSHIFT PLUS 7G-TRONIC hladce přenáší 400 kW (544 k) a 760 Nm, resp. 450 kW (612 k) a 1000 Nm na pohon všech kol, a to s extrémně krátkými časy řazení a permanentním tahem vpřed.

Funkce ECO start-stop (standardní výbava u G 63 AMG). Díky funkci ECO start-stop je dosahováno vzorných hodnot spotřeby. V jízdním programu „C“ – Controlled Efficiency – se motor u stojícího vozu automaticky vypne. Rozjíždění probíhá automaticky na druhý převodový stupeň. Řazení probíhá co nejdříve. Za účelem vyššího točivého momentu v dolním rozsahu otáček a větší účinnosti, jakož i nižších emisí CO₂.

Podvozek.

Díky žebřinovému rámu, tuhým nápravám, dlouhým zdvihům pružin a velké světlé výšce 21 cm nemůže třída G zastavit hned tak nějaká překážka.

Žebřinový rám. Díky této konstrukci třída G snese větší zatížení než samonosné karoserie. Zároveň má výjimečně dlouhou životnost a stabilní hodnotu. Žebřinový rám vytváří jako nosný konstrukční díl solidní základnu. Jeho pevnost v ohybu se osvědčuje zejména při dlouhodobém namáhání v náročném terénu. Rám sestává ze dvou paralelních podélníků. Každý z podélníků je svařen ze dvou poloskořepin ve tvaru U, přičemž jsou tyto podélníky spojeny pomocí příčné trubky. Karoserie je sešroubována s rámem na osmi bodech. Kvůli odpojení karoserie od rámu spočívá na

pryžových uloženích. Tím jsou minimalizovány vibrace. Za účelem nejlepší možné ochrany proti korozi jsou rám, dutiny a nástavby katodicky lakovány máčením, opatřeny práškovým nástřikem, pečlivě povrchově upraveny, navoskovány a nakonec nalakovány. Na karoserii tak nejsou žádná místa pro zachycení vody, sněhu, posypové soli, či dokonce písku. Důležitou výhodou masivního žebřinového rámu odolného proti kroucení je to, že absorbuje zatížení podél podélné osy (torzní síly) a zabraňuje jeho přenášení na karoserii. Žebřinový rám kromě toho s výjimkou náprav

představuje nejnižší bod vozidla, takže pod ním nevyčnívají žádné konstrukční díly. Vůz je tak chráněn při kontaktu s povrchem během jízdy v terénu.

Řízení. Servořízení třídy G je speciálně dimenzováno na zatížení vznikající při jízdě v terénu. Velké zatížitelnosti a dlouhé životnosti je dosahováno díky vypuštění řídicích manžet náchylných na opravy a pryžových měchů. Servořízení navíc zaručuje velmi komfortní jízdu a chrání ruce řidiče před tvrdými nárazy při přejíždění překážek, a to díky svému provedení jako tradiční řízení s oběhem kuliček.



Díky žebřinovému rámu je třída G velmi stabilní a má dlouhou životnost.

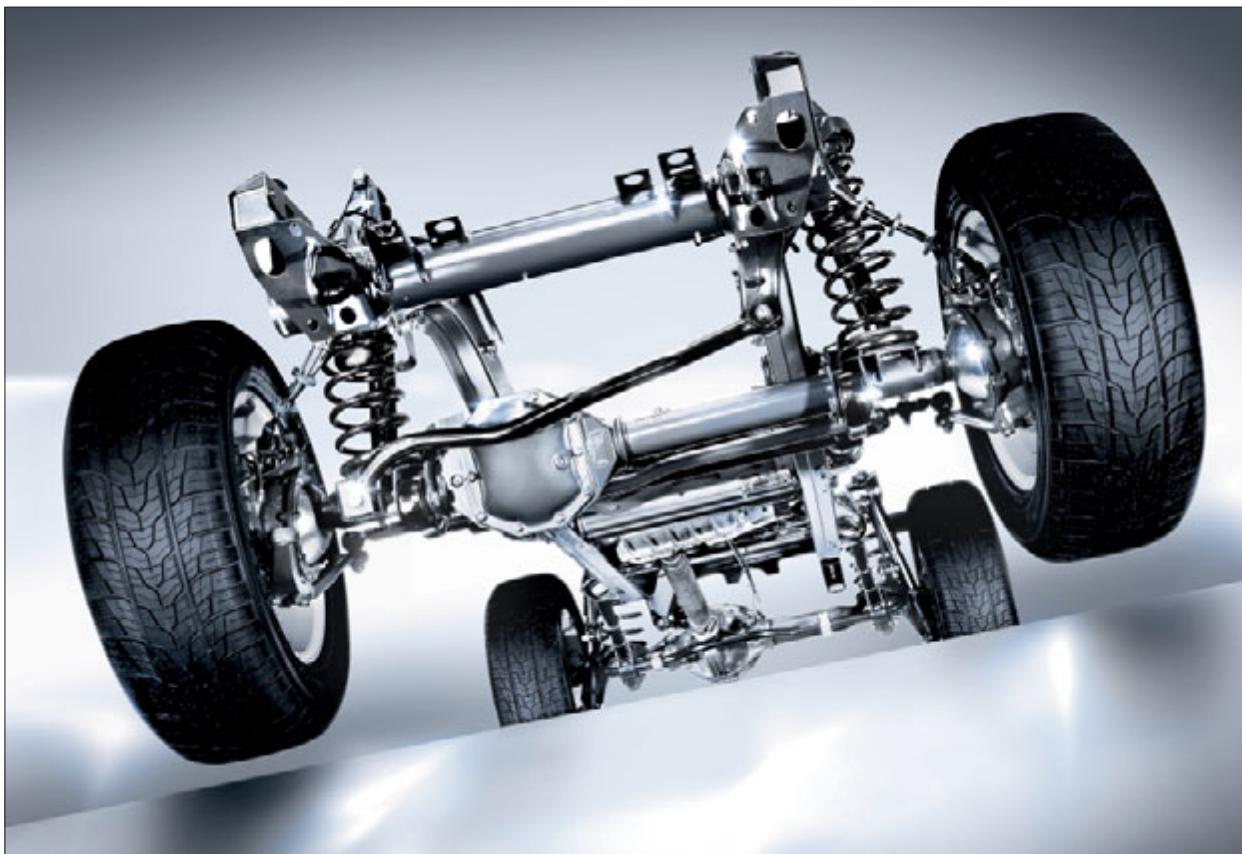

Tuhé nápravy nabízejí maximální pevnost i při silném namáhání v terénu.

Tuhé nápravy. Podvozek třídy G nabízí při použití v terénu oproti nezávislému zavěšení kol zaměřenému na použití na silnicích mnohé výhody. Základem jsou tuhé nápravy, které se skládají ze dvou robustních podélných ramen a jednoho příčného ramene. Šroubové pružiny s dlouhými zdvihy se starají o dobré hodnoty zkrutu, vysokou světlou výšku a vynikající trakci v terénu, jakož i agilní a komfortní jízdní chování na asfaltových silnicích. Výkonné plynové tlumiče zabráňují rozkmitávání, zatímco dva stabilizátory, které jsou vyladěny na jízdní výkon, účinně omezují pro jízdu v terénu typické naklánění do stran v zatáčkách. Tuhé spojení obou kol jedné nápravy masivní ocelovou trubkou udržuje konstantní odklon těchto kol. Vysoká torze, jakož i rovnoměrná distribuce zatížení kol náprav zvyšují maximální zatížitelnost vozidla, umožňují konstantní světlou výšku i v případě většího zatížení a nabízejí trakční výhody, a to i při náročných jízdách v terénu.

Systemy onroad/offroad.

Vynikající výkonnost v terénu a spolehlivý tah i v extrémních podmínkách.

Stálý pohon všech kol, včetně 4ETS. Stálý pohon všech kol třídy G, synchronizovaná rozvodovka s připojitelnou terénní redukcí, elektronický trakční systém 4ETS, jakož i tři 100% uzávěrky diferenciálů optimálně spolupracují. Stálý pohon všech kol zajišťuje neustálou trakci všech kol stejně jako vylepšenou jízdní dynamiku a zvýšenou jízdní stabilitu. Rozdělení síly na přední a zadní nápravu je zásadně v poměru 50 : 50. Diferenciál - vyrovnávací převodovka vyrovnává rozdíly mezi počtem otáček jednotlivých kol a zajišťuje tak, že je vždy k dispozici optimální výkon. Elektronicky řízený trakční systém 4ETS je součástí ESP®.

Přibrzdí jednotlivá protáčeající se kola a vede hnací moment na kolo nebo kola s nejlepší trakcí v dané situaci. Také v těžkých podmínkách na silnici a v lehkém terénu se lze takto rozjet a brzdít, např. na zledovatělé vozovce. V náročném terénu se tuhé nápravy starají o potřebnou světlou výšku a vynikající trakci, aby mohl stálý pohon všech kol plně rozvinout svoji sílu.

Uzávěrky diferenciálů. Tři elektricky aktivovatelné 100% uzávěrky diferenciálů zaručují, že třída G zvládne i terény, kde může trakci převzít pouze jedno kolo. V extrémních terénních podmínkách může být napevno zapnut diferenciál přední a zadní nápravy, jakož i středový diferenciál na rozvodovce. Zapojování uzávěrek probíhá v souladu s rostoucí potřebou trakce prostřednictvím tří spínačů na středové konzole. Při 100% uzavření diferenciálů bude na obou nápravách, jakož i na každém kole přesně stejný počet otáček, pro tah stačí trakce jednoho jediného kola, takže se třída G může při uváznutí sama vyprostit.

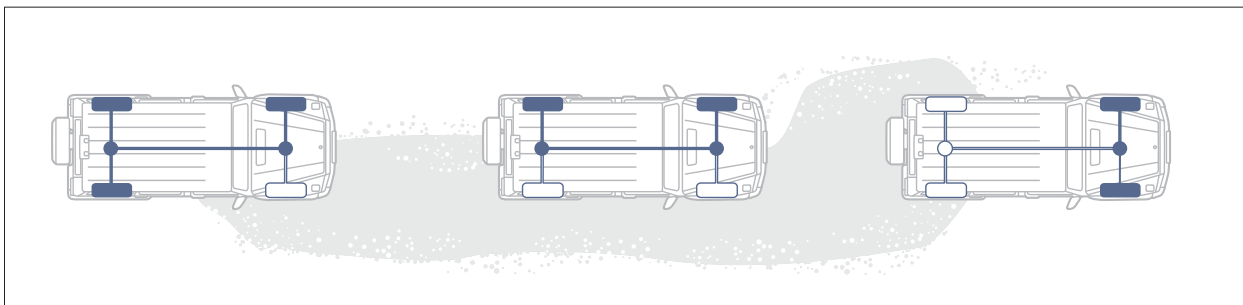

Elektronický trakční systém 4ETS automaticky převádí hnací moment na kola s nejlepší přilnavostí k povrchu vozovky.



Tři 100 % uzávěrky diferenciálů důležitým způsobem přispívají ke schopnosti jízdy terénem.

Systemy onroad/offroad.

Inteligentně řízená síla: terénní redukce, elektronický trakční systém 4ETS a samotná konstrukce dělají z třídy G vysoce výkonné terénní vozidlo.

Terénní redukce (hodnoty se vztahují ke standardnímu rozsahu). V náročných terénních podmínkách je řidič podporován standardní terénní redukcí rozvodovky. Pro její aktivaci stačí jedno stisknutí spínače Low-Range při rychlosti do 40 km/h: přenos točivého momentu mo-

toru je optimalizován. Při pomalém tempu a maximální trakci tak vzniká vyšší trakční síla a lepší kontrolovatelnost. To umožňuje stoupavost až 80 % – nebo také kontrolovanou jízdu ze svahu bez blokujících se kol. To je obzvláště důležité na měnícím se a kluzkém podkladu jako

skály, tráva nebo sníh. Může se tak zabránit smýkání zadní části vozidla a zachovat plná ovladatelnost vozidla.

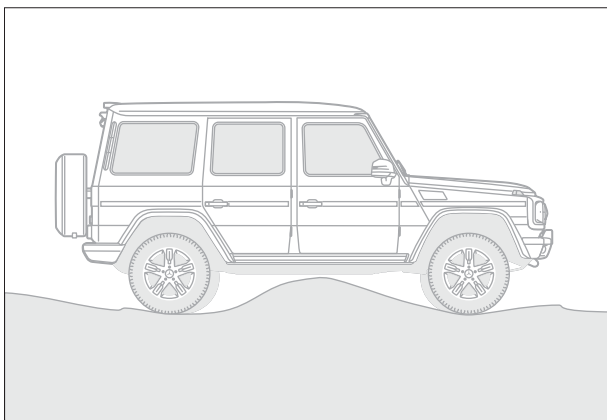

Světlá výška 21 cm (modely AMG 22 cm).

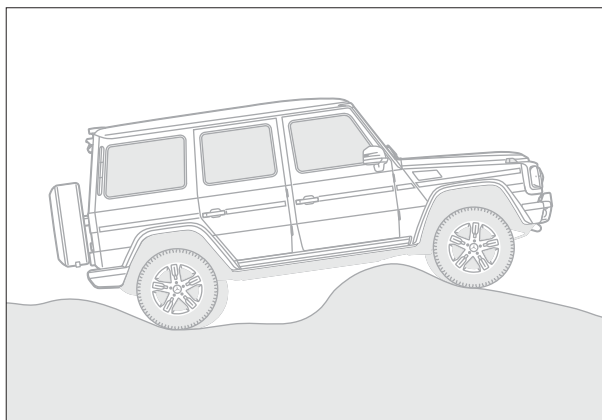

Velký přejezdový úhel.

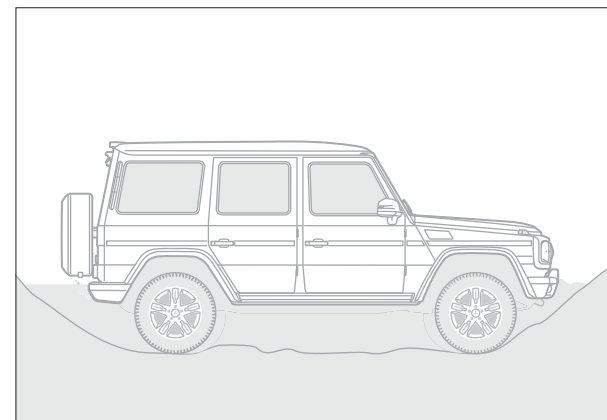

Maximální brodivost 60 cm.

Zvláštní vlastnosti třídy G. Individuální znak třídy G je kombinace elektronického trakčního systému 4ETS s dvoustupňovou rozvodovkou a třemi 100 % uzávěrkami diferenciálů. Umožňuje jízdu téměř v každém terénu. Dvě tuhé nápravy a chráněné robustní prvky pohonu

zaručují vynikající schopnost jízdy terénem a maximální torzi nápravy. Třída G zvládá při odpovídajícím podkladu stoupání až 80 % a boční náklon do 54 %. Světla výška činí 21 cm (modely AMG 22 cm). Nájezdový úhel vpředu je 36° (modely AMG vpředu 27°) a vzadu 27°.

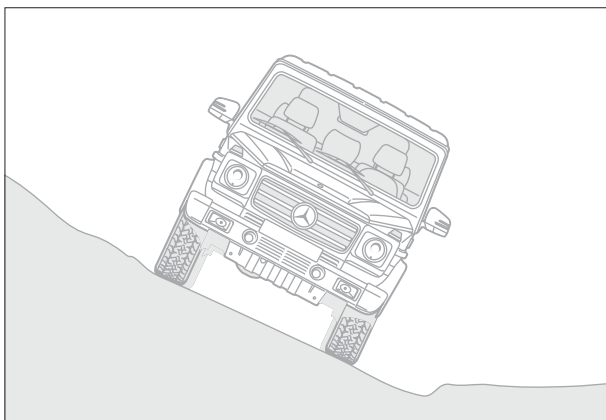

Boční náklon do 54 procent.

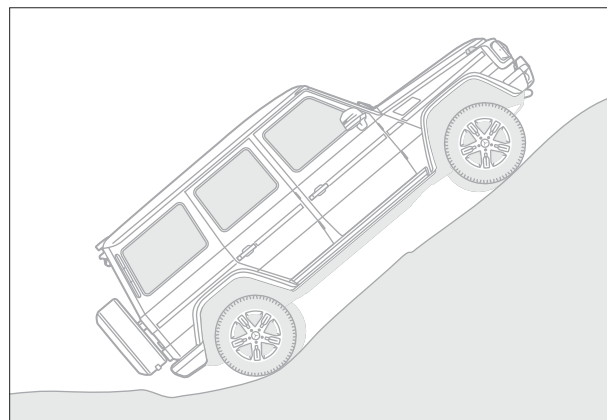

Stoupavost až 80 % při odpovídajícím podkladu.

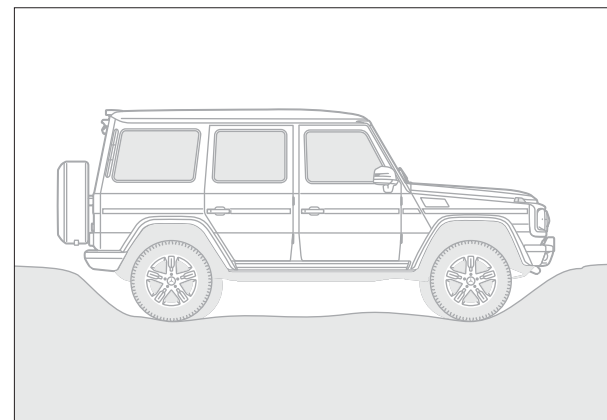

Nájezdový úhel vpředu 36° (modely AMG vpředu 27°), vzadu 27°.

Integrální bezpečnostní systém.

Řidiče třídy G podporují četné asistenční a bezpečnostní systémy, které zasáhnou ve fázi „bezpečné jízdy“, dříve než dojde k nehodě. Pokud by i tak nastaly fáze „při nebezpečí“ a „při nehodě“, tyto systémy pomohou ochránit cestující.

ESP®, včetně stabilizace přívěsu (standardní výbava).

Regulační systémy optimalizují výkon kotoučových brzd: elektronický stabilizační program ESP® může v případě potřeby cíleně přibrzdit jednotlivá kola. Spolu s protiblokovacím systémem brzd ABS se stará o větší stabilitu v zatáčkách. Brzdový asistent BAS může v rozpoznané situaci nouzového brzdění podpůrně zasáhnout při plném brzdění. Funkce HOLD adaptivních brzd může zamezit samovolnému rozjezdu při zastavení na semaforech nebo při popojíždění. Stabilizace soupravy může zabránit kývání přívěsu.

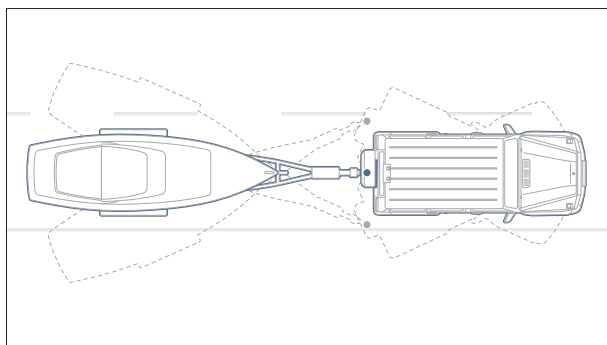

Stabilizace přívěsu přispívá k bezpečnější jízdě s přívěsem.

Denní svícení LED (standardní výbava). Denní svícení LED se stará o charakteristickou image a díky lepší viditelnosti zvyšuje bezpečnost.



Denní svícení LED podtrhuje image a zároveň zvyšuje bezpečnost.

Opěrky hlavy NECK-PRO (standardní výbava pro G 65 AMG). Aktivní opěrky hlavy NECK-PRO při nárazu zezadu se opěrky posunou přibližně o 40 mm vpřed a o 30 mm nahoru. Tak je hlavám cestujících na předních sedadlech poskytnuta včasější opora. Flexibilní bočnice komfortních opěrek NECK-PRO navíc zlepšují boční držení hlavy a zvyšují komfort sezení.

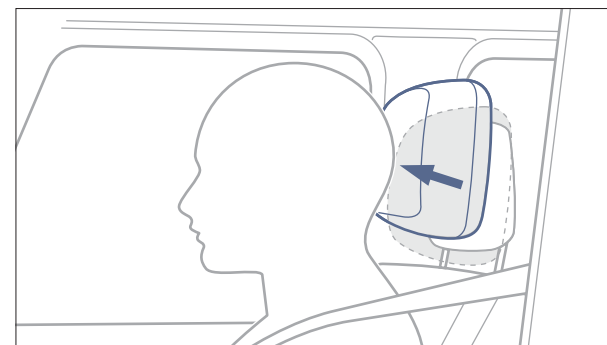

Komfortní opěrky hlavy NECK-PRO mohou značně snížit riziko poranění krční páteře při nárazu zezadu.

Airbagy (standardní výbava). Třída G má ve standardní výbavě airbagy pro řidiče a spolujezdce (pro spolujezdce s rozpoznáním obsazení sedadla). Airbag na straně řidiče reaguje v případě nehody adaptivně, tj. rozvinutí proběhne dle předpovídané síly nárazu a v závislosti na charakteru nehody ve dvou stupních. Kombi třídy G je navíc vybaveno velkoplošnými okenními airbagy přes obě řady sedadel.

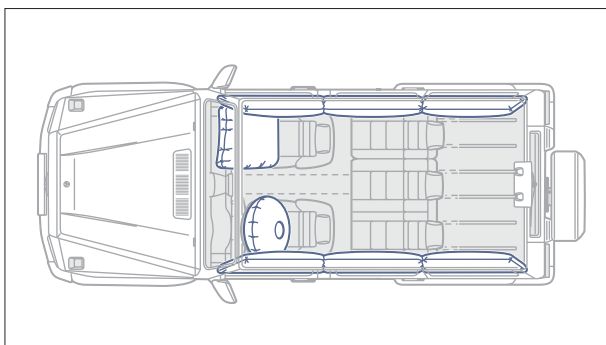

Ve standardní výbavě jsou okenní airbagy přes obě řady sedadel (kombi), jakož i airbagy pro řidiče a spolujezdce.

DISTRONIC PLUS (příplatková výbava). Tempomat s regulací odstupe zachovává pomocí vyhřívaného radarového senzoru vzdálenost od vozu jedoucího před Vámi. Systém tak může dle dopravní situace – i v případě sněhu a ledu – ubrat plyn a aktivovat brzdu. Pokud se odstup zmenší příliš rychle, jste akusticky varováni. Při plném brzdění vyvine brzdový asistent BAS potřebný brzdový tlak. V rozsahu rychlosti od 0 do 200 km/h pomáhá systém řidiči zejména na dálnicích a v hustém provozu.



Tempomat s regulací odstupe DISTRONIC PLUS pomáhá řidiči udržovat požadovaný odstup od před ním jedoucího vozidla.

Asistent hlídání mrtvého úhlu (příplatková výbava). Příplatkový asistent hlídání mrtvého úhlu sleduje při rychlosti od 30 km/h oblast bezprostředně vedle vozidla a za ním. Pokud asistent při změně jízdního pruhu rozpozná nebezpečí hrozící kolize s jiným vozidlem, varuje Vás prostřednictvím optického výstražného signálu ve vnějším zrcátku. Pokud v takové situaci zapnete směrové světlo, zazní navíc akustický signál.



Asistent hlídání mrtvého úhlu zvyšuje bezpečnost při změně jízdního pruhu.

Kombi třídy G.

Nadčasový design, fascinující legenda offroad, extrémní touha po svobodě: kombi třídy G.

Jasně linie a velké rovné plochy jsou již přes 30 let určujícím znakem vozu kombi třídy G při pohledu z boku. Charakteristickými prvky pro čtyřdveřový model s rozvorem 2850 mm jsou velké plochy oken s tepelně izolačním sklem mezi sloupky A, B, C a D. Boční prahy, jakož i boční a střešní hrany jsou souběžné, což platí i pro horizontální ochranné lišty ve výši klik dveří. Výrazné tvary obložení podběhů kol, směrem dolů se rozšiřující zadní partie a široký rozchod



Jasně linie a charakteristický design.

se starají o téměř neomezené terénní vlastnosti a nejen stabilitu. Prostorný offroad nabízí na zadních sedadlech během dlouhých cest, jakož i v neschůdném terénu maximální komfort. Dále je vůz kombi vybaven velkým úložným prostorem o maximálním objemu 2250 l, který je snadno přístupný přes zadní dveře s otevíráním doleva. Sklopná zadní sedadlová lavice 1/3 : 2/3 a ukotvení nákladu umožňují flexibilní využití zavazadlového prostoru. Za příplatek je



Extrémní ve třídě G je i jízdní komfort.

dostupný kryt zavazadlového prostoru a oddělovací síť. Dimenzování motoru a podvozku umožňují připojení až 3,5tunového přívěsu, takže lze táhnout jachtu, přívěs na přepravu koní nebo obytný vůz i po náročném podkladu.



Poradí si s každým terénem a velkým množstvím zavazadel.



Facelift třídy G 350 BlueTEC.

Kabriolet třídy G.

Jedinečný klasický kabriolet v této třídě s plátěnou střechou.

Robustní kabriolet třídy G má ve své třídě již více než 30 let zvláštní postavení: je bezkonkurenční. Jasná forma a typické linie, jakož i charakteristická černá skládací střecha ho již od začátku předurčují k tomu být designovým klasikem. Střecha se ovládá elektrohydraulicky a při napnutí překrývá zadní část a úložný prostor. Když je plátěná střecha stažená, složí se za sloupek C. Ochranu cestujících navyšuje masivní ochrana proti převrácení mezi sloupky B, jakož i dvě boční okna v zadní části. Vůz tak zároveň získává podobu klasického kabrioletu. Celý charakteristický vzhled dokresluje



Na přání udělá skládací střecha z třídy G kabriolet.

okenní sklo mezi sloupkem B a C a zadní okno ve střeše. A co se líbí již na první pohled, to během jízdy přesvědčí díky jedinečnému požitku z jízdy v otevřeném offroadu.

Poloautomatickou střechu lze odjistit pomocí jednoduchých rukojetí a stiskem tlačítka se otevře nebo zavře během cca 30 sekund. Za účelem zajištění příjemných teplot v interiéru a snížení hlučnosti je vnitřní strop z kvalitní střešní tkaniny tepelně a protihlukově izolován. Elektrohydraulická skládací střecha má ve standardní výbavě větrný štít.



Ochranný oblouk.

V zadní části jsou k dispozici dvě plnohodnotná místa k sezení. Zadní sedadla lze sklopit v poměru 50 : 50. Zavazadlový prostor je přístupný prostřednictvím dolů sklápěného víka zavazadlového prostoru.

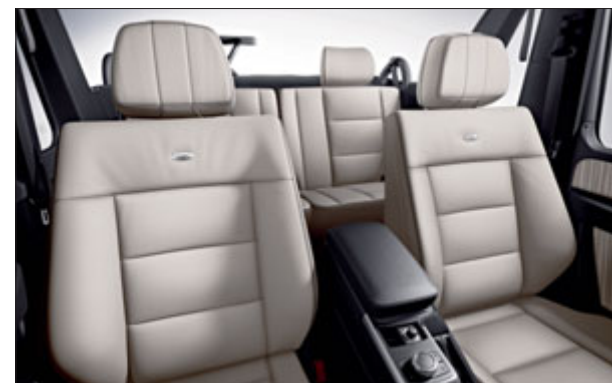

Přední sedadla jsou standardně vybavena vyhříváním.



Klasický pocit z jízdy v kabrioletu až pro čtyři osoby.

G 63 AMG.

Modely AMG třídy G jsou třídou samy o sobě.



G 63 AMG s motorem biturbo V8 vyvine při jmenovitém výkonu 400 kW (544 k) maximální točivý moment 760 Nm a zároveň je velmi účinný díky funkci ECO start-stop ve standardní výbavě. Výrazné vnější prvky: metalický barevný odstín, mřížka chladiče AMG s dvojitou chromovanou lamelou, rozšířené blatníky AMG s logem „V8 BITURBO“, výfukový systém AMG s pochromovaným bočním dvojitým výfukem, 5dvouloukořová kola AMG z lehkých slitin v titanově šedé s červenými třmeny kotoučové brzdy a pneumatikami 275/50 R 20.

V interiéru: osvětlené prahové lišty AMG z ušlechtilé oceli, kožená sedadla designo, přístrojová deska a volant potažený kůží, jakož i střední výplně dveří v nabrané kůži, strop v designu Alcantara® antracit, ambientní osvětlení. Standardní sada Chrom s ozdobnými prvky designo ve třech možných variantách doplňují dynamický vzhled. Ozdobné prvky jsou dostupné také v karbonovém provedení.



G 65 AMG.

Nejsilnější třída G všech dob znázorňuje své výsadní postavení, pokud jde o exkluzivní vysoce výkonné terénní vozy.



G 65 AMG nabízí poprvé ve třídě G motor V12 s výkonem 450 kW (612 k), objemem 5980 cm³ a maximální točivým momentem 1000 Nm. Nadprůměrná standardní výbava spočívá kromě masivní tažné síly a enormní možnosti zrychlení rovněž v metalickém laku a sadě Exteriér z ušlechtilé oceli. Navíc jsou ve výbavě 5loukočková kola AMG z lehkých slitin s pneumatikami 275/50 R 20, s červeně nalakovanými třmeny kotoučových brzd. Rozšířené blatníky AMG s logem „V12 BITURBO“, jakož i výfukový systém AMG s pochromovaným dvojitým výfukem na obou stranách vozidla. Markantní je mřížka chladiče AMG s dvojitou chromovanou lamelou a charakteristickou, rovněž chromovanou mřížkou, jakož i emblém v designu kartáčovaného hliníku s nápisem AMG.



G 65 AMG má ve standardní výbavě sadu designo Exclusive s předními sportovními sedadly AMG. Sedadla a střední výplně předních i zadních dveří jsou opatřeny kůží designo s motivy diamond design, horní a dolní část přístrojové desky pak černou kůží designo. Dvoubarevný interiér v kůží designo je dostupný v šesti kombinacích.

Všechna sedadla modelu G 65 AMG mají opěrky hlavy NECK-PRO, na předních sedadlech s emblémem AMG. Kromě toho je ve standardní výbavě sada komfortních sedadel, včetně ortopedických sedadel pro řidiče a spolujezdce s vyhříváním a odvětráváním.

Multimediální systémy.

Multimediální systémy třídy G umožňují vedle podpory řidiče při navigování zejména individuální zábavu pro všechny cestující.

COMAND Online (standardní výbava). Je kombinací audio-systému a navigace, funkce telefonu a internetu. O zábavu se stará mechanika DVD a MUSIC REGISTER s pevným diskem 10 GB. Rozhraní USB, Aux-in, Bluetooth® a slot pro paměťové SD karty jsou ve standardní výbavě. LINGUATRONIC umožňuje ovládání hlasem. Kdo má k dispozici mobilní telefon s datovým přenosem, má přístup k internetu a Mercedes-Benz Apps. Příplatkový TV tuner obohacuje třídu G o aktuální televizní program.



Multimediální systém s navigačním systémem na pevném disku má k dispozici barevný displej vysokého rozlišení s úhlopříčkou 17,8 cm.

Surround Soundsystem Harman Kardon® Logic 7® (příplatková výbava). S 12 reproduktory a 10kanálovým zesilovačem DSP se postará tento systém Dolby Digital 5.1 o výkonu 450 W o prvotřídní poslech na všech sedadlech. Prostorový 3D zvuk a regulace hlasitosti podle rychlosti zajistí nepřetržitý požitek z poslechu.



12 reproduktorů a 450 W pro dokonalý požitek z poslechu: Surround Soundsystem Harman Kardon® Logic 7®.

Multimediální systém pro zadní řadu sedadel (příplatková výbava). Multimediální systém pro zadní řadu sedadel na předních opěrkách hlavy zahrnuje dva přehrávače DVD s barevným displejem TFT (úhlopříčka 17,8 cm), dálkové ovládání, přípojky Aux-in a dvě bezdrátová sluchátka. Cestující v zadní části se tak mohou během jízdy dívat na filmy nebo si připojit herní konzole.



Oba displeje zadního multimediálního systému jsou umístěny na opěrkách hlavy předních sedadel.

Asistenční systémy.

Různé asistenční systémy a také navýšený komfort sedadel mohou řidiči usnadnit jeho práci.

Zpětná kamera (příplatková výbava). Zpětná kamera s širokoúhlým objektivem zobrazuje na displeji systému COMAND Online vše, co se nachází v těsné blízkosti za vozidlem. Zapíná se automaticky při zařazení zpátečky a dává tak řidiči větší jistotu při parkování. Zpětná kamera je k dostání jen ve spojení se systémem PARKTRONIC – rovněž příplatková výbava.

PARKTRONIC (příplatková výbava). PARKTRONIC dokáže řidiče varovat, zmenšuje-li se při parkování nebo poježdění prostor před nebo za vozidlem. Systém pracuje na principu sonaru. Na předním a zadním nárazníku vysílají senzory ultrazvukové signály, které se odrážejí od jiných vozidel nebo překážek. Řídicí jednotka vypočítá aktuální vzdálenost od překážky a informuje o ní řidiče na displejích přístrojové desky a také akustickými signály.

Sada komfortních sedadel (příplatková výbava, standardní výbava jen pro G 65 AMG). Klimatizovaná ortopedická sedadla sady komfortních sedadel zpřijemňují hlavně dlouhé cesty. Výbava jako elektrické nastavení sklonu sedáku předních sedadel značně zvyšuje komfort a ergonomii. Bederní opěrky poskytují zádům při únavě dodatečnou oporu. Sedadla jsou certifikována a doporučována organizací pro prevenci bolesti zad „Aktion gesunder Rücken e. V.“.



Centrální displej systému COMAND Online zobrazuje během parkování oblast za vozidlem.



Světelné diody parkovacího asistenta signalizují odstup od překážky.

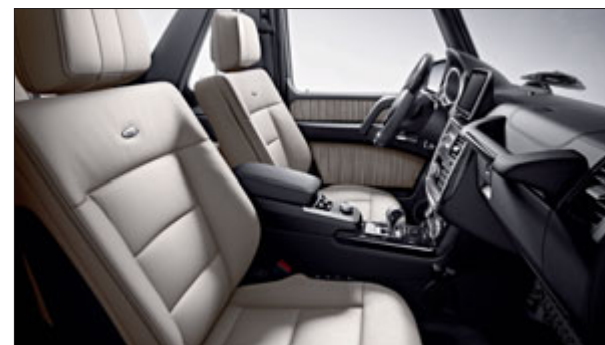

Ortopedická sedadla zvyšují podmíněnou bezpečnost a pohodlí.

Standardní výbava | Výběr.



Barevný sdružený přístroj.



Uzávěrky diferenciálů.



Centrální displej.

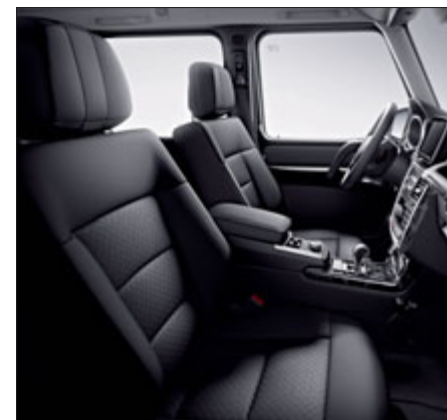

Přední elektricky nastavitelná sedadla.



Automatická klimatizace THERMATIC.



Kruhový ovladač COMAND.



Ambientní osvětlení.



Bi-xenonové světlomety s denním svícením LED.

Příplatkové výbavy | Výběr.



Karbonové ozdobné prvky.



Surround Soundsystem Harman Kardon® Logic 7®.



Vyhřívavý multifunkční volant.

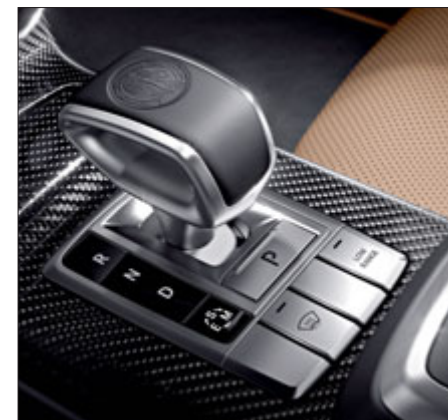

Volící páka AMG.



Posuvné střešní okno, elektrické (pro kombi).



Nezávislé topení včetně dálkového ovládní.



Tažné zařízení.



Okna zadních dveří a okna zavazadlového prostoru, včetně víka zavazadlového prostoru, tónovaná (pro kombi).

Sada Chrom.

Výrazný lesk: sada Chrom pro ještě větší eleganci.



Příplatková sada Chrom (standardní výbava u modelů AMG) zprostředkovává svými třemi lamelami masky chladiče v chromovaném provedení jak působivý, tak i lesklý vzhled. U modelů AMG je tento vzhled exkluzivně podtržen pomocí přidavné mřížky masky chladiče. Uvnitř se o navýšení individuality starají stylové designové prvky, probíhající chromované lišty na dřevěném obložení spínače nastavení sedadla a chromované kroužky kolem reproduktorů v předních dveřích. Vše završuje pochromovaná ochranná hrana zavazadlového prostoru s nápisem „Mercedes-Benz“, resp. „AMG“ (u modelů AMG).



Sada Exteriér.

Jas, elegance, čistota: ušlechtilá ocel má jednoduše něco do sebe.



Zajímavé dokreslení třídy G má podobu sady doplňků exteriéru z ušlechtilé oceli (u modelů AMG ve standardní výbavě). S bočními nástupními prahy z nerezové oceli, jakož i stejný kryt náhradního kola včetně 3D hvězdy Mercedes-Benz.



Sada Sport.

Sada Sport: zajišťuje energický ráz třídy G.



Ozdobné lišty s pruhovaným vzhledem v antracitové barvě upoutají svým sportovním vzhledem.



Kryt náhradního kola z ušlechtilé oceli představuje akcent plný lesku.

Příplatková sada Sport (pro G 350 BlueTEC a G 500) navyšuje design třídy G o další dynamiku a umožňuje nadstandardní individualizaci. Sada Sport obsahuje sadu Exteriér z ušlechtilé oceli s nástupními prahy a kryt náhradního kola z ušlechtilé oceli s 3D hvězdou Mercedes-Benz. Externí design silně podtrhují blatníky AMG a 5loukořová kola z lehkých slitin v titanově šedé s pneumatikami 265/60 R 18. Ochranné lišty s pruhovaným vzhledem v antracitové barvě a sportovní výfukový systém (pouze pro kombi G 500) dotvářejí působivý vzhled. Velurové koberečky jsou projevem sady v interiéru. Sada Sport je dostupná pouze v kombinaci se sadou Chrom.



Výrazný vzhled třídy G je zdůrazněn prvky sady Sport.

Sada Exclusive.

Jak říká již samotný název: smysluplně kombinovaná vysoce kvalitní výbava.



Příplatková sada Exclusive (pro G 350 BlueTEC a G 500) je kombinací ušlechtilých výbav. Řidič a spolujezdec si užívají komfortu díky ortopedickým sedadlům s klimatizací, která jsou součástí sady komfortních sedadel. Plynule ztlumitelné ambientní osvětlení na přístrojové desce, obložení dveří a v prostoru pro nohy dodávají interiéru to pravé světlo a stará se o jedinečné světelné ladění. Osvětlené prahové lišty ještě více zpřehledňují nástup a výstup. Úroveň kvality tohoto interiéru navyšuje vnitřní strop v provedení Alcantara® antracit (pouze pro model kombi). Sada Exclusive nabízí zajímavý výchozí bod pro další individualizaci třídy G. Sada komfortních sedadel je na přání dostupná jako samostatná příplatková výbava.

Sada designo Exclusive.

Sada designo Exclusive dodává interiéru exkluzivitu, které se jen těžko něco vyrovná.



Vkusný charakter modelů AMG podtrhuje působivým způsobem sada designo Exclusive (za příplatek u modelu G 63 AMG, standard u G 65 AMG). Sestává ze sportovních sedadel řidiče i spolujezdce v dvoubarevném provedení kůže designo, dostupných je šest barevných kombinací. Středové výplně dveří a sedací plochy vpředu a vzadu jsou prošívány ve tvaru diamond design. Přístrojová deska potažená kůží designo, jakož i u modelu G 65 AMG přidavné emblémy AMG na opěrkách hlavy dávají jednoznačně najevo, že se zde nejedná o obyčejný vůz. Sada designo Exclusive je dostupná pouze v kombinaci se sadou komfortních sedadel (u modelu G 65 AMG ve standardní výbavě).

Čalounění a ozdobné prvky.





Černé barevné provedení lze zvolit mezi látkovým čalouněním sedadel a příplatkovým čalouněním v kůži. Interiér je převážně v černé barvě a ve standardu je vybaven obložením stropu v kontrastující šedé barvě. U vozů AMG ve standardu a u ostatních modelů je za příplatek čalounění stropu v provedení Alcantara® antracit, a to v kombinaci s látkovým čalouněním či koženou výbavou. Ve standardu jsou ozdobné prvky z topolového dřeva v antracitové barvě v kombinaci s volantem čalouněným černou kůží Nappa pro model G 350 BlueTEC, za příplatek jsou ozdobné dřevěné prvky v provedení kořenové dřevě v lesklé hnědé barvě v kombinaci s volantem čalouněným kůží a obloženým kořenovým dřevem v lesklé hnědé barvě. Černé barevné provedení můžete mít za příplatek rovněž v kombinaci s ozdobnými prvky designo.



SP1



ZG8

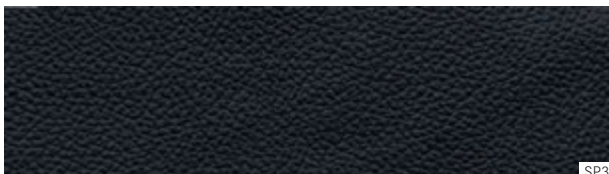

SP3



V56



ZT0

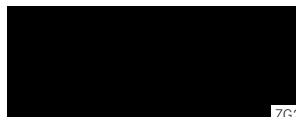

ZG2

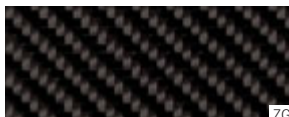

ZG6

Černá

SP1 Látka¹

SP3 Kůže²

Ozdobné prvky

● Topolové dřevě, antracit¹

V56 Kořenové dřevě hnědé lesklé³

ZG2 Dřevě designo klavírový lak, černá⁴

ZG8 Dřevě designo klavírový lak, champagne bílá⁵

ZT0 Dřevě designo topol, světle hnědá hedvábně matná⁵

ZG6 AMG karbon⁶

¹ Standardní výbava pro G 350 BlueTEC, není dostupné pro G 500, G 63 AMG, G 65 AMG. ² Příplatková výbava, ve standardu pro G 500, není dostupné pro G 63 AMG, G 65 AMG. ³ Příplatková výbava, ve standardu pro G 500, na přání bez navýšení ceny pro G 63 AMG, G 65 AMG. ⁴ Příplatková výbava, ve standardu pro G 63 AMG, G 65 AMG. ⁵ Příplatková výbava, na přání bez navýšení ceny pro G 63 AMG, G 65 AMG. ⁶ Příplatková výbava.



Příplatkové barevné provedení šedá Alpaka má kožené čalounění sedadel. Interiér je převážně v šedé barvě a kontrast představuje volant, přístrojová deska a koberec v černé barvě. Obložení stropu je – u vozů AMG ve standardní výbavě, pro všechny ostatní modely za příplatek – dostupné v provedení Alcantara® antracit. Standardní výbava modelu G 350 BlueTEC: ozdobné prvky z topolového dřeva v antracitové barvě v kombinaci s volantem čalouněným černou kůží Nappa, za příplatek jsou dostupné ozdobné prvky z kořenového dřeva v lesklé hnědé v kombinaci s volantem čalouněným kůží a obloženým kořenovým dřevem v lesklé hnědé. Barevné provedení šedá Alpaka můžete mít za příplatek rovněž v kombinaci s ozdobnými prvky designo.

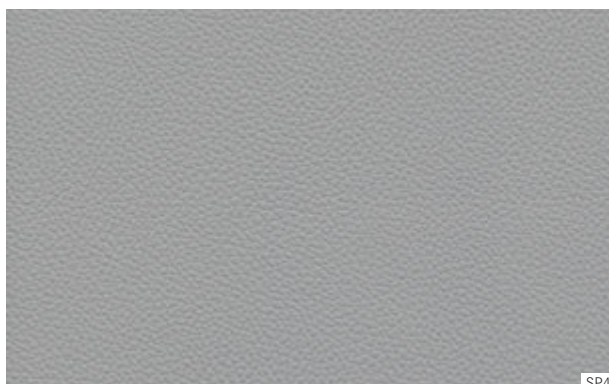

SP4



ZG8



V56



ZG8

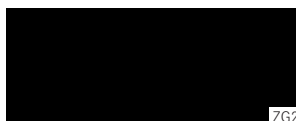

ZG2



ZT0

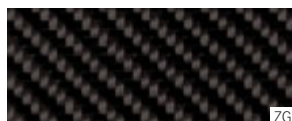

ZG6

Šedá Alpaka

SP4 Kůže¹

Ozdobné prvky

- Topolové dřevo, antracit²

V56 Kořenové dřevo hnědé lesklé³

ZG2 Dřevo designo klavírový lak, černá⁴

ZG8 Dřevo designo klavírový lak, champagne bílá⁵

ZT0 Dřevo designo topol, světle hnědá hedvábně matná⁵

ZG6 AMG karbon⁶

¹ Příplatková výbava, na přání bez navýšení ceny pro G 500, není dostupné pro G 63 AMG, G 65 AMG. ² Standardní výbava pro G 350 BlueTEC, není dostupné pro G 500, G 63 AMG, G 65 AMG. ³ Příplatková výbava, ve standardu pro G 500, na přání bez navýšení ceny pro G 63 AMG, G 65 AMG. ⁴ Příplatková výbava, ve standardu pro G 63 AMG, G 65 AMG. ⁵ Příplatková výbava, na přání bez navýšení ceny pro G 63 AMG, G 65 AMG. ⁶ Příplatková výbava.



Příplatkové barevné provedení hnědá chestnut má kožené čalounění sedadel. Interiér je převážně v hnědé barvě a kontrast představuje volant, přístrojová deska a koberec v černé barvě a také obložení stropu v šedé barvě. Obložení stropu je – u vozů AMG ve standardní výbavě, pro všechny ostatní modely za příplatek – dostupné také v provedení Alcantara® antracit. Ve standardu jsou ozdobné prvky z topolového dřeva v antracitové barvě v kombinaci s volantem čalouněným černou kůží Nappa pro model G 350 BlueTEC, za příplatek je možné si objednat ozdobné prvky z kořenového dřeva v lesklé hnědé v kombinaci s volantem čalouněným kůží a obloženým kořenovým dřevem v lesklé hnědé. Barevné provedení hnědá chestnut můžete mít za příplatek rovněž v kombinaci s ozdobnými prvky designo.



SP5



ZG8



V56



ZG2



ZT0



ZG2



ZG6

Hnědá Chestnut

SP5 Kůže¹

Ozdobné prvky

- Topolové dřevo, antracit²
- V56 Kořenové dřevo hnědé lesklé³
- ZG2 Dřevo designo klavírový lak, černá⁴
- ZG8 Dřevo designo klavírový lak, champagne bílá⁵
- ZT0 Dřevo designo topol, světle hnědá hedvábně matná⁵
- ZG6 AMG karbon⁶

¹ Příplatková výbava, na přání bez navýšení ceny pro G 500, není dostupné pro G 63 AMG, G 65 AMG. ² Standardní výbava pro G 350 BlueTEC, není dostupné pro G 500, G 63 AMG, G 65 AMG. ³ Příplatková výbava, ve standardu pro G 500, na přání bez navýšení ceny pro G 63 AMG, G 65 AMG. ⁴ Příplatková výbava, ve standardu pro G 63 AMG, G 65 AMG. ⁵ Příplatková výbava, na přání bez navýšení ceny pro G 63 AMG, G 65 AMG. ⁶ Příplatková výbava.



designo.

Individualita ve své nejkrásnější formě: na přání dostupný komplexní program designo propůjčuje třídě G individuální, luxusní vzhled – uvnitř i vně.

Díky výbavám designo si mohou nároční zákazníci vytvořit vůz dle svých představ a přání a propůjčit mu tak nezaměnitelný charakter. Všechna přání týkající se výbavy budou realizována z vybraných materiálů a s využitím ruční práce. Nabídka u třídy G zahrnuje osm různých exkluzivních laků designo: designo metalíza (designo mokka černá, designo graphite, designo platinum černá), designo mystic (designo mystic modrá, designo mystic červená, designo mystic hnědá) a matné laky designo magno (designo magno platinum a designo magno černá night).

Interiér hýčká smysly pomocí kvalitních, ručně šitých jednobarevných čalounění v designo kůži a výběrem rovněž z osmi atraktivních barevných tónů: designo porcelain, designo marron, designo červená classic, designo černá, designo hnědá light, designo sand, designo červená mystic a designo titanium pearl. Výbava rovněž zahrnuje vnitřní obložení dveří v nabrané kůži, velurové koberečky obšité kůží designo a obložení střechy v designu Alcantara® antracit. Čalounění v designo kůži je ve standardní výbavě modelu G 63 AMG. U modelu G 65 AMG se dokonce jedná o provedení ve dvoubarevné designo kůži s exkluzivním prošitím ve tvaru kosočtverců. Nejvíce upoutá volant designo v kombinaci dřeva a kůže a volicí páka s nápisem AMG – pro všechny modely AMG již jako součást standardní výbavy.

V kombinaci se sadou designo Exclusive jsou standardně dodávána ortopedická sedadla a také klimatizace sedadel řidiče a spolujezdce.



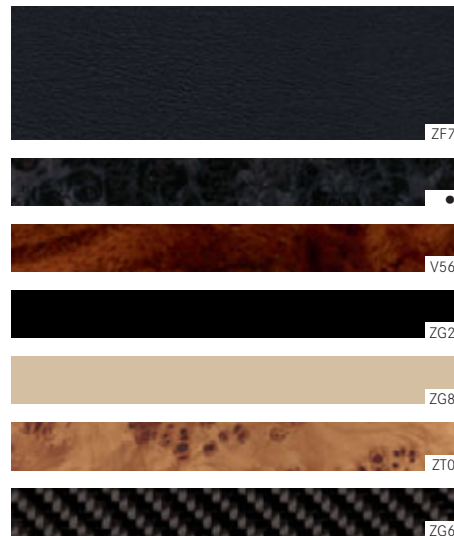
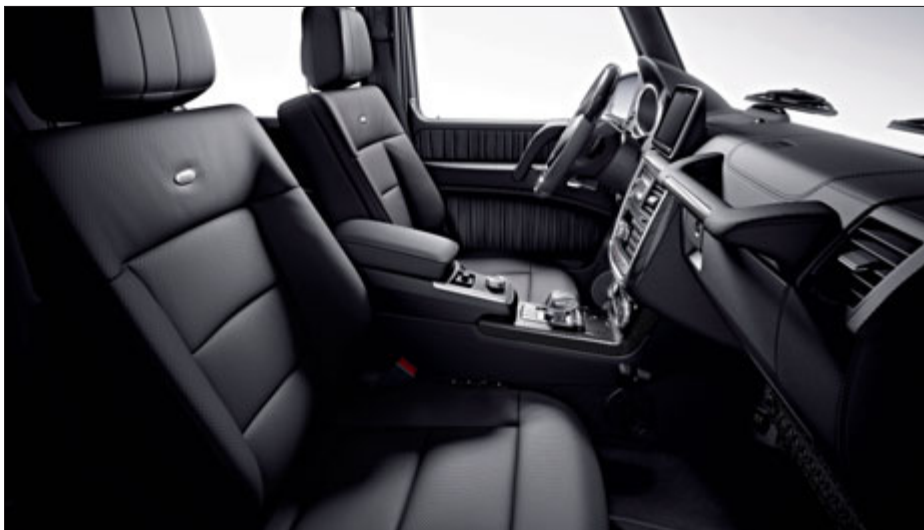

Kůže designo černá (příplatková výbava)

ZF7 Kůže designo¹

Ozdobné prvky

- Dřevo topol, antracit²
- V56 Kořenové dřevo hnědé lesklé³
- ZG2 Dřevo designo klavirový lak, černá¹
- ZG8 Dřevo designo klavirový lak, champagne bílá⁴
- ZT0 Dřevo designo topol, světle hnědá hedvábně matná⁴
- ZG6 AMG karbon⁵

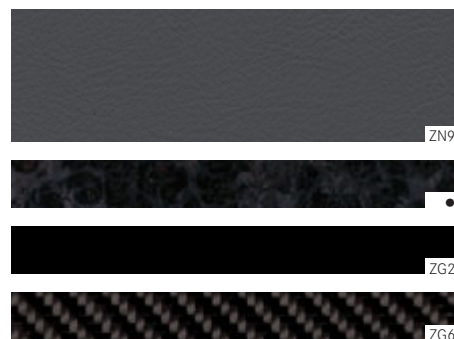
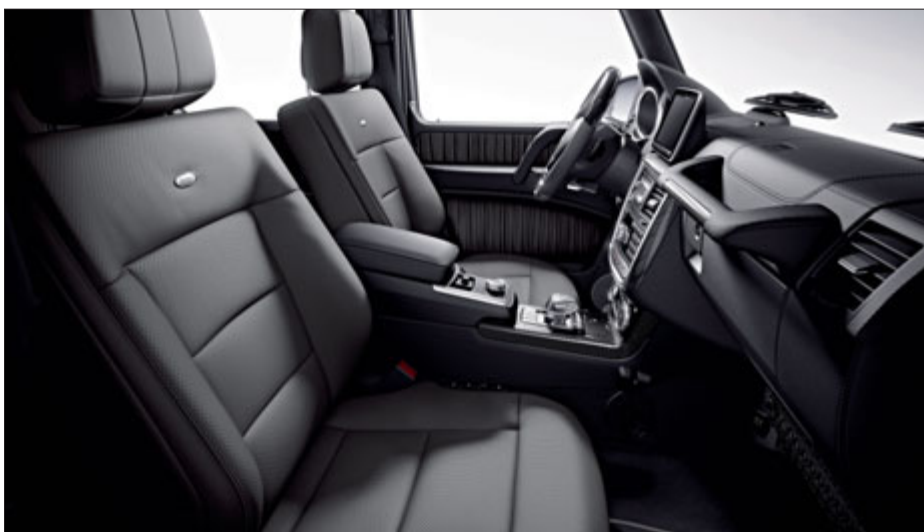

Kůže designo titanium pearl (příplatková výbava)

ZN9 Kůže designo⁴

Ozdobné prvky

- Dřevo topol, antracit²
- ZG2 Dřevo designo klavirový lak, černá¹
- ZG6 AMG karbon⁵

¹ Příplatková výbava, ve standardu pro G 63 AMG, G 65 AMG. ² Standardní výbava pro G 350 BlueTEC, není dostupné pro G 500, G 63 AMG, G 65 AMG.

⁴ Příplatková výbava, na přání bez navýšení ceny pro G 63 AMG, G 65 AMG. ⁵ Příplatková výbava.

³ Příplatková výbava, ve standardu pro G 500, na přání bez navýšení ceny pro G 63 AMG, G 65 AMG.

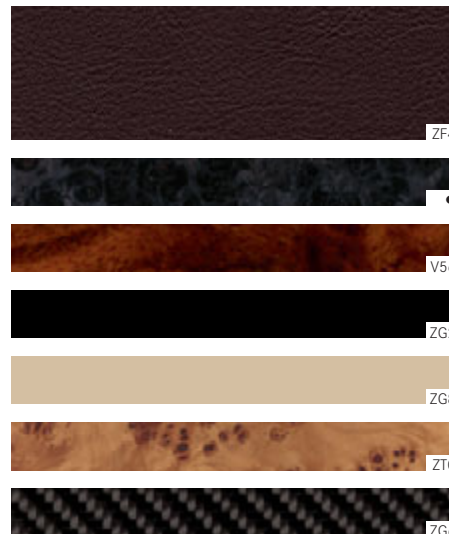
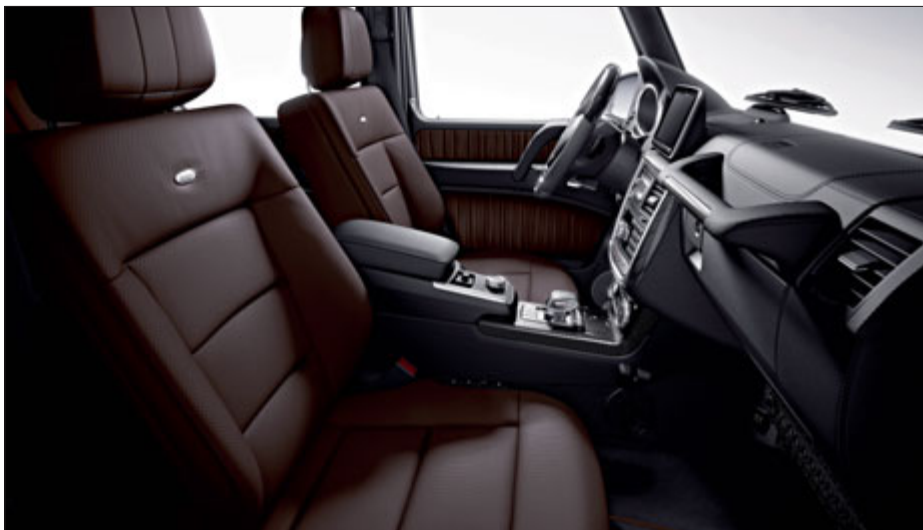

Kůže designo marron (příplatková výbava)

ZF4 Kůže designo^{4,6}

Ozdobné prvky

- Dřevo topol, antracit²
- V56 Kořenové dřevo hnědé lesklé³
- ZG2 Dřevo designo klavírový lak, černá¹
- ZG8 Dřevo designo klavírový lak, champagne bílá⁴
- ZT0 Dřevo designo topol, světle hnědá hedvábně matná⁴
- ZG6 AMG karbon⁵

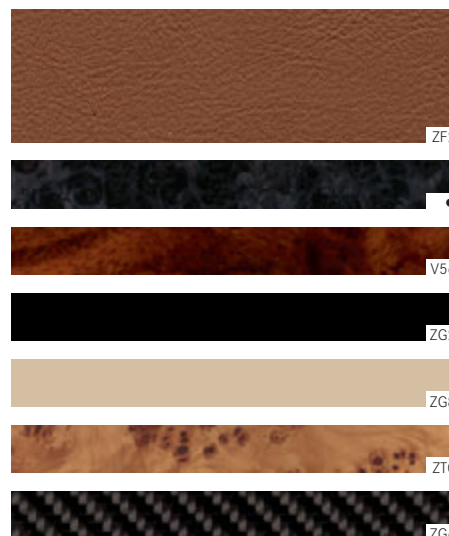
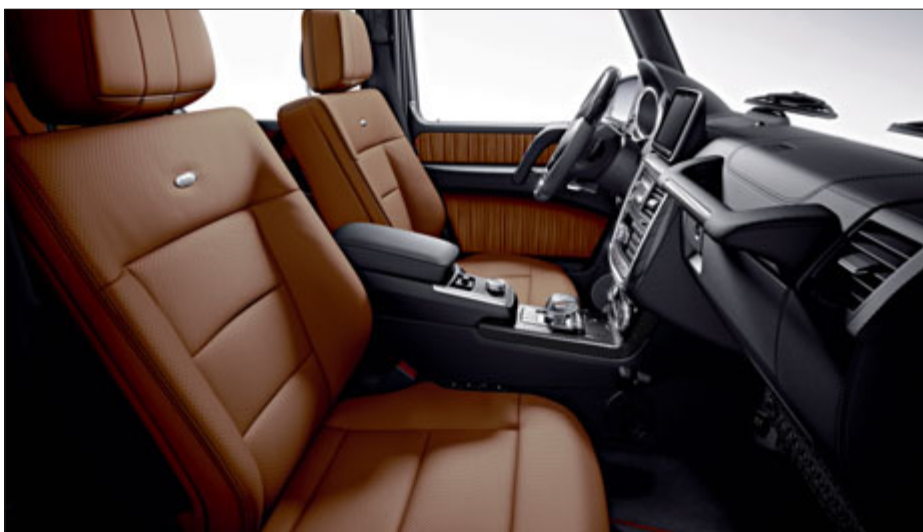

Kůže designo light hnědá (příplatková výbava)

ZH2 Kůže designo⁴

Ozdobné prvky

- Dřevo topol, antracit²
- V56 Kořenové dřevo hnědé lesklé³
- ZG2 Dřevo designo klavírový lak, černá¹
- ZG8 Dřevo designo klavírový lak, champagne bílá⁴
- ZT0 Dřevo designo topol, světle hnědá hedvábně matná⁴
- ZG6 AMG karbon⁵

¹ Příplatková výbava, ve standardu pro G 63 AMG, G 65 AMG. ² Standardní výbava pro G 350 BlueTEC, není dostupné pro G 500, G 63 AMG, G 65 AMG. ³ Příplatková výbava, ve standardu pro G 500, na přání bez navýšení ceny pro G 63 AMG, G 65 AMG.

⁴ Příplatková výbava, na přání bez navýšení ceny pro G 63 AMG, G 65 AMG. ⁵ Příplatková výbava. ⁶ Není v kombinaci se sadou designo Exclusive (PA6) a není dostupné pro G 65 AMG.

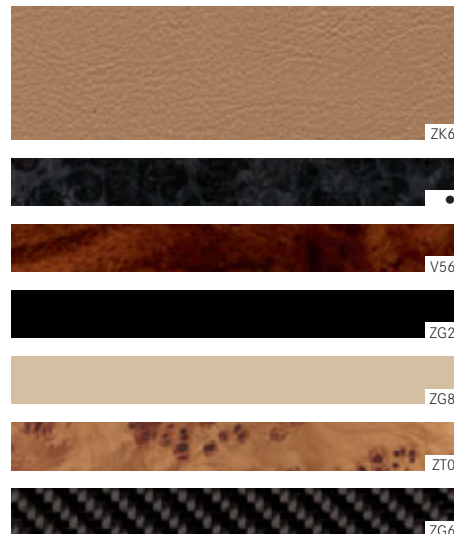
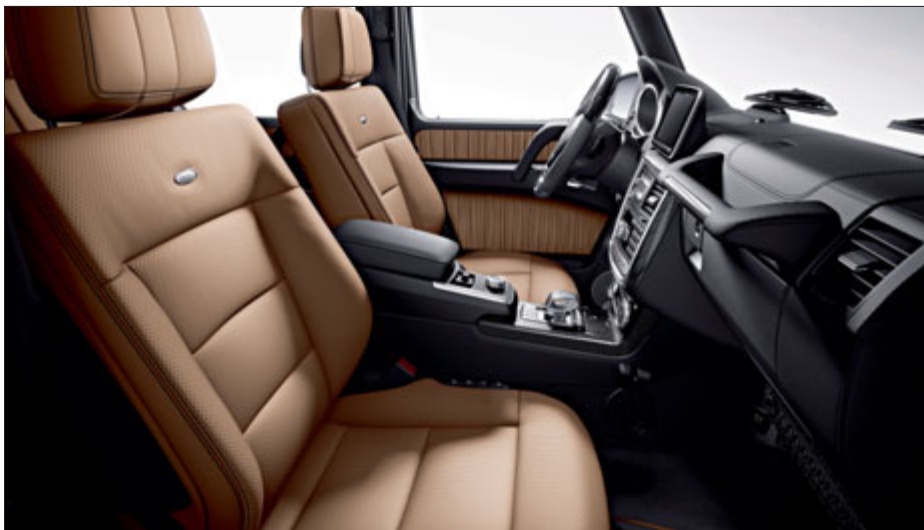

Kůže designo sand (příplatková výbava)

ZK6 Kůže designo⁴

Ozdobné prvky

- Dřevo topol, antracit²
- V56 Kořenové dřevo hnědé lesklé³
- ZG2 Dřevo designo klavirový lak, černá¹
- ZG8 Dřevo designo klavirový lak, champagne bílá⁴
- ZT0 Dřevo designo topol světle hnědá hedvábně matná⁴
- ZG6 AMG karbon⁵

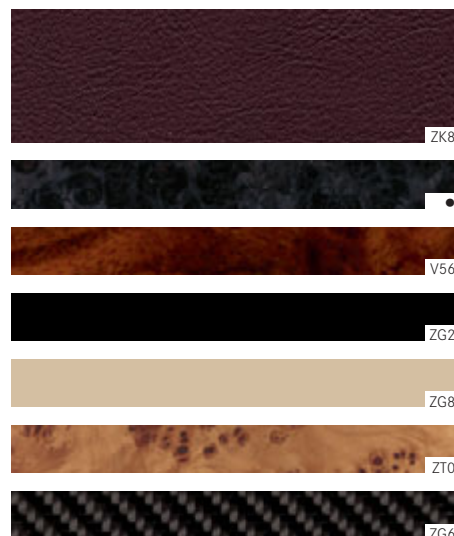
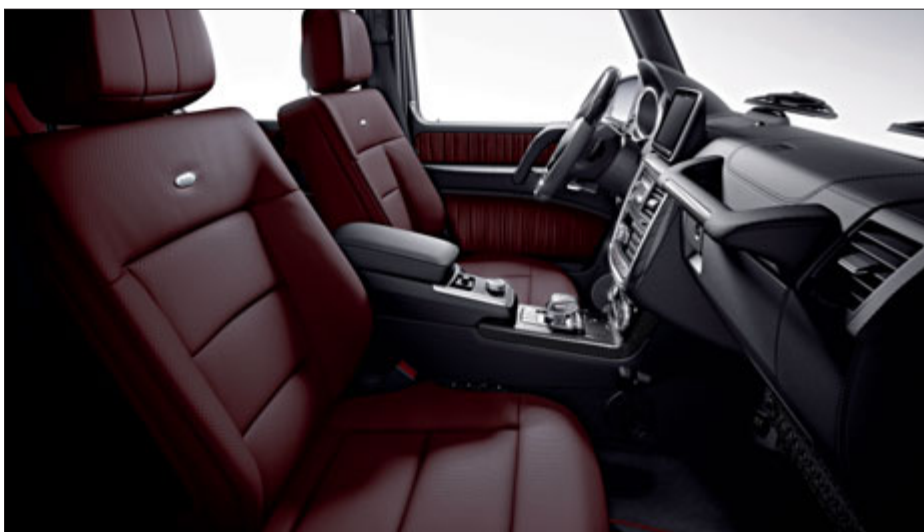

Kůže designo červená mystic (příplatková výbava)

ZK8 Kůže designo^{4, 6}

Ozdobné prvky

- Dřevo topol, antracit²
- V56 Kořenové dřevo hnědé lesklé³
- ZG2 Dřevo designo klavirový lak, černá¹
- ZG8 Dřevo designo klavirový lak, champagne bílá⁴
- ZT0 Dřevo designo topol, světle hnědá, hedvábně matná⁴
- ZG6 AMG karbon⁵

¹ Příplatková výbava, ve standardu pro G 63 AMG, G 65 AMG. ² Standardní výbava pro G 350 BlueTEC, není dostupné pro G 500, G 63 AMG, G 65 AMG. ³ Příplatková výbava, ve standardu pro G 500, na přání bez navýšení ceny pro G 63 AMG, G 65 AMG.

⁴ Příplatková výbava, na přání bez navýšení ceny pro G 63 AMG, G 65 AMG. ⁵ Příplatková výbava. ⁶ Není dostupné v kombinaci se sadou designo Exclusive (PA6) a není dostupné pro G 65 AMG.

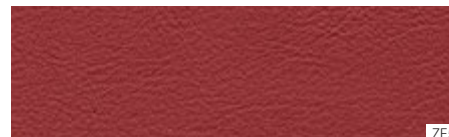
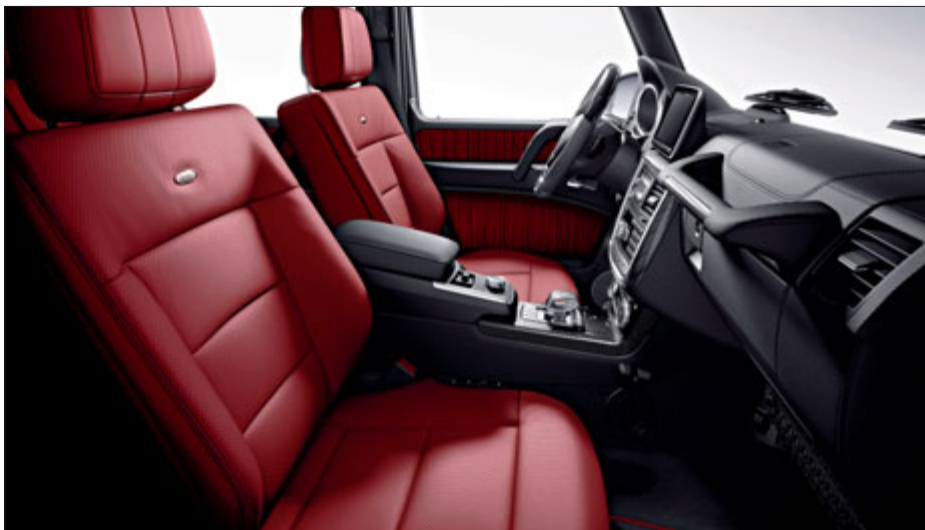

ZF5



ZG2



ZG8



ZG2



ZG8



ZT0



ZG6

Kůže designo classic červená (příplatková výbava)

ZF5 Kůže designo⁴

Ozdobné prvky

- Dřevo topol, antracit²

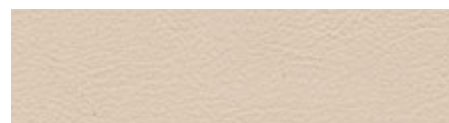
V56 Kořenové dřevo hnědé lesklé³ZG2 Dřevo designo klavírový lak, černá¹ZG8 Dřevo designo klavírový lak, champagne bílá⁴ZT0 Dřevo designo topol, světle hnědá sametově matná⁴ZG6 AMG karbon⁵

ZF3



ZG2



ZG8



ZG2



ZG8



ZT0

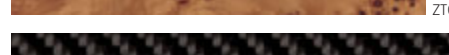

ZG6

Kůže designo porcelain (příplatková výbava)

ZF3 Kůže designo⁴

Ozdobné prvky

- Dřevo topol, antracit²

V56 Kořenové dřevo hnědé lesklé³ZG2 Dřevo designo klavírový lak, černá¹ZG8 Dřevo designo klavírový lak, champagne bílá⁴ZT0 Dřevo designo topol, světle hnědá hedvábně matná⁴ZG6 AMG karbon⁵

¹ Příplatková výbava, ve standardu pro G 63 AMG, G 65 AMG. ² Standardní výbava pro G 350 BlueTEC, není dostupné pro G 500, G 63 AMG, G 65 AMG.

⁴ Příplatková výbava, na přání bez navýšení ceny pro G 63 AMG, G 65 AMG. ⁵ Příplatková výbava.

³ Příplatková výbava, ve standardu pro G 500, na přání bez navýšení ceny pro G 63 AMG, G 65 AMG.

Kola.



5loukoťová kola z lehkých slitin s pneumatikami 265/70 R 16 (stand. výbava pouze u G 350 BlueTEC, kód RL3).



5dvouloukoťová kola z lehkých slitin s pneumatikami 265/60 R 18, v barvě titanium šedá (dostupné pouze v kombinaci se sadou Sport, kód RM9).



5dvouloukoťová kola z lehkých slitin s pneumatikami 265/60 R 18 (stand. výbava pro G 500, příplatková výbava pro G 350 BlueTEC, kód RM9).



5loukoťová kola z lehkých slitin s pneumatikami 265/60 R 18, v barvě titanium šedá, leštěná (za příplatek pro G 350 BlueTEC, G 500, kód RL5).



6loukořová kola z lehkých slitin s pneumatikami 265/60 R 18, leštěná (za příplatek pro G 350 BlueTEC, G 500, kód RL6).



5loukořová kola z lehkých slitin AMG s pneumatikami 275/50 R 20, v barvě titanium šedá, leštěná (standard pro G 65 AMG, kód RM1).



5dvouloukořová kola AMG z lehkých slitin s pneumatikami 275/50 R 20, v barvě titanium šedá, leštěná (standard pro G 63 AMG, kód R10).



5loukořová kola z lehkých slitin AMG s pneumatikami 275/50 R 20, v barvě matná černá, leštěná (za příplatek pro G 63 AMG, G 65 AMG, kód R11).

Servis a služby.

MercedesCard. Jakožto kreditní karta Visa je MercedesCard celosvětově akceptovaným platebním prostředkem a nabízí Vám navíc ještě další výhody, které přispějí k Vašemu pohodlí, jako například rozšířenou asistenci pro Vaše vozidlo a exkluzivní balíček pojišťovacích služeb MercedesCard. Magazín Mercedes-Benz Vás navíc bude inspirovat mnoha napínavými reportážemi a zajímavými informacemi. Další informace obdržíte přímo u svého prodejce Mercedes-Benz.

Finanční služby Mercedes-Benz. Kvalita, inovace a bezpečnost – co platí pro vozy Mercedes-Benz, nabízí i finanční služby Mercedes-Benz. A to díky inovativním leasingovým a finančním produktům, které lze přizpůsobit Vaším finančním možnostem a potřebám. Jakmile začnete jezdit svým vysněným vozem, zajišťují naše pojišťovací produkty rozsáhlou ochranu na cestách. Naše nabídka servisních služeb naopak udržuje Váš vůz v tom nejlepším stavu při zachování transparentních nákladů. Váš obchodní partner Mercedes-Benz Vás rád informuje o aktuálních finančních službách a podmínkách.

Mobilita Mercedes-Benz. Ve Vašem novém voze Mercedes-Benz Vás vždy něco doprovází: pocit, že jste na cestách v bezpečí. Pokud byste někdy potřebovali pomoc, je pro Vás k dispozici Mercedes-Benz Servis24h dostupný na bezplatné servisní lince +420 296 335 601¹. Standardně a bez příplatku: sada mobility Mercedes-Benz Mobilo². Od ztráty klíčků přes poruchy až ke škodám v důsledku nehody či vandalismu – se službou Mobilo dorazíte vždy do svého cíle. A to v celé Evropě. Ať už Vás zdrží cokoliv: ve své jízdě budete moci co nejrychleji pokračovat.

Muzeum Mercedes-Benz. Zažijte více než 125 let automobilové historie v jedinečné, architektonicky působivé kulise. Více než 1500 exponátů na devíti patrech představuje tradici a sílu inovace značky Mercedes-Benz ve Stuttgartu. Těšíme se na Vaši návštěvu. Také online: www.mercedes-benz-classic.com/museum



¹ Alternativně: [místo pro národní pevnou linku]. ² Mobilo lze po uplynutí garance mobility (4 roky) prodloužit pro poruchy a pojišťovací služby vždy o jeden rok maximálně po dobu 30 let. Předpoklad: pravidelná údržba u autorizovaného servisu Mercedes-Benz.

Zkušební jízda. Zvláštní atmosféru s vozem Mercedes-Benz nelze popsat slovy. Jedinečný pocit při jízdě prožijete nejlépe sami – při zkušební jízdě ve Vašem modelu snů. Váš nejbližší autorizovaný prodejce vozů Mercedes-Benz se již těší na Vaše zavolání.

Mobilní internet. Již nyní je Vám v mobilním telefonu kdykoli k dispozici celý svět Mercedes-Benz. Kromě modelů osobních vozů jsou zde pohledy na ostatní segmenty značky, nejrůznější nabídky zábavy a přímý kontakt na různé služby na adrese www.mercedes.mobi

Servisní smlouvy Mercedes-Benz. Se servisními smlouvami k jednotlivým vozům můžete svůj vůz Mercedes-Benz zajistit individuálně: servisní smlouva Excellent pokrývá za nízký měsíční poplatek veškeré servisní práce včetně údržby, opotřebení a oprav, a sice po dobu až pěti let. Předložením Vaší servisní karty jste zabezpečeni před finančním překvapením. A navíc: můžete se spolehnout na to, že Váš mercedes zůstane dlouho v nejlepší formě. Prodloužení garance nabízí servisní smlouva Advance. I po uplynutí garance výrobce nebo servisní smlouvy Excellent jste

chráněni před neočekávanými náklady na opravu, a to po dobu až deseti let.

Oprava při nehodě. S opravou při nehodě Mercedes-Benz se v případě nehody dostane Vašemu vozu té nejlepší pomoci a Vy se tak budete cítit bezpečně. Ať už se jedná o lakýrnické práce, poškození karoserie či skel – Váš Mercedes-Benz opraví u servisních partnerů Mercedes-Benz řádně proškolení specialisté a Vy můžete jet opět dál. Další informace získáte u Vašeho prodejce Mercedes-Benz.



Rozměry.

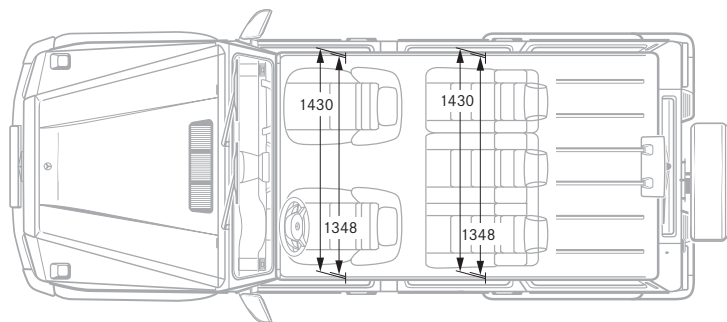
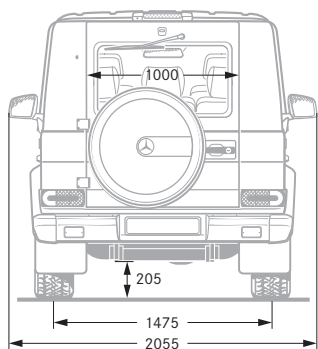
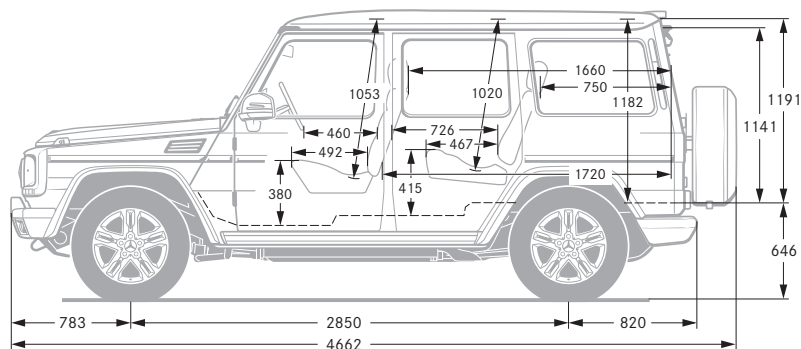
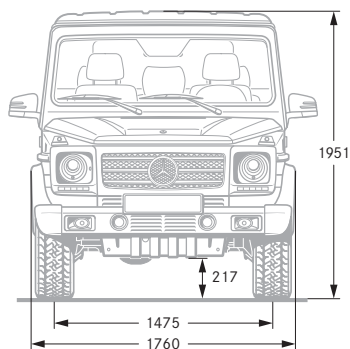

Barevné odstíny.

Standardní barevné odstíny (standard)

- 040 Černá
- 650 Bílá Calcit

Metalické barevné odstíny (příplatek)

- 183 Černá Magnetit
- 197 Černá Obsidián
- 300 Zelená Periklas
- 359 Modrá Tanzanit
- 474 Hnědá Peridot
- 541 Červená Thulit
- 755 Šedá Tenorit
- 775 Stříbrná Iridium
- 792 Stříbrná Palladium
- 798 Běžová Sanidin
- 963 Šedá Indium

Zvláštní barevné odstíny designo (příplatek)

- 033 designo mokka černá
- 041 designo graphite
- 046 designo platinum černá
- 032 designo mystic modrá
- 037 designo mystic červená
- 052 designo mystic hnědá
- 051 designo magno platinum
- 056 designo magno černá night

Technické údaje.

	Vznětový motor	Zážehové motory
	G 350 BlueTEC	G 500
Model/nástavba	Kombi	Kabriolet
Počet válců/uspořádání	6/V	8/V
Zdvihový objem motoru (cm ³)	2987	5461
Jmenovitý výkon ¹ v kW [k] při ot./min	155 [211]/3400	285 [387]/6000
Jmenovitý točivý moment ¹ (Nm při ot./min)	540/1600-2400	530/2800-4800
Kompresní poměr	17,7 : 1	10,7 : 1
Převodovka	automatická	automatická
Zrychlení 0-100 km/h (s)	9,1	5,9
Maximální rychlost cca (km/h)	175	210
Pneumatiky	265/70 R 16	265/60 R 18
Palivo	Nafta	Benzin
Spotřeba paliva ² (l/100 km)		
Město	13,6	20,0
Mimo město	9,8	11,9
Kombinovaná	11,2	14,9
Emise CO ₂ (g/km) ² celkem	295	348
Emisní norma	Euro 5	Euro 5
Objem nádrže (l)/z toho rezerva cca	96/14	96/14
Průměr otáčení (m)	13,6	11,3
Pohotovostní hmotnost ³ /připustná celk. hmotnost (kg)	2570/3200	2530/3200
Připustná hmotnost přívěsu ³ (kg) brzděného/nebrzděného	3500/750	2380/2850
		3500/750

¹ Údaje podle směrnice 80/1269/EHS v současně platném znění. ² Udávané hodnoty byly zjištěny na základě předepsaného postupu měření (nařízení ES 715/2007 v aktuálním znění). Údaje se nevztahují na jedno konkrétní vozidlo a nejsou součástí nabídky, nýbrž slouží pouze účelům srovnání jednotlivých typů vozidel. ³ Údaje podle směrnice 92/21/ES ve znění 95/48/ES (hmotnost ve stavu připravenosti k jízdě, palivová nádrž naplněná na 90 %, s řidičem 68 kg a zavazadlem 7 kg) pro vozidla se standardní výbavou. Příplatková výbava a příslušenství tuto hodnotu zpravidla zvyšují, čímž se odpovídajícím způsobem snižuje užitečné zatížení. ⁴ Elektronicky regulováno. Další technické údaje najdete na adrese www.mercedes-benz.cz

Model/nástavba
Počet válců/uspořádání
Zdvihový objem motoru (cm ³)
Jmenovitý výkon ¹ v kW [k] při ot./min
Jmenovitý točivý moment ¹ (Nm při ot./min)
Kompresní poměr
Převodovka
Zrychlení 0–100 km/h (s)
Maximální rychlost cca (km/h)
Pneumatiky
Palivo
Spotřeba paliva ² (l/100 km)
Město
Mimo město
Kombinovaná
Emise CO ₂ (g/km) ² celkem
Emisní norma
Objem nádrže (l)/z toho rezerva cca
Průměr otáčení (m)
Pohotovostní hmotnost ³ /připustná celk. hmotnost (kg)
Připustná hmotnost přívěsu ³ (kg) brzděného/nebrzděného

Motory AMG**G 63 AMG**

Kombi
8/V
5461
400 [544]/5500
760/2000–5000
10,0 : 1
automatická
5,4
210 ⁴
275/50 R 20
Benzin
17,2
11,8
13,8
322
Euro 5
96/14
13,6
2550/3200
3500/750

G 65 AMG

Kombi
12/V
5980
450 [612]/4300–5600
1000/2300–4300
9,0 : 1
automatická
5,3
230 ⁴
275/50 R 20
Benzin
22,7
13,7
17,0
397
Euro 5
96/14
13,6
2580/3200
3500/750

Standardní barevné odstíny



040



650

Metalické barevné odstíny



183



197



300



359



474



541

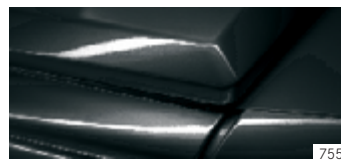

755

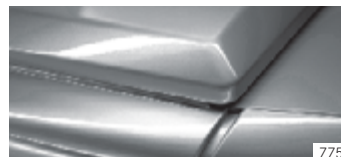

775

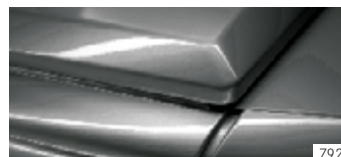

792

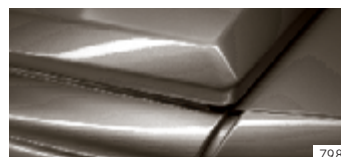

798



963

Speciální barevné odstíny



033



041



046



032



037



052



051



056

Převzetí vozidla s ukončenou životností. Rádi převezmeme Vaše vozidlo třídy G zpět k ekologické likvidaci v souladu se směrnicí Evropské Unie (EU) o vozidlech s ukončenou životností – ale do té doby je ještě hodně daleko.

Abychom Vám vrácení vozidla co nejvíce usnadnili, je Vám k dispozici síť sběrných míst a podniků provádějících demontáž. Vozidlo můžete bezplatně odevzdat v jednom z těchto podniků. Významně tak přispíváte k uzavření koloběhu recyklace a k ochraně přírodních zdrojů.

Další informace o recyklaci vozidel s ukončenou životností, využití a podmínkách sběru obdržíte na domovské stránce společnosti Mercedes-Benz pro Vaši zemi.

K údajům v tomto katalogu: Po redakční uzávěrce této publikace 16. 12. 2011 mohlo dojít ke změnám produktu. Výrobce si po dobu trvání dodávek vyhrazuje právo na konstrukční nebo tvarové změny, odchylky barevnosti a změny obsahu dodávek, pokud budou tyto změny či odchylky s ohledem na zájmy prodejce únosné pro zákazníka. Pokud prodejce nebo výrobce používá k popisu objednávky či objednaného předmětu prodeje značky nebo číselné údaje, nevyplývají z nich samotných žádná práva. Na vyobrazeních mohou být uvedeny také příplatkové vybavy a příslušenství, které nejsou součástí sériové dodávky. Barevné odchylky jsou podmíněny technikou tisku. Tento text je publikován mezinárodně. Výroky o zákonných, právních a daňových předpisech a jejich důsledcích jsou však platné pouze pro Spolkovou republiku Německo, a to v okamžiku redakční uzávěrky. Ohledně předpisů platných v ostatních zemích a jejich důsledcích, jakož i o závazném aktuálním stavu se proto laskavě informujte u svého prodejce Mercedes-Benz. www.mercedes-benz.cz